



KOMENDA GŁÓWNA POLICJI
02 – 642 Warszawa
ul. Puławska 148/150

REGON: 012137497
NIP: 521 – 31 – 72 - 762

FZ-1959/13
„ZATWIERDZAM”

Sprawa nr 53/Ckt/13/AL

ZASTĘPCA DYREKTORA
BIURA FINANSÓW
KOMENDY GŁÓWNEJ POLICJI

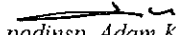
podinsp. Adam KALL

SPECYFIKACJA ISTOTNYCH WARUNKÓW ZAMÓWIENIA (SIWZ)

Dotyczy: przetargu nieograniczonego o wartości powyżej 130.000 Euro

ogłoszonego przez Komendanta Głównego Policji na realizację
zamówienia pn.:

„Produkcja i dostawa mundurów ćwiczebnych”

Warszawa, dnia ...26...04... 2013 r.

Komendant Główny Policji, zwany dalej Zamawiającym, zaprasza do udziału w postępowaniu prowadzonym w trybie przetargu nieograniczonego pn.: *Produkcja i dostawa mundurów ćwiczebnych (numer postępowania 53/Ckt/13/AL)*, zgodnie z wymaganiami określonymi w niniejszej SIWZ.

I. INFORMACJE OGÓLNE

1. Do udzielenia przedmiotowego zamówienia stosuje się przepisy ustawy z dnia 29 stycznia 2004r. – Prawo zamówień publicznych (t.j. Dz. U. z 2010 r. Nr 113, poz. 759 z późn. zm.), zwanej dalej ustawą Pzp oraz akty wykonawcze wydane na jej podstawie.

2. Do czynności podejmowanych przez Zamawiającego i Wykonawców w postępowaniu o udzielenie zamówienia publicznego stosuje się przepisy ustawy z dnia 23 kwietnia 1964 r. – Kodeks cywilny (Dz. U. Nr 16, poz. 93 z późn. zm.), jeżeli przepisy ustawy Pzp nie stanowią inaczej.

3. Postępowanie o udzielenie zamówienia publicznego prowadzi się w języku polskim (art. 9 ust. 2 ustawy Pzp). Zamawiający dopuszcza wykorzystanie języka obcego w zakresie określonym w art. 11 ustawy z dnia 7 października 1999r. o języku polskim (Dz. U. Nr 90, poz. 999 z późn. zm.).

II. NAZWA ORAZ ADRES ZAMAWIAJĄCEGO

KOMENDA GŁÓWNA POLICJI
02-624 Warszawa, ul. Puławska 148/150
Regon: 012137497

Adres do korespondencji:
WYDZIAŁ ZAMÓWIEŃ PUBLICZNYCH
BIURO FINANSÓW KGP,
02-672 Warszawa, ul. Domaniewska 36/38
tel.0-22-60-120-44,
fax 0-22-60-118-57,
strona internetowa: www.policja.pl

Informacje związane z przedmiotowym postępowaniem objęte ustawowym wymogiem publikacji na stronie internetowej Zamawiającego będą udostępniane pod adresem: www.policja.pl

III. TRYB UDZIELENIA ZAMÓWIENIA

1. Postępowanie prowadzone jest w trybie przetargu nieograniczonego, w którym w odpowiedzi na publiczne ogłoszenie o zamówieniu, oferty mogą składać wszyscy zainteresowani Wykonawcy.

2. Zamawiający przewiduje przeprowadzenie aukcji elektronicznej, o której mowa w art. 91a – 91c ustawy Pzp.

IV. OPIS PRZEDMIOTU ZAMÓWIENIA

1. Przedmiotem zamówienia jest wyprodukowanie i dostarczenie 25 000 kpl. mundurów ćwiczebnych.

Przedmiot zamówienia, został szczegółowo opisany w Istotnych postanowieniach umowy oraz Dokumentacji Techniczno-Technologicznej – DTT-27/KGP/2005 stanowiących załącznik do niniejszej SIWZ

Wzór poglądowy jest udostępniony do wglądu w siedzibie Zamawiającego po wcześniejszym uzgodnieniu terminu.

2. Przedmiot zamówienia określony został we Wspólnym Słowniku Zamówień kodem: kod CPV 35811200-4.
3. Zamawiający nie dopuszcza składania ofert częściowych.
4. Zamawiający nie dopuszcza składania ofert wariantowych.
5. Zamawiający nie przewiduje możliwości udzielenia zamówienia uzupełniającego, o którym mowa w art. 67 ust. 1 pkt. 6 i 7 ustawy Pzp.
6. Zamawiający dopuszcza powierzenie zamówienia podwykonawcom Wykonawcy. W takim wypadku Wykonawca ma obowiązek (zgodnie, z art. 36 ust. 4 ustawy Pzp) zawrzeć w ofercie informacje dot. podwykonawstwa. Brak powyższej informacji w ofercie oznaczać będzie, że Wykonawca nie będzie korzystał z podwykonawstwa przy realizacji zamówienia.
7. Ilekroć w dalszych postanowieniach Specyfikacji Istotnych Warunków Zamówienia, mowa jest o przedmiocie zamówienia bez bliższego oznaczenia, należy przez to rozumieć przedmiot zamówienia wskazany w ust. 1.

V. TERMIN WYKONANIA ZAMÓWIENIA

Termin realizacji zamówienia: do dnia 10.12.2013 r., przy czym pierwsza dostawa przedmiotu umowy w ilości 5 000 kpl. nastąpi do 30.08.2013 r., a druga dostawa w ilości 20 000 kpl. nastąpi do 10.12.2013 r.

VI. WARUNKI UDZIAŁU W POSTĘPOWANIU ORAZ OPIS SPOSOBU DOKONYWANIA OCENY SPEŁNIANIA TYCH WARUNKÓW:

1. O zamówienie może się ubiegać Wykonawca, który spełnia warunki określone w art. 22 ust. 1 ustawy Pzp, a w szczególności:
 - 1) posiadania uprawnień do wykonywania określonej działalności lub czynności, jeżeli przepisy prawa nakładają obowiązek ich posiadania;
 - 2) posiadania wiedzy i doświadczenia, w tym wykonania w okresie trzech lat przed upływem terminu składania ofert, a jeżeli okres prowadzenia działalności jest krótszy to w tym okresie: co najmniej 2, z których każde polegało na wyprodukowaniu i dostarczeniu minimum 12 000 kpl. mundurów (typu polowego, ćwiczebnego, służb ochronny) w okresie nie dłuższym niż 6 miesięcy;

- 3) dysponowania odpowiednim potencjałem technicznym oraz osobami zdolnymi do wykonania zamówienia, w tym: zakładem(ami) produkcyjnym(i) mającym wdrożony system zarządzania jakością;
- 4) sytuacji ekonomicznej i finansowej, w tym w tym posiadania środków finansowych lub zdolności kredytowej w wysokości nie mniejszej niż 4.000.000,00 PLN (słownie: cztery miliony).

oraz nie podlega wykluczeniu z postępowania na podstawie art. 24 ustawy Pzp.

2. Zgodnie z zapisami art. 26 ust. 2b ustawy Pzp. Wykonawca może polegać na wiedzy i doświadczeniu, potencjale technicznym, osobach zdolnych do wykonania zamówienia lub zdolnościach finansowych innych podmiotów, niezależnie od charakteru prawnego łączących go z nimi stosunków. Wykonawca w takiej sytuacji zobowiązany jest udowodnić Zamawiającemu, iż będzie dysponował zasobami niezbędnymi do realizacji zamówienia, w szczególności przedstawiając w tym celu pisemne zobowiązanie tych podmiotów do oddania mu do dyspozycji niezbędnych zasobów na okres korzystania z nich przy wykonaniu zamówienia.
3. Zamawiający oceni, czy Wykonawca spełnia warunki, o których mowa w ust. 1 na podstawie złożonego wraz z ofertą (zgodnie z art. 44 ustawy Pzp) oświadczenia o spełnieniu warunków udziału w postępowaniu i na podstawie złożonych wraz z ofertą dokumentów żądanych przez Zamawiającego potwierdzających spełnianie tych warunków, o których mowa w rozdziale VII SIWZ.
4. Jeżeli Wykonawca nie wykaże spełniania warunków udziału w postępowaniu, z zastrzeżeniem art. 26 ust. 3 ustawy Pzp, to Zamawiający wykluczy Wykonawcę odpowiednio na podstawie art. 24 ust. 2 pkt. 4 ustawy Pzp.

VII. WYKAZ OŚWIADCZEŃ LUB DOKUMENTÓW, JAKIE MAJĄ DOSTARCZYĆ WYKONAWCY

Zgodnie z przepisami ustawy Pzp oraz Rozporządzenia Prezesa Rady Ministrów z dnia 19 lutego 2013 r. *w sprawie rodzajów dokumentów, jakich może żądać zamawiający od wykonawcy, oraz form, w jakich te dokumenty mogą być składane* (Dz. U. 2013, poz. 231.):

- 1. W celu wykazania spełniania warunków, o których mowa w art. 22 ust. 1 ustawy Pzp Zamawiający żąda złożenia wraz z ofertą następujących dokumentów:**

- 1.1. wykazu wykonanych, a w przypadku świadczeń okresowych lub ciągłych również wykonywanych, głównych dostaw, w okresie ostatnich trzech lat przed upływem terminu składania ofert, a jeżeli okres prowadzenia działalności jest krótszy – w tym okresie, wraz z podaniem ich wartości, przedmiotu, dat wykonania i podmiotów, na rzecz których dostawy lub usługi zostały wykonane, oraz załączeniem dowodów, czy zostały wykonane lub są wykonywane należycie.
Wykonawca w wykazie ma obowiązek podać wykonane zamówienia polegające

na wyprodukowaniu i dostawie mundurów (typu polowego, ćwiczebnego, służb ochronny) w ilości minimum 12 000 kpl. w okresie nie dłuższym niż 6 miesięcy.

Dowodami, o których mowa powyżej, są:

- a) poświadczenie, z tym że w odniesieniu do nadal wykonywanych dostaw lub usług okresowych lub ciągłych poświadczenie powinno być wydane nie wcześniej niż na 3 miesiące przed upływem terminu składania wniosków o dopuszczenie do udziału w postępowaniu albo ofert;
- b) oświadczenie Wykonawcy – jeżeli z uzasadnionych przyczyn o obiektywnym charakterze wykonawca nie jest w stanie uzyskać poświadczenia, o którym mowa w pkt 1.

W przypadku gdy zamawiający jest podmiotem, na rzecz którego dostawy wskazane w wykazie, o którym mowa powyżej, zostały wcześniej wykonane, wykonawca nie ma obowiązku przedkładania powyższych dowodów.

1.2. opisu urządzeń technicznych oraz środków organizacyjno-technicznych zastosowanych przez wykonawcę dostaw w celu zapewnienia jakości (ze wskazaniem zakładu/ów produkcyjnego/ych) potwierdzającego spełnianie warunku określonego w Rozdziale VI ust. 1 pkt. 3 SIWZ. Zamawiający dopuszcza złożenie w ramach opisu certyfikatu potwierdzającego wdrożenie system zarządzania jakością.

1.3. informacji banku lub spółdzielczej kasy oszczędnościowo-kredytowej potwierdzającej wysokość posiadanych środków finansowych lub zdolność kredytową Wykonawcy, wystawionej nie wcześniej niż 3 miesiące przed upływem terminu składania ofert w postępowaniu o udzielenie zamówienia.

W przypadku, gdy przedstawiona przez Wykonawcę informacja od podmiotu, w którym Wykonawca posiada rachunek, potwierdza wysokość posiadanych środków finansowych lub zdolność kredytową Wykonawcy poprzez określenie jedynie liczby cyfr widniejących na koncie, zamiast jej pełnego ujawnienia, Zamawiający przy ocenie spełnienia przez Wykonawcę warunków udziału w postępowaniu uzna, iż Wykonawca przedstawił potwierdzenie dotyczące najniższej kwoty możliwej do zapisania przy użyciu ujawnionej liczby cyfr.

W wypadku podania kwot w walutach obcych, w dokumentach składanych przez podmioty zagraniczne (np.: informacja z banku lub SKOK, itp.), Zamawiający dokona przeliczenia tych kwot na PLN wg kursu NBP z dnia wystawienia dokumentu (informacja z banku lub SKOK).

2. Jeżeli wykonawca, wykazując spełnianie warunków, o których mowa w art. 22 ust. 1 ustawy, polega na zasobach innych podmiotów na zasadach określonych w art. 26 ust. 2b ustawy, Zamawiający, w celu oceny, czy wykonawca będzie dysponował zasobami innych podmiotów w stopniu niezbędnym dla należytego wykonania zamówienia oraz oceny, czy stosunek łączący wykonawcę z tymi podmiotami gwarantuje rzeczywisty dostęp do ich zasobów, żąda złożenia wraz z ofertą dokumentów dotyczących w szczególności:

- 2.1. w przypadku warunków, o których mowa w Rozdziale VI ust. 1 pkt. 4) SIWZ – dokumentów, o których mowa w Rozdziale VII ust. 1 pkt. 1.3 SIWZ,
- 2.2. zakresu dostępnych Wykonawcy zasobów innego podmiotu,
- 2.3. sposobu wykorzystania zasobów innego podmiotu, przez wykonawcę, przy wykonywaniu zamówienia
- 2.4. charakteru stosunku, jaki będzie łączył wykonawcę z innym podmiotem
- 2.5. zakresu i okresu udziału innego podmiotu przy wykonywaniu zamówienia.

Wykonawca powołujący się na zasoby podmiotu trzeciego musi złożyć wraz z ofertą pisemne zobowiązanie podmiotu trzeciego (w formie oryginału) do oddania do dyspozycji Wykonawcy niezbędnych zasobów na okres korzystania z nich przy wykonaniu zamówienia oraz dowody, że osoba podpisująca takie zobowiązanie, była uprawniona do działania w imieniu podmiotu trzeciego. Pełnomocnictwo należy składać formie oryginału lub kopii poświadczonej notarialnie za zgodność z oryginałem.

3. W celu wykazania braku podstaw do wykluczenia z postępowania o udzielenie zamówienia Wykonawcy w okolicznościach, o których mowa w art. 24 ust. 1 oraz 24b ust. 3 ustawy Pzp, w postępowaniach określonych w art. 26 ust. 1 ustawy Pzp, Zamawiający żąda złożenia wraz z ofertą następujących dokumentów:

- 3.1. Oświadczenie o braku podstaw do wykluczenia (zalecana treść - załącznik nr 2 do SIWZ),
- 3.2. aktualnego odpisu z właściwego rejestru lub z centralnej ewidencji i informacji o działalności gospodarczej, jeżeli odrębne przepisy wymagają wpisu do rejestru lub ewidencji, w celu wykazania braku podstaw do wykluczenia w oparciu o art. 24 ust. 1 pkt 2 ustawy, wystawionego nie wcześniej niż 6 miesięcy przed upływem terminu składania ofert;
- 3.3. aktualnego zaświadczenia właściwego naczelnika urzędu skarbowego potwierdzającego, że wykonawca nie zalega z opłacaniem podatków, lub zaświadczenia, że uzyskał przewidziane prawem zwolnienie, odroczenie lub rozłożenie na raty zaległych płatności lub wstrzymanie w całości wykonania decyzji właściwego organu – wystawionego nie wcześniej niż 3 miesiące przed upływem terminu składania ofert;
- 3.4. aktualnego zaświadczenia właściwego oddziału Zakładu Ubezpieczeń Społecznych lub Kasy Rolniczego Ubezpieczenia Społecznego potwierdzającego, że wykonawca nie zalega z opłacaniem składek na ubezpieczenia zdrowotne i społeczne lub potwierdzenia, że uzyskał przewidziane prawem zwolnienie, odroczenie lub rozłożenie na raty zaległych płatności lub wstrzymanie w całości wykonania decyzji właściwego organu – wystawionego nie wcześniej niż 3 miesiące przed upływem terminu składania ofert;
- 3.5. aktualnej informacji z Krajowego Rejestru Karnego w zakresie określonym w art. 24 ust. 1 pkt 4–8 ustawy, wystawionej nie wcześniej niż 6 miesięcy przed upływem terminu składania ofert;

- 3.6. aktualnej informacji z Krajowego Rejestru Karnego w zakresie określonym w art. 24 ust. 1 pkt 9 ustawy, wystawionej nie wcześniej niż 6 miesięcy przed upływem terminu składania ofert;
- 3.7. aktualnej informacji z Krajowego Rejestru Karnego w zakresie określonym w art. 24 ust. 1 pkt 10 i 11 ustawy, wystawionej nie wcześniej niż 6 miesięcy przed upływem terminu składania ofert.
- 3.8. listy podmiotów należących do tej samej grupy kapitałowej albo informację o tym, że nie należy do grupy kapitałowej.

Jeżeli wykonawca, wykazując spełnianie warunków, o których mowa w art. 22 ust. 1 ustawy, polega na zasobach innych podmiotów na zasadach określonych w art. 26 ust. 2b ustawy, a podmioty te będą brały udział w realizacji części zamówienia, zamawiający żąda od Wykonawcy przedstawienia w odniesieniu do tych podmiotów dokumentów wymienionych w ust. Rozdziale VII ust. 3 SIWZ, z wyłączeniem dokumentu z pkt. 3.8.

4. Ponadto Wykonawca musi złożyć:

- 4.1. Aktualne zaświadczenie wystawione przez Instytut Technologii Bezpieczeństwa „MORATEX” potwierdzające, iż oferowany przedmiot zamówienia spełnia parametry jakościowe, techniczne i użytkowe zgodnie z wymaganiami Zamawiającego zawartymi w Dokumentacji Techniczno-Technologicznej – DTT-27/KGP/2005. Warunki uzyskania wymaganego zaświadczenia określa procedura Instytutu Technologii Bezpieczeństwa „MORATEX”, którą Instytut udostępni na żądanie.
- 4.2. Wypełniony Formularz ofertowy (zalecaną treść formularza zawiera załącznik nr 1 do SIWZ),

5. Wykonawca mający siedzibę lub miejsce zamieszkania poza terytorium Rzeczypospolitej Polskiej:

- 5.1. zamiast dokumentów wymienionych w pkt. 3.2, 3.3, 3.4, 3.6 składa dokument lub dokumenty wystawione w kraju, w którym ma siedzibę lub miejsce zamieszkania, potwierdzające odpowiednio, że:
- nie otwarto jego likwidacji ani nie ogłoszono upadłości - wystawione nie wcześniej niż 6 miesięcy przed upływem terminu składania ofert,
 - nie zalega z uiszczaniem podatków, opłat, składek na ubezpieczenie społeczne i zdrowotne albo że uzyskał przewidziane prawem zwolnienie, odroczenie lub rozłożenie na raty zaległych płatności lub wstrzymanie w całości wykonania decyzji właściwego organu - wystawione nie wcześniej niż 3 miesiące przed upływem terminu składania ofert,
 - nie orzeczono wobec niego zakazu ubiegania się o zamówienie - wystawione

nie wcześniej niż 6 miesięcy przed upływem terminu składania ofert.

5.2. zamiast dokumentu wymienionego w pkt 3.5 i 3.7 składa zaświadczenie właściwego organu sądowego lub administracyjnego kraju pochodzenia albo zamieszkania osoby, której dokumenty dotyczą, w zakresie określonym w art. 24 ust. 1 pkt 4 – 8, 10 i 11 ustawy Pzp - wystawione nie wcześniej niż 6 miesięcy przed upływem terminu składania ofert.

Jeżeli w kraju miejsca zamieszkania osoby lub w kraju, w którym wykonawca ma siedzibę lub miejsce zamieszkania, nie wydaje się dokumentów, o których mowa w ust. 1, zastępuje się je dokumentem zawierającym oświadczenie, w którym określa się także osoby uprawnione do reprezentacji wykonawcy, złożone przed właściwym organem sądowym, administracyjnym albo organem samorządu zawodowego lub gospodarczego odpowiednio kraju miejsca zamieszkania osoby lub kraju, w którym wykonawca ma siedzibę lub miejsce zamieszkania, lub przed notariuszem.

Jeżeli, w przypadku wykonawcy mającego siedzibę na terytorium Rzeczypospolitej Polskiej, osoby, o których mowa w art. 24 ust. 1 pkt 5-8, 10 i 11 ustawy, mają miejsce zamieszkania poza terytorium Rzeczypospolitej Polskiej, wykonawca składa w odniesieniu do nich zaświadczenie właściwego organu sądowego albo administracyjnego miejsca zamieszkania, dotyczące niekaralności tych osób w zakresie określonym w art. 24 ust. 1 pkt 5-8, 10 i 11 ustawy, wystawione nie wcześniej niż 6 miesięcy przed upływem terminu składania wniosków o dopuszczenie do udziału w postępowaniu o udzielenie zamówienia albo składania ofert, z tym że w przypadku gdy w miejscu zamieszkania tych osób nie wydaje się takich zaświadczeń - zastępuje się je dokumentem zawierającym oświadczenie złożone przed właściwym organem sądowym, administracyjnym albo organem samorządu zawodowego lub gospodarczego miejsca zamieszkania tych osób lub przed notariuszem.

6. Wymagana forma składanych dokumentów:

6.1. dokumenty należy przedstawić w formie oryginałów albo kopii poświadczonych przez Wykonawcę za zgodność z oryginałem,

6.2. wszelkie czynności Wykonawcy związane ze złożeniem wymaganych dokumentów (w tym m.in.: składanie oświadczeń woli w imieniu Wykonawcy, poświadczanie kserokopii dokumentów za zgodność z oryginałem) muszą być dokonywane przez upoważnionych przedstawicieli Wykonawcy,

6.3. w przypadku dokonywania czynności związanych ze złożeniem wymaganych dokumentów przez osobę(y) nie wymienioną(e) w dokumencie rejestracyjnym (ewidencyjnym) Wykonawcy do oferty należy dołączyć stosowne pełnomocnictwo w formie oryginału lub kopii poświadczonej notarialnie za zgodność z oryginałem,

6.4. poświadczenie za zgodność z oryginałem winno być sporządzone w sposób umożliwiający identyfikację podpisu,

6.5. dokumenty sporządzone w języku obcym należy złożyć wraz z ich tłumaczeniem na język polski.

W przypadku nie spełnienia warunków określonych w rozdziale VI Wykonawca zostanie wykluczony z postępowania, a jego oferta zostanie odrzucona zgodnie z art. 89 ust. 1 pkt. 5 ustawy Pzp. O wykluczeniu z postępowania Wykonawca zostanie powiadomiony zgodnie z art. 24 ust. 3 ustawy Pzp.

VIII. OSOBY UPRAWNIONE DO POROZUMIEWANIA SIĘ Z WYKONAWCAMI ORAZ INFORMACJE O SPOSOBIE POROZUMIEWANIA SIĘ ZAMAWIAJĄCEGO Z WYKONAWCAMI I PRZEKAZYWANIA OŚWIADCZEŃ ORAZ DOKUMENTÓW:

1. Osobą uprawnioną przez Zamawiającego do porozumiewania się z Wykonawcami jest Anna Luchcińska - Wydział Zamówień Publicznych BF KGP, tel. (022) 60 116 66
2. Zamawiający urzęduje w dniach od poniedziałku do piątku w godz. od 8.15 do 16.15 (z wyłączeniem dni ustawowo wolnych od pracy).
3. Wszelkie oświadczenia, wnioski, zawiadomienia oraz informacje Zamawiający oraz Wykonawcy przekazywać będą w formie pisemnej lub faksem z zachowaniem zasad określonych w ustawie Pzp. Zamawiający wymaga, aby wszelkie pisma związane z postępowaniem były kierowane na adres do korespondencji określony w rozdziale II niniejszej SIWZ.
4. Korespondencja przesyłana za pomocą faksu po godzinach urzędowania (tj., która wpłynie do Zamawiającego po godzinie 16:15) zostanie zarejestrowana w następnym dniu pracy Zamawiającego.
5. Wykonawca może zwrócić się do Zamawiającego o wyjaśnienie treści specyfikacji istotnych warunków zamówienia. Zamawiający niezwłocznie udzieli wyjaśnień, jednak nie później niż na 6 dni przed upływem terminu składania ofert, pod warunkiem, że wniosek o wyjaśnienie treści specyfikacji istotnych warunków zamówienia wpłynął do Zamawiającego nie później niż do końca dnia, w którym upływa połowa wyznaczonego terminu składania ofert. Jeżeli wniosek o wyjaśnienie treści specyfikacji istotnych warunków zamówienia wpłynął po upływie terminu składania wniosku, o którym mowa powyżej lub dotyczy udzielonych wyjaśnień, Zamawiający może udzielić wyjaśnień albo pozostawić wniosek bez rozpoznania. Przedłużenie terminu składania ofert nie wpływa na bieg terminu składania wniosku o udzielenie wyjaśnień treści SIWZ.

IX. WYMAGANIA DOTYCZĄCE WADIUM:

1. Przystępując do przetargu, Wykonawca zobowiązany jest wnieść wadium, zaznaczając cel wpłaty, w wysokości:
170.000, 00 zł (słownie: sto siedemdziesiąt tysięcy złotych)
2. Forma wnoszenia wadium.

Wadium może być wniesione w jednej lub kilku następujących formach, w:

- pieniądzu,
 - poręczeniach bankowych lub poręczeniach spółdzielczej kasy oszczędnościowo-kredytowej, z tym, że poręczenie kasy jest zawsze poręczeniem pieniężnym,
 - gwarancjach bankowych,
 - gwarancjach ubezpieczeniowych,
 - poręczeniach udzielanych przez podmioty, o których mowa w art. 6 b ust. 5 pkt 2 ustawy z dnia 9 listopada 2000 r. o utworzeniu Polskiej Agencji Rozwoju Przedsiębiorczości (Dz. U. Nr 109, poz. 1158 z późn. zm.).
3. Wadium wnoszone w pieniądzu Wykonawca wpłaca przelewem na podany niżej rachunek bankowy Zamawiającego (kserokopię dokumentu potwierdzającego dokonanie powyższej operacji Wykonawca winien dołączyć do oferty):

<p>Komenda Główna Policji Narodowy Bank Polski O/O Warszawa 07 1010 1010 0071 2613 9120 0000 z dopiskiem nr sprawy 53/Ckt/13/AL</p>
--

4. Wadium wnosi się przed upływem terminu składania ofert, tj. wadium musi być złożone lub wpłynąć na rachunek Zamawiającego przed upływem terminu składania ofert i musi obejmować cały okres związania ofertą.
5. Wadium wniesione w jednej z form określonych w pkt 2 (z wyłączeniem formy pieniężnej), należy złożyć w formie oryginału w Biurze Finansów KGP przy ul. Domaniewskiej 36/38 w Warszawie pok. 523 (w dniach od poniedziałku do piątku, w godz. 9.00-15.00).

Nie należy załączać oryginału dokumentu wadialnego do oferty.

6. Dokumenty, o których mowa w pkt 5, muszą być podpisane przez przedstawiciela Gwaranta. Podpis winien być sporządzony w sposób umożliwiający jego identyfikację, np. złożony wraz z imienną pieczętką lub czytelny (z podaniem imienia i nazwiska). Z treści gwarancji winno wynikać bezwarunkowe zobowiązanie Gwaranta do wypłaty Zamawiającemu pełnej kwoty wadium w okolicznościach określonych w art. 46 ust. 4a oraz art. 46 ust. 5 ustawy Prawo zamówień publicznych na każde pisemne żądanie zgłoszone przez Zamawiającego w terminie związania ofertą.
7. Wykonawca, który nie zabezpieczy złożonej oferty wadium w wymaganej formie zostanie wykluczony z postępowania na podstawie art. 24 ust. 2 pkt 2 ustawy Pzp, a jego oferta zostanie uznana za odrzuconą (art. 24 ust. 4 ustawy Pzp).
8. Zamawiający dokona zwrotu wadium lub zatrzyma wadium na zasadach określonych w ustawie Pzp.

9. Zamawiający zatrzymuje wadium wraz z odsetkami, jeżeli wykonawca w odpowiedzi na wezwanie, o którym mowa w art. 26 ust. 3 nie złożył dokumentów lub oświadczeń, o których mowa w art. 25 ust. 1, lub pełnomocnictw, chyba że udowodni, że wynika to z przyczyn nieleżących po jego stronie.

X. TERMIN ZWIĄZANIA OFERTĄ:

Termin związania ofertą wynosi 60 dni. Bieg terminu rozpoczyna się wraz z upływem terminu składania ofert.

XI. OPIS SPOSOBU PRZYGOTOWANIA OFERTY:

1. Wykonawcy przedstawią ofertę zgodnie z wymaganiami określonymi w niniejszej SIWZ poprzez wypełnienie i podpisanie formularza ofertowego (zalecaną treść formularza stanowi załącznik nr 1 do SIWZ).
2. Wykonawca ma prawo złożyć tylko jedną ofertę we własnym imieniu lub w imieniu innego Wykonawcy (ów).
3. Oferta wraz ze wszystkimi załącznikami - pod rygorem jej odrzucenia - musi być sporządzona w języku polskim (zgodnie z art. 9 ust. 2 ustawy Pzp). Oferta musi być podpisana przez osobę(y) upoważnioną(e) do reprezentowania Wykonawcy wobec osób trzecich.
4. Zgodnie z art. 23 ustawy Pzp Wykonawcy mogą wspólnie ubiegać się o udzielenie zamówienia (np. w formie konsorcjum) pod warunkiem, że ustanowią oni pełnomocnika określając zgodnie z art. 23 ust. 2 zakres jego uprawnień wobec Zamawiającego, a złożona przez nich oferta spełniać będzie następujące wymagania:
 - oferta Wykonawców wspólnie ubiegających się o zamówienie musi być podpisana w taki sposób, aby prawnie zobowiązywała wszystkich Wykonawców wspólnie ubiegających się o udzielenie zamówienia,
 - każdy z Wykonawców wspólnie ubiegających się o udzielenie zamówienia, musi oddzielnie udokumentować fakt, że nie podlega wykluczeniu z postępowania na podstawie art. 24 ustawy Pzp poprzez złożenie dokumentów określonych w rozdziale VII pkt 2.
 - w odniesieniu do wymogów określonych w art. 22 ust.1 ustawy Pzp Zamawiający będzie brał pod uwagę łączne uprawnienia Wykonawców do wykonywania czynności/działalności wchodzących w zakres zamówienia, ich łączny potencjał techniczny, kadrowy, kwalifikacje, wiedzę i doświadczenie, a także ich łączną sytuację ekonomiczną i finansową, które zostaną potwierdzone poprzez złożenie dokumentów wymienionych w rozdz. VII pkt. 1.
 - wszelka korespondencja dokonywana będzie wyłącznie z pełnomocnikiem, wypełniając formularz ofertowy, jak również inne dokumenty powołujące się na Wykonawcę, w miejscu „nazwa i adres Wykonawcy” należy wpisać dane dotyczące pełnomocnika.
 - z treści formularza ofertowego powinno wynikać, że oferta składana jest w imieniu Wykonawców wspólnie ubiegających się o udzielenie zamówienia,
 - w miejsce „pełna nazwa Wykonawcy, adres,…” należy wpisać nazwy Wykonawców i dane umożliwiające ich identyfikację.

5. Oferta i załączniki do oferty (oświadczenia Wykonawcy, zaświadczenia z organów administracji publicznej oraz inne dokumenty) muszą być podpisane przez upoważnionych przedstawicieli Wykonawcy (w sposób zgodny z opisaniem w rozdziale VII niniejszej SIWZ - Forma składanych dokumentów).
6. Zamawiający zaleca, by każda strona oferty (wraz z załącznikami do oferty) była ponumerowana kolejnymi numerami, a oferta wraz z załącznikami była zestawiona w sposób uniemożliwiający jej samoistną dekompletację oraz uniemożliwiający zmianę jej zawartości bez widocznych śladów naruszenia.
7. Wszelkie poprawki lub zmiany w treści oferty (w tym w załącznikach do oferty) muszą być parafowane (lub podpisane) własnoręcznie przez osobę(y) upoważnioną(e). Parafka (podpis) winna być naniesiona w sposób umożliwiający identyfikację podpisu (np. wraz z imienną pieczętką osoby sporządzającej parafkę).
8. Zamawiający informuje, iż zgodnie z art. 96 ust. 3 ustawy Pzp protokół postępowania jest jawny, z zastrzeżeniem art. 8 ust. 3 ustawy Pzp.
9. Wykonawcy ponoszą wszelkie koszty związane z przygotowaniem i złożeniem oferty. Wykonawcy zobowiązują się nie podnosić jakichkolwiek roszczeń z tego tytułu względem Zamawiającego.
10. Zgodnie z art. 8 ust. 3 ustawy Pzp, Wykonawca ma prawo zastrzec informacje stanowiące tajemnicę przedsiębiorstwa w rozumieniu przepisów ustawy o zwalczaniu nieuczciwej konkurencji. Zastrzeżenie musi zostać dokonane nie później niż w terminie składania ofert. Informacje zawarte w ofercie, stanowiące tajemnicę przedsiębiorstwa, w rozumieniu przepisów o zwalczaniu nieuczciwej konkurencji, należy oznaczyć klauzulą: „Dokument stanowi tajemnicę przedsiębiorstwa w rozumieniu Ustawy o zwalczaniu nieuczciwej konkurencji” i wydzielić w formie załącznika. Zamawiający nie ujawnia informacji stanowiących „tajemnicę przedsiębiorstwa”, a Wykonawca nie może zastrzec informacji, o których mowa w art. 86 ust. 4 ustawy Pzp.

XII. MIEJSCE ORAZ TERMIN SKŁADANIA I OTWARCIA OFERT:

1. Miejsce i termin składania ofert:

- 1) Ofertę wraz ze wszystkimi wymaganymi oświadczeniami i dokumentami, należy umieścić w zamkniętej kopercie, zabezpieczonej w sposób gwarantujący zachowanie poufności jej treści oraz zabezpieczającej jej nienaruszalność do terminu otwarcia ofert.
- 2) Koperta powinna być zaadresowana w następujący sposób:

**Komenda Główna Policji, Biuro Finansów
ul. Domaniewska 36/38 02-672 Warszawa**

Przetarg nr 53/Ckt/13/AL

Produkcja i dostawa mundurów ćwiczebnych

Nie otwierać przed dniem06.06.....2013 r.

- 3) Koperta poza oznakowaniem jak wyżej powinna być opatrzona dokładną nazwą i adresem Wykonawcy.
- 4) Ofertę należy złożyć do dnia 06.06 2013 r. do godz. 09:30 w Biurze Finansów KGP, 02-672 Warszawa, ul. Domaniewska 36/38, pokój 531A, tel. 0-22-601 32 04, w godz. 8.30 – 15.30 (od poniedziałku do piątku z wyłączeniem dni ustawowo wolnych od pracy).
- 5) Konsekwencje złożenia oferty niezgodnie z ww. opisem (np. potraktowanie oferty jako zwykłej korespondencji i nie dostarczenie jej na miejsce składania ofert w terminie określonym w SIWZ) ponosi Wykonawca.
- 6) Oferta złożona po terminie zostanie zwrócona Wykonawcy po upływie terminu przewidzianego na wniesienie odwołanie.

2. Miejsce i tryb otwarcia ofert

Publiczna sesja otwarcia ofert odbędzie się w siedzibie Zamawiającego w Warszawie przy ul. Domaniewskiej 36/38, w dniu 06.06 2013 r. o godz. 10:00.

3. Modyfikacja i wycofanie oferty:

- 1) Wykonawca może wprowadzić zmianę do treści złożonej oferty pod warunkiem, że Zamawiający otrzyma pisemne powiadomienie o wprowadzeniu zmiany przed terminem składania ofert. Zmiana do oferty musi być dokonana według zasad obowiązujących przy składaniu oferty, tj. musi być złożona w zamkniętej kopercie odpowiednio oznakowanej z dopiskiem „ZMIANA”.
- 2) Koperty oznakowane dopiskiem „ZMIANA” zostaną otwarte przy otwieraniu oferty Wykonawcy, który wprowadził zmiany. Po stwierdzeniu poprawności procedury dokonania zmiany zawartość koperty zostanie dołączona do oferty.
- 3) Wykonawca ma prawo wycofać ofertę pod warunkiem, że Zamawiający otrzyma pisemne powiadomienie (oświadczenie) o wycofaniu oferty przed terminem składania ofert. Wycofanie oferty z postępowania nastąpi poprzez złożenie pisemnego powiadomienia (oświadczenia) w kopercie opatrzonej napisem „WYCOFANIE” - według takich samych zasad, jakie obowiązują przy wprowadzaniu zmian do oferty.

UWAGA:

Do składanego oświadczenia (zmiana lub wycofanie oferty) należy dołączyć stosowny dokument potwierdzający prawo osoby podpisującej oświadczenie do występowania w imieniu Wykonawcy.

XIII. OPIS SPOSOBU OBLICZENIA CENY OFERTOWEJ ORAZ INFORMACJA O WALUCIE, W JAKIEJ BĘDĄ PROWADZONE ROZLICZENIA MIĘDZY ZAMAWIAJĄCYM A WYKONAWCĄ:

1. Przez łączną cenę oferty brutto należy rozumieć cenę w rozumieniu art. 3 ust. 1 pkt 1 ustawy z dnia 5 lipca 2001 r. o cenach (Dz. U. Nr 97, poz. 1050 z późn. zm.).
2. Wartość oferty brutto (podana w Formularzu ofertowym, musi obejmować wszelkie koszty ponoszone przez Wykonawcę, a związane z wykonaniem przedmiotu zamówienia). Wartość oferty brutto obejmuje wszelkie koszty związane z realizacją umowy, w tym opłaty związane z badaniami na potrzeby oceny zgodności wyrobów oraz inne opłaty i podatki, opłaty celne, koszty opakowania oraz ewentualne upusty i rabaty, a także koszty dostarczenia (transportu) przedmiotu umowy do miejsca wyznaczonego przez Zamawiającego, określonego w dalszej części umowy.
3. Jeżeli w postępowaniu zostanie złożona oferta, której wybór prowadziłby do powstania obowiązku podatkowego Zamawiającego na podstawie przepisów o podatku od towarów i usług, Zamawiający w celu oceny takiej oferty doliczy do przedstawionej w niej ceny podatek od towarów i usług, który miałby obowiązek odprowadzić zgodnie z obowiązującymi przepisami.

Rozliczenia pomiędzy Zamawiającym, a Wykonawcą dokonywane będą w złotych polskich.

XIV. OPIS KRYTERIÓW Z PODANIEM ICH ZNACZENIA I SPOSOBU OCENY OFERT:

W odniesieniu do Wykonawców, którzy spełnią warunki udziału w postępowaniu o udzielenie zamówienia publicznego Zamawiający dokona oceny ofert nieodrzuconych na podstawie kryterium – cena oferty brutto 100%.

Oceniane kryterium i jego znaczenie:

Lp.	Nazwa kryterium	Waga w %	Sposób oceny
1.	Cena oferty brutto	100	Minimalizacja

1. Sposób obliczenia punktów w odniesieniu do kryterium „cena oferty brutto”:
 $C = (\text{cena ofertowa minimalna} / \text{cena ofertowa badana}) \times \text{waga kryterium}$

2. Zasady wyboru oferty i udzielenia zamówienia:

Zamawiający udzieli zamówienia Wykonawcy, którego oferta odpowiada wszystkim wymaganiom określonym w ustawie Pzp i niniejszej SIWZ oraz uzyska najwyższą liczbę punktów obliczoną według powyższego wzoru.

XV. INFORMACJE DOTYCZĄCE WYBORU NAJKORZYSTNIEJSZEJ OFERTY Z ZASTOSOWANIEM AUKCJI ELEKTRONICZNEJ:

1. Zamawiający przewiduje dokonanie wyboru najkorzystniejszej oferty z zastosowaniem aukcji elektronicznej, na zasadach określonych w art. 91a-91c ustawy Pzp. Aukcja zostanie przeprowadzona na stronie www.ppp.pwpw.pl.

2. Zamawiający drogą elektroniczną zaprosi do udziału w aukcji elektronicznej wszystkich Wykonawców, którzy złożyli oferty niepodlegające odrzuceniu.
3. Zamawiający prześle dane dotyczące zaproszonych Wykonawców do PWPW S.A. w celu przekazania przez PWPW S.A. drogą elektroniczną bezpłatnych instrukcji obsługi systemu aukcyjnego oraz loginu i hasła dostępu do systemu aukcyjnego.
4. Kryterium oceny ofert, które będzie stosowane w toku aukcji elektronicznej będzie „cena oferty brutto”
5. Wymagania techniczne urządzeń informatycznych:
 - komputer klasy PC,
 - system operacyjny Windows 2000 lub wyższy,
 - zegar 300Mhz, 64MB RAM, stałe łącze internetowe,
 - przeglądarka Internet Explorer 5.5 bądź wyższa,
 - aplet java pobrany jednorazowo przy pierwszym połączeniu ze stroną,
 - wyłączona autoryzacja na serwerze proxy,
 - ważny kwalifikowany certyfikat podpisu elektronicznego.

Istnieje możliwość udziału w odpłatnym szkoleniu dla Wykonawców dotyczącym obsługi systemu aukcyjnego – informacje pod numerem telefonu (22) 464 79 79. PWPW S.A udziela informacji technicznych związanych z organizacją aukcji elektronicznej pod numerem tel. (22) 464 79 79, e-mail: ppp@pwpw.pl.

XVI. INFORMACJA O FORMALNOŚCIACH, JAKIE POWINNY ZOSTAĆ DOPEŁNIONE PO WYBORZE OFERTY W CELU ZAWARCIA UMOWY W SPRAWIE ZAMÓWIENIA PUBLICZNEGO:

1. Zamawiający po dokonaniu wyboru najkorzystniejszej oferty zawiadomi pisemnie o wynikach postępowania wszystkich Wykonawców, którzy złożyli oferty.
2. Zamawiający poinformuje Wykonawcę, którego oferta została uznana za najkorzystniejszą, o terminie i miejscu zawarcia umowy.
3. W przypadku, gdy za najkorzystniejszą zostanie uznana oferta Wykonawcy prowadzącego działalność w formie spółki z ograniczoną odpowiedzialnością, a wartość złożonej przez niego oferty przekroczy dwukrotność kapitału zakładowego spółki, wówczas przed podpisaniem umowy Wykonawca ten przedłoży dokument wymagany treścią art. 230 ustawy z dnia 15 września 2000 r. – Kodeks spółek handlowych (Dz. U. z 2000 r., Nr 94, poz. 1037 z późn. zm.), chyba, że ww. dokument został złożony przez Wykonawcę w ofercie.
4. Przed podpisaniem umowy Wykonawcy wspólnie ubiegający się o udzielenie zamówienia publicznego, których oferta została uznana za najkorzystniejszą, w wypadku dołączenia do oferty pełnomocnictwa, (o którym mowa w art. 23 ust. 2 ustawy Pzp) tylko do reprezentowania ich w postępowaniu o udzielenie zamówienia publicznego, przedłożą stosowne pełnomocnictwo do podpisania umowy w sprawie zamówienia publicznego. Ponadto, przed podpisaniem umowy,

Zamawiający wymagać będzie przedłożenia umowy regulującej współpracę Wykonawców występujących wspólnie.

5. W przypadku upoważnienia do podpisania umowy dla osób niewymienionych w KRS lub nie prowadzących działalności gospodarczej, wymagane jest pełnomocnictwo potwierdzone notarialnie.

XVII. WYMAGANIA DOTYCZĄCE ZABEZPIECZENIA NALEŻYTEGO WYKONANIA UMOWY.

1. Przed podpisaniem umowy Zamawiający będzie wymagał od Wykonawcy, którego oferta została wybrana, wniesienia zabezpieczenia należytego wykonania umowy w wysokości 10 % ceny brutto podanej w ofercie.
2. Forma wnoszenia zabezpieczenia należytego wykonania umowy.
Zabezpieczenie może być wnoszone w następujących formach:
 - w pieniądzu,
 - w poręczeniach bankowych lub poręczeniach spółdzielczej kasy oszczędnościowo-kredytowej, z tym że zobowiązanie kasy jest zawsze zobowiązaniem pieniężnym,
 - w gwarancjach bankowych,
 - w gwarancjach ubezpieczeniowych,
 - w poręczeniach udzielanych przez podmioty, o których mowa w art. 6 b ust. 5 pkt 2 ustawy z dnia 9 listopada 2000 r. o utworzeniu Polskiej Agencji Rozwoju Przedsiębiorczości (Dz. U. Nr 109, poz. 1158 z późn. zm.).
3. Gwarancja musi być podpisana przez przedstawiciela Gwaranta. Podpis winien być sporządzony w sposób umożliwiający jego identyfikację, np. złożony wraz z imienną pieczętą lub czytelny (z podaniem imienia i nazwiska).
4. Szczegóły dotyczące wniesienia zabezpieczenia należytego wykonania umowy zostaną podane Wykonawcy, którego oferta została uznana za najkorzystniejszą po rozstrzygnięciu postępowania o udzielenie zamówienia publicznego wraz z zastosowaniem art. 150, ust. 3-6 ustawy Pzp.
5. Zamawiający dokona zwrotu zabezpieczenia należytego wykonania umowy w sposób określony w istotnych postanowieniach umowy stanowiącej załącznik nr 4 do niniejszej SIWZ.
6. W przypadku wnoszenia zabezpieczenia należytego wykonania umowy w formie gwarancji, treść gwarancji podlega, przed podpisaniem umowy, zaopiniowaniu pod względem formalno-prawnym, przez radcę prawnego Biura Finansów KGP, kontakt poprzez osobę uprawnioną przez Zamawiającego do porozumiewania się z Wykonawcami wskazaną w rozdziale VIII niniejszej SIWZ.
7. Wzór gwarancji składanej w ramach zabezpieczenia należytego wykonania umowy stanowi załącznik nr 5 do SIWZ

XVIII. ISTOTNE DLA STRON POSTANOWIENIA, KTÓRE ZOSTANĄ WPROWADZONE DO TREŚCI ZAWARTEJ UMOWY W SPRAWIE ZAMÓWIENIA PUBLICZNEGO:

1. Umowa na wykonanie zamówienia zostanie zawarta na warunkach określonych w Istotnych postanowieniach umowy – Załącznik nr 4 do SIWZ.
2. Strony przewidują możliwość dokonywania zmian w treści umowy w stosunku do treści oferty Wykonawcy w sytuacjach określonych w Istotnych postanowieniach umowy

XIX. WYKONAWCY W TOKU POSTĘPOWANIA O UDZIELENIE ZAMÓWIENIA PUBLICZNEGO:

1. Wykonawcom przysługują środki ochrony prawnej określone w Dziale VI ustawy Pzp.
2. Odwołanie w przedmiotowym postępowaniu przysługuje wyłącznie od niezgodnej z przepisami ustawy czynności zamawiającego podjętej w postępowaniu o udzielenie zamówienia lub zaniechania czynności, do której był zobowiązany na podstawie ustawy.
3. Odwołanie wnosi się w terminie 10 dni od dnia przesłania informacji o czynności Zamawiającego stanowiącej podstawę jego wniesienia.
4. Odwołanie wobec treści ogłoszenia o zamówieniu oraz wobec postanowień SIWZ wnosi się w terminie 10 dni od dnia publikacji ogłoszenia w Dzienniku Urzędowym Unii Europejskiej lub SIWZ na stronie internetowej.
5. Odwołanie wobec czynności innych niż określone w pkt. 3 i 4 wnosi się w terminie 10 dni od dnia, w którym powzięto lub przy zachowaniu należytej staranności można było powziąć wiadomość o okolicznościach stanowiących podstawę jego wniesienia.
6. Odwołanie wnosi się do Prezesa Krajowej Izby Odwoławczej w formie pisemnej albo elektronicznej opatrzonej bezpiecznym podpisem elektronicznym weryfikowanym za pomocą ważnego kwalifikowanego certyfikatu.

Załączniki do specyfikacji istotnych warunków zamówienia, stanowiące jej integralną część:

Załącznik nr 1 – Formularz ofertowy

Załącznik nr 2 – Oświadczenie o braku podstaw do wykluczenia

Załącznik nr 3 – Wykaz głównych dostaw

Załącznik nr 4 – Istotne postanowienia umowy

Załącznik nr 5 – Wzór gwarancji zabezpieczenia należytego wykonania umowy

(pieczęć Wykonawcy)

FORMULARZ OFERTOWY
do przetargu 53/Ckt/13/AL

1. Dane dotyczące Wykonawcy:

- Pełna nazwa

.....
.....

- adres, nr telefonu i faksu, e-mail

.....
.....

- nr konta bankowego, na które dokonywana będzie płatność

.....

My niżej podpisani, oświadczamy, iż w odpowiedzi na ogłoszenie o przetargu nieograniczonym pn. „Produkcja i dostawa mundurów ćwiczebnych” (numer postępowania 53/Ckt/13/AL)

składam(y) niniejszą ofertę.

2. Oświadczamy, że zapoznaliśmy się z dokumentacją przetargową udostępnioną przez Zamawiającego i nie wnosimy do niej żadnych zastrzeżeń oraz, że zamówienie będzie realizowane zgodnie z wszystkimi wymaganiami Zamawiającego określonymi w Specyfikacji Istotnych Warunków Zamówienia oraz jej załącznikach, zwaną dalej SIWZ.

3. Oświadczamy, że spełniamy warunki udziału w postępowaniu określone w art. 22 ust. 1 ustawy Pzp, na potwierdzenie spełniania tych warunków do oferty załączamy dokumenty wymagane SIWZ.

4. Oferujemy wykonanie przedmiotowego zamówienia za:

cenę oferty brutto - zł

(słownie:.....

.....

.....)

VAT%.

5. Potwierdzamy wykonanie przedmiotu zamówienia w terminie wskazanym w Rozdziale V SIWZ.

6. Przyjmujemy zasady płatności oraz warunki gwarancji określone w Istotnych Postanowieniach Umowy stanowiących Załączniku nr 4 do SIWZ

7. Oświadczamy, że następujące części zamówienia zamierzam powierzyć podwykonawcy (om)*:.....
.....

8. Oświadczamy, że polegamy na wiedzy i doświadczeniu, potencjale technicznym, osobach zdolnych do wykonania zamówienia lub zdolnościach finansowych, następujących podmiotów które będą brały udział w realizacji części zamówienia*
.....
.....

9. Oświadczamy, że polegamy na wiedzy i doświadczeniu, potencjale technicznym, osobach zdolnych do wykonania zamówienia lub zdolnościach finansowych, następujących podmiotów które **nie będą brały** udziału w realizacji części zamówienia*
.....
.....

10. Uważamy się za związanych niniejszą ofertą przez okres 60 dni od upływu terminu składania ofert.

11. W razie wybrania naszej oferty zobowiązujemy się do zawarcia umowy na warunkach zawartych w SIWZ oraz miejscu i terminie określonym przez Zamawiającego;

12. Załącznikami do niniejszego formularza stanowiącymi integralną część oferty są:

- 1.
- 2.
- n)

....., dn.

.....
(podpis i pieczęć upoważnionego przedstawiciela)

* niepotrzebne skreślić.

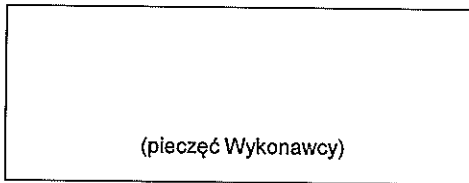

OŚWIADCZENIE

Przystępując do udziału w postępowaniu o zamówienie publiczne na:

pn. „Produkcja i dostawa mundurów ćwiczebnych ”, numer postępowania - 53/Ckt/13/AL

oświadczamy, że:

nie podlegamy wykluczeniu z postępowania o udzielenie zamówienia na podstawie art. 24 ustawy Prawo zamówień publicznych .

....., dn.

.....
(podpis i pieczęć upoważnionego przedstawiciela)

(pieczęć Wykonawcy)

WYKAZ GŁÓWNYCH DOSTAW

pn. „*Produkcja i dostawa mundurów ćwiczebnych* ” - numer postępowania - 53/Ckt/13/AL

Lp.	Przedmiot zamówienia – opis	Data wykonania od- do (dzień, miesiąc, rok)	Wartość zamówienia	Odbiorca zamówienia
1				
2				
3				
4				
5				
6				
7				
n				

....., dn.

.....
(podpis i pieczęć upoważnionego przedstawiciela)

ISTOTNE POSTANOWIENIA UMOWY

Egz.

UMOWA NR

zawarta dnia 2013 r. w Warszawie pomiędzy:

Skarbem Państwa - Komendantem Głównym Policji z siedzibą w Warszawie ul. Puławska 148/150, zwanym w treści umowy Zamawiającym, reprezentowanym przez:

- –
- –

oraz przy kontrasygnacie:

..... – Zastępca Dyrektora Biura Finansów KGP
..... – Naczelnik Wydziału Księgowości Biura Finansów KGP

a **firmą**, z siedzibą w, ul. wpisaną do, zwaną w treści umowy Wykonawcą, reprezentowaną przez:

- –
- –

na podstawie przeprowadzonego postępowania o udzielenie zamówienia publicznego w trybie przetargu nieograniczonego nr sprawy, o następującej treści:

§ 1 PRZEDMIOT UMOWY

1. Na podstawie umowy Wykonawca sprzedaje a Zamawiający nabywa **25 000 kpl. mundurów ćwiczebnych** wykonanych zgodnie z dokumentacją techniczno-technologiczną, stanowiącą załącznik nr 1 do niniejszej umowy oraz ofertą Wykonawcy, zwanych dalej przedmiotem umowy, które dostarczone będą do jednostek organizacyjnych Policji wymienionych w załączniku nr 3, zwanych dalej Odbiorcami.
2. Wartość netto (bez podatku VAT) przedmiotu umowy wynosi PLN (słownie złotych:).

3. Wartość brutto (wraz z podatkiem VAT) przedmiotu umowy wynosi PLN (słownie złotych:). Wartość brutto obejmuje wszystkie koszty związane z wykonaniem przedmiotu umowy, a w szczególności podatki, koszty opakowania i dostarczenia przedmiotu umowy do magazynów Odbiorców.

§ 2 OBOWIĄZKI STRON

1. W przypadku powierzenia wykonania części przedmiotu umowy podwykonawcom, Wykonawca ponosi pełną odpowiedzialność za działania podwykonawców jak za działania własne.
2. Wykonawca ma obowiązek poinformować Zamawiającego o zmianie podwykonawcy.
3. Wykonawca jest zobowiązany do wykonania przedmiotu umowy w zakładzie/ach produkcyjnym/ych wskazanym/ych w ofercie.
4. Wykonawca może wykonywać przedmiot umowy w innym/ych zakładzie/ach po poinformowaniu Zamawiającego i uzyskaniu jego zgody na zmianę zakładu produkcyjnego.
5. Wykonawca zobowiązany jest do pisemnego podania Zamawiającemu miejsc (nazwa, adres, dane do kontaktu: numer telefonu, e-mail, numer faxu) wykonywania przedmiotu umowy.
6. Wykonawca zobowiązuje się do zabezpieczenia przedmiotu umowy przed dostępem osób nieupoważnionych w czasie jego wykonywania, przechowywania i transportu.
7. Zamawiający jest uprawniony do kontroli u Wykonawcy przebiegu wykonania umowy, a Wykonawca zobowiązany jest zapewnić warunki do jej przeprowadzenia, w tym udostępnić do wglądu dokumentację potwierdzającą źródła pochodzenia materiałów i ich identyfikowalność z przedstawionymi wynikami badań.
8. Odbiorcy zgłoszą swoje potrzeby Wykonawcy w terminie do 10 dni roboczych od daty podpisania umowy faksem na numer za potwierdzeniem jego odbioru przez Wykonawcę.
9. W każdym zgłoszeniu potrzeb określone będą liczba oraz rozmiary przedmiotu umowy.
10. Zamawiający zastrzega sobie prawo żądania, aby do 20% ogólnej liczby przedmiotu umowy stanowiły rozmiary nietypowe. W przypadku wątpliwości dotyczących rozmiarów podanych przez Odbiorcę w zgłoszeniu potrzeb, wszystkie uzgodnienia w tym zakresie winny być potwierdzone pisemnie przez Wykonawcę i Odbiorcę.
11. Zamawiający nie będzie dokonywał przedpłat na wykonanie przedmiotu umowy.

§ 3 TERMINY DOSTAW

1. Termin realizacji umowy do **10.12. 2013 r.**
2. Dostarczenie przedmiotu umowy do Odbiorców nastąpi w dwóch częściach.

3. Dostawy przedmiotu umowy w ramach pierwszej części w liczbie **5 000** kpl. mundurów ćwiczebnych nastąpią do dnia **30.08.2013** r. w maksymalnie dwóch partiach.
4. Dostawy przedmiotu umowy w ramach drugiej części w liczbie **20 000** kpl. mundurów ćwiczebnych nastąpią do **10.12. 2013** r. w maksymalnie dwóch partiach.
5. Termin wskazany w ust. 1 ma charakter ściśle określony i Zamawiający zastrzega sobie prawo odstąpienia od umowy w całości lub części bez wyznaczania dodatkowego terminu na zasadzie określonej w art. 492 KC w przypadku nie zrealizowania dostaw w terminie.
6. Przedmiot umowy należy dostarczyć do Odbiorcy w ciągu 14 dni od daty odbioru jakościowego.

§ 4 NADZÓR

1. Przedmiot umowy podlega ocenie zgodności na podstawie ustawy z dnia 17 listopada 2006 r. o systemie oceny zgodności wyrobów przeznaczonych na potrzeby obronności i bezpieczeństwa państwa (Dz. U. Nr 235, poz. 1700 z późn. zm.) oraz zgodnie z rozporządzeniem Ministra Spraw Wewnętrznych dnia 18 marca 2013 r. w sprawie prowadzenia oceny zgodności wyrobów przeznaczonych na potrzeby bezpieczeństwa państwa oraz wykazu tych wyrobów (Dz. U. z dnia 21 marca 2013 r. poz. 382).
2. Przedmiot umowy jest objęty nadzorem nad czynnościami związanymi z wyrobem wprowadzanym do użytku przez „organ upoważniony”, tj. Dyrektora ITB „MORATEX” z siedzibą w Łodzi przy ul. M. Skłodowskiej-Curie 3, fax. 42 636-92-26, zgodnie z § 2 ust. 1 rozporządzenia Ministra Spraw Wewnętrznych i Administracji z dnia 29 sierpnia 2007 r. w sprawie szczegółowego sposobu sprawowania nadzoru nad czynnościami związanymi z wyrobem wprowadzanym do użytku w komórkach i jednostkach organizacyjnych podległych lub nadzorowanych przez ministra właściwego do spraw wewnętrznych (Dz. U. Nr 170, poz. 1201).
3. Przedmiot umowy Wykonawca zgłosi do objęcia go nadzorem „organowi upoważnionemu” w formie pisemnej, nie później niż w ciągu 5 dni roboczych od daty podpisania umowy, wraz z kopią umowy i dokumentacji techniczno-technologicznej stanowiącej załącznik nr 1 do umowy.
4. Przedmiot umowy musi spełniać wymagania dokumentacji techniczno-technologicznej stanowiącej załącznik nr 1 do niniejszej umowy.
5. Parametry przedmiotu umowy określone w dokumentacji techniczno-technologicznej stanowiącej załącznik nr 1 do niniejszej umowy należy potwierdzić wynikami badań z laboratoriów akredytowanych i/lub stosownymi certyfikatami, aktualnymi dla danej partii przedmiotu umowy, zgodnie z punktem 10 dokumentacji techniczno-technologicznej.
6. Wykonawca jest zobowiązany do zapewnienia „organowi upoważnionemu” właściwej pomocy niezbędnej do prawidłowego sprawowania nadzoru nad wyrobem w szczególności: przekazania „organowi upoważnionemu” dokumentów

oraz umożliwienia wstępu do pomieszczeń Wykonawcy i jego podwykonawców, w których wykonywane są prace wchodzące w zakres realizowanej umowy.

7. Wykonawca zobowiązany jest do umożliwienia realizacji zadań „organowi upoważnionemu”, w szczególności wykonania wskazanych przez ten organ czynności.
8. Wykonawca zobowiązany jest do wystawienia deklaracji zgodności w zakresie bezpieczeństwa i obronności zgodnie z ustawą z dnia 17 listopada 2006 r. o systemie oceny zgodności wyrobów przeznaczonych na potrzeby obronności i bezpieczeństwa państwa (Dz. U. Nr 235, poz. 1700 z późn. zm.).
9. Egzemplarz wzoru przedmiotu zamówienia w oparciu o który Instytut Technologii Bezpieczeństwa „MORATEX” na etapie postępowania przetargowego wystawił aktualne zaświadczenie potwierdzające, iż oferowany przedmiot zamówienia spełnia parametry jakościowe, techniczne i użytkowe zgodnie z wymaganiami Zamawiającego zawartymi w Dokumentacji Techniczno-Technologicznej – DTT-27/KGP/2005, staje się wzorem do umowy i pozostaje w dyspozycji Zamawiającego. Egzemplarza tego nie wlicza się do ogólnej liczby przedmiotu umowy określonego w § 1 umowy.
10. W przypadku, gdy nie ma możliwości pobrania próbek (np. materiałów, wyrobów gotowych) – przy udziale „organu upoważnionego” – do przeprowadzenia badań laboratoryjnych określonych w ust. 5 w trakcie produkcji, „organ upoważniony” wskaże egzemplarze gotowych wyrobów, które zostaną poddane badaniom w laboratorium akredytowanym (w zależności od zakresu wymaganych badań – maksymalnie 20 kpl.). Egzemplarze tych nie wlicza się do ogólnej liczby przedmiotu umowy określonej w § 1 ust. 1 umowy. Koszty związane z dostarczeniem prób do badań oraz przeprowadzeniem badań ponosi Wykonawca.
11. W przypadku niepotwierdzenia przez „organ upoważniony” zgodności wyrobu zgłoszonego przez Wykonawcę z dokumentacją techniczno-technologiczną oraz niedokonania skutecznego usunięcia tych niezgodności, Zamawiający zastrzega sobie prawo do odstąpienia od umowy z winy Wykonawcy.
12. Zamawiający w uzasadnionych przypadkach ma prawo do pobrania losowo prób gotowego przedmiotu umowy (maksymalnie 10 kpl.), surowców (materiałów) lub poszczególnych elementów przedmiotu umowy do badań laboratoryjnych celem sprawdzenia wskaźników użytkowych, na które istnieją znormalizowane metody badań. Egzemplarze tych nie wlicza się do ogólnej liczby przedmiotu umowy określonej w § 1 ust. 1 umowy. Koszty związane z ewentualnym dostarczeniem prób surowców (materiałów) i egzemplarzy przedmiotu umowy do badań oraz przeprowadzenia badań ponosi Wykonawca.

§ 5 ODBIÓR

1. Przedmiot umowy podlega odbiorowi jakościowemu dokonywanemu przez przedstawicieli Zamawiającego.
2. Dostarczany przedmiot umowy musi być fabrycznie nowy i pochodzić z bieżącej produkcji (danego roku).

3. Odbiór jakościowy nastąpi po potwierdzeniu przez „organ upoważniony” deklaracji zgodności w zakresie OiB wystawionej przez Wykonawcę.
4. Wykonawca powiadomi Zamawiającego o przygotowaniu przedmiotu umowy do odbioru jakościowego z co najmniej pięciodniowym wyprzedzeniem na numer faksu
5. Podczas odbioru jakościowego ocenie podlegać będzie jakość i estetyka wykonania przedmiotu umowy, a w szczególności takie elementy jak:
 - 1) szwy (ciągłość i równość, wykonanie bez zmarszczeń i wyciągnięć, zabezpieczenie przed pruciem),
 - 2) połączenie elementów składowych (np. bez fałd i zgrubień),
 - 3) kształt wyrobu (zniekształcenia i skrzywienia, estetyka wykonania poszczególnych elementów wyrobu).
6. Stwierdzenie w trakcie odbioru usterek, wad jakościowych skutkuje odstąpieniem od dalszego odbioru przedmiotu umowy do czasu usunięcia nieprawidłowości. Termin ponownego odbioru Wykonawca uzgodni z Zamawiającym. Wszelkie koszty związane z usunięciem nieprawidłowości przedmiotu umowy ponosi Wykonawca.
7. Odbiór jakościowy przedmiotu umowy potwierdzony zostanie protokołem odbioru jakościowego, podpisanym przez przedstawicieli Zamawiającego i Wykonawcy. Protokół ten sporządzony zostanie w 2 egzemplarzach, z których jeden otrzymuje Wykonawca, a jeden egzemplarz przeznaczony jest dla Zamawiającego.
8. Odbiór ilościowy przedmiotu umowy dokonywany będzie przez pracowników Odbiorcy w jego siedzibie, z którego sporządzony zostanie dowód przyjęcia. Do każdej dostawy Wykonawca zobowiązany jest dostarczyć kopię potwierdzonej przez „organ upoważniony” deklaracji zgodności, kopię protokołu odbioru jakościowego oraz warunki gwarancji i reklamacji.
9. Wykaz osób wyznaczonych z ramienia Odbiorców do kontaktów z Wykonawcą stanowi załącznik nr 3 do umowy.
10. O terminie dostawy Wykonawca powiadomi Odbiorcę z co najmniej trzydniowym wyprzedzeniem na numer faksu wskazany w załączniku nr 3 do umowy.
11. Wykonawca dostarczy przedmiot umowy własnym transportem do magazynu Odbiorcy, na adres wskazany przez Odbiorcę w zapotrzebowaniu rozmiarowym w dni robocze od poniedziałku do piątku w godzinach 8:00 – 15:00.
12. Dostawa nastąpi po otrzymaniu przez Zamawiającego potwierdzonej deklaracji zgodności o której mowa w § 4 ust. 8 oraz po przeprowadzeniu odbioru jakościowego przedmiotu umowy.

§ 6 WARUNKI PŁATNOŚCI

1. Zamawiający opłaci należność za realizację umowy na podstawie poprawnie wystawionych przez Wykonawcę faktur VAT, przy czym na poszczególne dostawy dla każdego Odbiorcy, Wykonawca wystawi oddzielne faktury VAT.
2. Zamawiający dopuszcza płatności częściowe po zrealizowaniu każdej partii dostawy.

3. Wykonawca wystawiając fakturę VAT, wskaże jako płatnika:
Komenda Główna Policji
02-624 Warszawa, ul. Puławska 148/150
NIP 521-31-72-762 REGON 012137497
4. Wykonawca wystawione faktury VAT prześle na adres:
Komenda Główna Policji
Wydział Koordynacji Gospodarki Kwatermistrzowskiej BLP KGP
02-672 Warszawa, ul. Domaniewska 36/38
5. Podstawą opłacenia faktur za wykonanie przedmiotu umowy będzie poprawnie wystawiony dowód przyjęcia, o którym mowa w § 5 ust. 8.
6. Zamawiający opłaci należną do zapłaty kwotę przelewem na konto Wykonawcy, w terminie 30 dni od daty otrzymania prawidłowo wystawionej faktury VAT oraz dowodu przyjęcia.
7. Za datę zapłaty przyjmuje się datę obciążenia przez bank rachunku Zamawiającego.
8. Wykonawca jest zobowiązany przed rozpoczęciem produkcji przedłożyć Zamawiającemu informację o cenach jednostkowych (cena jednostkowa netto, cena jednostkowa brutto) po których będzie wystawiał faktury.
9. Łączna wartość i liczba przedmiotu umowy w ramach zrealizowanych dostaw częściowych nie może przekroczyć ogólnej liczby i wartości określonych w § 1 niniejszej umowy.

§ 7 GWARANCJA I WARUNKI REKLAMACJI

Warunki gwarancji i reklamacji określone są w dokumentacji techniczno-technologicznej DTT-27/KGP/2005, stanowiącej załącznik nr 1 do niniejszej umowy.

§ 8 KARY UMOWNE

1. Wykonawca zobowiązuje się zapłacić Zamawiającemu następujące kary umowne:
 - 1) 10 % wartości brutto niedostarczonego przedmiotu umowy w razie odstąpienia w całości lub części od umowy z powodu okoliczności, za które odpowiada Wykonawca,
 - 2) 0,2 % wartości brutto niedostarczonego przedmiotu umowy w terminach, o których mowa w § 3 ust. 1-4, za każdy rozpoczęty dzień opóźnienia.
2. Zamawiający może egzekwować kary umowne za nieterminową realizację przedmiotu umowy przy opłacaniu faktur.
3. Zapłata kary umownej, określonej w ust. 1 pkt. 2 nie zwalnia Wykonawcy od wykonania przedmiotu umowy.

4. Niezależnie od kar umownych określonych w ust. 1 Zamawiającemu przysługuje prawo dochodzenia odszkodowań na zasadach ogólnych prawa cywilnego, jeżeli poniesiona szkoda przekroczy wysokość zastrzeżonych kar umownych.

§ 9 CESJA WIERZYTELNOŚCI

Wykonawca nie może dokonać cesji wierzytelności wynikających z niniejszej umowy na rzecz osób trzecich z wyjątkiem banku kredytującego w zakresie niniejszej umowy.

§ 10 ZABEZPIECZENIE

1. Wykonawca wniósł zabezpieczenie należytego wykonania umowy w wysokości 10% kwoty brutto określonej w § 1 ust. 3, tj. zł (słownie złotych:) w formie zgodnej z art. 148 ust. 1 z dnia 29 stycznia 2004 r. Prawo zamówień publicznych (Dz.U. z 2010 r. Nr 113, poz. 759).
2. Zabezpieczenie należytego wykonania umowy służyć będzie do pokrycia roszczeń z tytułu niewykonania lub nienależytego wykonania umowy.
3. Zabezpieczenie należytego wykonania umowy zostanie zwrócone w następujących terminach:
 - a) 70% zabezpieczenia należytego wykonania umowy, tj. kwotę zł, gwarantującą zgodne z umową wykonanie przedmiotu zamówienia, w terminie 30 dni od dnia wykonania zamówienia i uznania przez Zamawiającego za należyte wykonane,
 - b) 30% zabezpieczenia należytego wykonania umowy, tj. kwotę zł, w terminie nie później niż w 15 dniu po upływie okresu rękojmi za wady.

§ 11 ZMIANA TREŚCI UMOWY

1. W razie zaistnienia istotnej zmiany okoliczności powodującej, że wykonanie umowy nie leży w interesie publicznym, czego nie można było przewidzieć w chwili zawarcia umowy, Zamawiający może odstąpić od umowy w terminie 30 dni od powzięcia wiadomości o tych okolicznościach.
2. Strony przewidują możliwość dokonywania zmian w treści umowy w stosunku do treści oferty Wykonawcy, w sytuacji gdy:
 - 1) powstała możliwość zastosowania nowszych i korzystniejszych dla Zamawiającego rozwiązań technologicznych lub technicznych, niż istniejące w chwili podpisania umowy,
 - 2) realizacja przedmiotu umowy wymaga uzyskania stosownych dokumentów z urzędów administracji państwowej, a z przyczyn niezależnych od Wykonawcy niemożliwe było uzyskanie tych dokumentów w terminach przewidzianych w przepisach prawa,

- 3) niezbędna jest zmiana sposobu wykonania zobowiązania, o ile zmiana taka jest korzystna dla Zamawiającego oraz konieczna w celu prawidłowego wykonania przedmiotu umowy.
3. Wszelkie zmiany lub uzupełnienia niniejszej umowy wymagają formy pisemnej pod rygorem nieważności.

§ 12 INNE POSTANOWIENIA

1. W sprawach nieuregulowanych umową zastosowanie mają obowiązujące przepisy prawa, w tym w szczególności przepisy Kodeksu cywilnego oraz ustawy Prawo zamówień publicznych.
2. Sądem właściwym dla spraw niniejszej umowy jest sąd właściwy dla siedziby Zamawiającego.
3. Umowę sporządzono w trzech egzemplarzach, z których dwa egzemplarze otrzymuje Zamawiający, a jeden egzemplarz otrzymuje Wykonawca.
4. Integralną część umowy stanowią załączniki:
- załącznik 1 – Dokumentacja Techniczno-Technologiczna – DTT-27/KGP/2005
 - załącznik 2 – Wykaz jednostek Policji wraz z zapotrzebowaniem,
 - załącznik 3 – Wykaz adresów Odbiorców.

ZAMAWIAJĄCY

WYKONAWCA

**Dokumentacja Techniczno-Technologiczna – DTT-
27/KGP/2005**

**Wykaz jednostek Policji wraz z zapotrzebowaniem
na mundur ćwiczebny**

1. KGP w Warszawie	- I partia - kpl., II partia - kpl.
2. KWP w Białymstoku	- I partia - kpl., II partia - kpl.
3. KWP w Bydgoszczy	- I partia - kpl., II partia - kpl.
4. KWP w Gdańsku	- I partia - kpl., II partia - kpl.
5. KWP w Gorzowie Wlkp.	- I partia - kpl., II partia - kpl.
6. KWP w Katowicach	- I partia - kpl., II partia - kpl.
7. KWP w Kielcach	- I partia - kpl., II partia - kpl.
8. KWP w Krakowie	- I partia - kpl., II partia - kpl.
9. KWP w Lublinie	- I partia - kpl., II partia - kpl.
10. KWP w Łodzi	- I partia - kpl., II partia - kpl.
11. KWP w Olsztynie	- I partia - kpl., II partia - kpl.
12. KWP w Opolu	- I partia - kpl., II partia - kpl.
13. KWP w Poznaniu	- I partia - kpl., II partia - kpl.
14. KWP w Radomiu	- I partia - kpl., II partia - kpl.
15. KWP w Rzeszowie	- I partia - kpl., II partia - kpl.
16. KWP w Szczecinie	- I partia - kpl., II partia - kpl.
17. KWP we Wrocławiu	- I partia - kpl., II partia - kpl.
18. KSP w Warszawie	- I partia - kpl., II partia - kpl.
19. SP w Katowicach	- I partia - kpl., II partia - kpl.
20. SP w Pile	- I partia - kpl., II partia - kpl.
21. SP w Słupsku	- I partia - kpl., II partia - kpl.
22. CSP w Legionowie	- I partia - kpl., II partia - kpl.
23. WSPol w Szczytnie	- I partia - kpl., II partia - kpl.

WYKAZ ADRESÓW ODBIORCÓW I OSÓB DO KONTAKTÓW

Lp.	Jednostka Policji	Wyznaczona osoba	Telefon kontaktowy i faks	Adres dostawy
1.	KGP w Warszawie	Anna Suchoń	Tel. 022 601 15 60 Faks 022 601 30 59	00-699 Warszawa ul. Taborowa 33c
2.	KWP Białystok	Iwona Sopoćko	Tel. 085 670 21 54 Faks 085 677 32 71	15-346 Białystok ul. Wspólna 32
3.	KWP Bydgoszcz	Hanna Guzińska	Tel. 052 588 15 84 Faks 052 525 55 95	85-090 Bydgoszcz Ul. Powstańców Wielkopolskich 7
4.	KWP Gdańsk	Zdzisław Bilejczyk	Tel. 058 321 48 72 Faks 058 3214818	80-044 Gdańsk, ul. Trakt Św. Wojciecha 47
5.	KWP Gorzów Wlkp.	Artur Lenkiewicz	Tel. 0957381454 Faks 095 721 14 55	Łagódzin ul. Dobra 2, 66-446 Deszczno
6.	KWP Katowice	Iwona Forma	Tel. 0322003141 Faks 032 200 31 49	40-068 Katowice, ul. Koszarowa 17
7.	KWP Kielce	Małgorzata Tuszno	Tel. 041 349 28 15 Faks 041 349 28 05	25-045 Kielce, ul. Kusocińskiego 51
8.	KWP Kraków	Ewa Maślerz	Tel. 012 615 46 01 Faks 012 615 46 06	31-571 Kraków, ul. Mogilska 109
9.	KWP Lublin	Edyta Osek	Tel. 081 535 59 96 Faks 081 535 51 07	20-331 Lublin, ul. Grenadierów 3
10.	KWP Łódź	Magdalena Gębska	Tel. 042 665 32 66 Faks 042 679 28 18	92-104 Łódź, ul. Stokowska 21/25
11.	KWP Olsztyn	Paulina Jaszczyk	Tel. 089 522 43 67 Faks 089 522 43 45	10-049 Olsztyn, ul. Pstrowskiego 3
12.	KWP Opole	Irena Woszek	Tel. 077 422 37 86 Faks 077 422 25 04	45-222 Opole, ul. Oleska 95
13.	KWP Poznań	Beata Augustyniak	Tel. 061 841 26 67 Faks 061 841 40 24	60-626 Poznań ul. Podolańska 52
14.	KWP Radom	Elwira Rybicka	Tel. 048 345 28 59 Faks 048 345 25 57	26-600 Radom, ul. Leśna 15
15.	KWP Rzeszów	Michał Lis	Tel. 017 858 28 14 Faks 017 858 28 09	35-036 Rzeszów ul. Podkarpacka 15
16.	KWP Szczecin	Agnieszka Jankowska	Tel. 091 821 14 96 Faks 091 821 14 99	71-240 Szczecin, ul. Wernyhory 5
17.	KWP Wrocław	Janusz Przemyk	Tel. 071 340 37 35 Faks 071 340 41 25	53-676 Wrocław, ul. Sokolnicza 12
18.	KSP Warszawa	Robert Burasiński	Tel.022 603 39 43 Faks 022 603 30 27	02-033 Warszawa ul. Włochowska 25/33
19.	SP w Katowicach	Małgorzata Klimczyk- Słapa	Tel. 032 606 93 77 Faks 032 606 93 69	40-684 Katowice, ul. Gen. Jankego 276
20.	SP w Pile	Jolanta Zagórzycza- Rajewska	Tel. 067 352 22 43 Faks 067 352 23 33	64-920 Piła, Plac Staszica 7
21.	SP w Słupsku	Elżbieta Bukowska	Tel. 059 841 75 55 Faks 059 841 75 61	76-200 Słupsk, ul. Kilińskiego 121
22.	CSP w Legionowie	Paulina Minakowska	Tel. 022 605 33 31 Faks 022 605 32 20	05-121 Legionowo, Ul. Zegrzyńska 121
23.	WSPol w Szczytnie	Edward Szczotka	Tel. 089 621 52 74 Faks. 089 621 52 47	12-100 Szczytno, ul. Piłsudskiego 111

WZÓR GWARANCJI W RAMACH ZABEZPIECZENIA NALEŻYTEGO WYKONANIA UMOWY

GWARANCJA Nr NALEŻYTEGO WYKONANIA UMOWY

Dla:
Komendant Główny Policji
ul. Puławska 148/150
02-624 Warszawa
NIP: 521-31-72-762, REGON: 012137497
zwanego dalej "Beneficjentem gwarancji"

1. MY (wpisać nazwę firmy) wystawca gwarancji (wpisać rodzaj gwarancji: ubezpieczeniowa, bankowa), z siedzibą w, ul., zarejestrowana/y w Sądzie Rejonowym..... Wydział Gospodarczy Krajowego Rejestru Sądowego, pod numerem KRS wysokość kapitału zakładowego w całości wpłaconego, o zarządzie składzie

....., reprezentowana/y
zwana/y dalej....., na podstawie pełnomocnictwa nr z dnia przez:

.....
działając na zlecenie
..... (zwanego dalej „Zobowiązanym”) niniejszym gwarantujemy nieodwołalnie i bezwarunkowo na zasadach określonych w niniejszej gwarancji zapłatę należności do kwoty złotych (słownie złotych: bez względu na sprzeciw Zobowiązanego w terminie 14 dni po otrzymaniu pierwszego pisemnego żądania Beneficjenta Gwarancji, do zapłacenia których na rzecz Beneficjenta Gwarancji Zobowiązany jest zobligowany w związku z niewykonaniem lub nienależytym wykonaniem umowy (nr postępowania o zamówienie publiczne), dotyczącej , zwanej dalej „umową objętą gwarancją”, a które to należności nie zostały zapłacone przez Zobowiązanego.

2. Kwota gwarancji stanowi górną granicę odpowiedzialności wystawcy gwarancji, a każda wypłata z tytułu gwarancji obniża odpowiedzialność wystawcy gwarancji..... o wysokość wypłaconej kwoty.

3. Niniejsza gwarancja jest ważna w okresie od do , zwanym dalej "okresem ważności gwarancji".

4. W dniu odpowiedzialność ...wystawcy gwarancji..... z tytułu niniejszej gwarancji ulegnie automatycznemu zmniejszeniu do kwoty..... (słownie:.....).

5. Zapłata przezwystawcę gwarancji kwoty, o której mowa w pkt. 1 i 4 nastąpi zgodnie z następującą procedurą:

- Beneficjenta gwarancji winien złożyć pisemne żądanie wypłaty wraz z pisemnym oświadczeniem, że Zobowiązany nie wykonał lub wykonał nienależycie umowę o zamówienie publiczne objętą gwarancją i nie dokonał zapłaty należności o których mowa w pkt. 1 i/lub 4,

6. Żądanie zapłaty powinno:

- 1) być doręczone, pod rygorem nieważności, do ...wystawcy gwarancji ... (wpisać rodzaj gwarancji),
- 2) być podpisane przez Beneficjenta gwarancji lub osoby przez niego upoważnione,
- 3) być doręczone dowystawcy gwarancji najpóźniej w terminie ważności gwarancji w formie pisemnej pod rygorem nieważności,
- 4) dotyczyć wyłącznie należności, które powstały w związku z w/w umową o zamówienie publiczne,
- 5) powinno zawierać oznaczenie rachunku bankowego, na który ma nastąpić wypłata z gwarancji.

6. Odpowiedzialnośćwystawcy gwarancji..... z tytułu niniejszej gwarancji jest wyłączona:

- 1) w przypadku gdy Beneficjent gwarancji doręczy żądanie wypłaty z gwarancji niezgodne z warunkami określonymi w pkt. 5 lub 6,
- 2) w przypadku nieistnienia lub unieważnienia zobowiązania będącego przedmiotem gwarancji,

7. Gwarancja wygasa po upływie okresu jej ważności, a także w następujących przypadkach:

- 1) z chwilą zwrotu gwarancji przed upływem okresu jej ważności,
- 2) z chwilą wypełnienia przez Zobowiązanego zobowiązania będącego przedmiotem gwarancji,
- 3) przez zwolnienie Zobowiązanego przez Beneficjenta gwarancji z zobowiązania będącego przedmiotem gwarancji,
- 4) przez zwolnieniewystawcy gwarancji z zobowiązania wynikającego z gwarancji,
- 5) po wypłacie przez wystawcę gwarancji..... pełnej kwoty gwarancji.

8. Prawa z niniejszej gwarancji nie mogą być przedmiotem przelewu .

9. Niniejsza gwarancja podlega zwrotowi do ...wystawcy gwarancji ... niezwłocznie po jej wygaśnięciu. Jednakże zobowiązanie wystawcy gwarancji wygasa z upływem tego terminu bez względu na to czy niniejszy dokument zostanie zwrócony.

10. Spory mogące wyniknąć z niniejszej gwarancji podlegają rozpoznaniu przez sąd powszechny właściwy dla siedziby Beneficjenta Gwarancji.

OPIS PRZEDMIOTU ZAMÓWIENIA

**DOKUMENTACJA
TECHNICZNO-TECHNOLOGICZNA**

MUNDUR ĆWICZEBNY W KOLORZE CZARNYM

DTT- 27/KGP/2005

Spis treści

Lp.	Wyszczególnienie	Strona
DOKUMENTACJA KONSTRUKCYJNO-TECHNOLOGICZNA		
1	Rysunek modelowy	4
2	Opis ogólny wyrobu	6
3	Normy i przepisy związane	8
4	Wymagania techniczne	9
4.1	Wykaz surowców, materiałów zasadniczych i dodatków	9
4.2	Podstawowe parametry i wymiary	10
4.3	Wymagania konstrukcyjno-techniczne	10
4.3.1	Ogólne wymagania konstrukcyjne	10
4.3.2	Wymagania dotyczące jakościowania	10
4.3.3	Wymagania odnośnie wymiarów i masy	11
4.3.4	Wymagania dotyczące surowców, materiałów i dodatków	12
4.3.5	Wymagania dotyczące bezpieczeństwa użytkowania	16
4.4	Warunki wykonania	16
4.5	Rodzaje szwów i ściegów maszynowych	17
4.6	Dopuszczalne sztukowanie elementów	18
4.7	Tabela klasyfikacji wielkości	19
5	Zestawienie elementów składowych	19
5.1	Kompletowanie	21
5.2	Cechowanie	21
5.3	Pakowanie	22
6	Rysunki techniczne	23
6.1	Wykonanie wyrobu	32
6.2	Wymiarowanie wyrobu	41
7	Tabela wymiarów wyrobu gotowego	42

Lp.	Wyszczególnienie	Strona
8	Tabela wymiarów stałych i pomocniczych	47
9	Zestawienie średniego zużycia materiału i dodatków	51
10	Wymagane dokumenty potwierdzające spełnienie wymagań dokumentacji techniczno-technologicznej	52
WARUNKI I ZASADY ODBIORU WYROBÓW Z PRODUKCJI		53
DOKUMENTACJA EKSPLOATACYJNO-NAPRAWCZA		57
1	Opis użytkowania	58
2	Instrukcja użytkowania	58
3	Transport i przechowywanie	58
4	Konserwacja i naprawy	58
5	Gwarancja wykonawcy	59
6	Arkusze ewidencji wprowadzonych zmian	60

Właścicielem Dokumentacji Techniczno-Technologicznej DTT jest Komenda Główna Policji.
Kopiowanie dokumentacji w całości lub w części, bez zgody właściciela jest zabronione.

1. Rysunek modelowy wyrobu



Mundur ćwiczebny-przód

Właścicielem Dokumentacji Techniczno-Technologicznej DTT jest Komenda Główna Policji.
Kopowanie dokumentacji w całości lub w części, bez zgody właściciela jest zabronione.

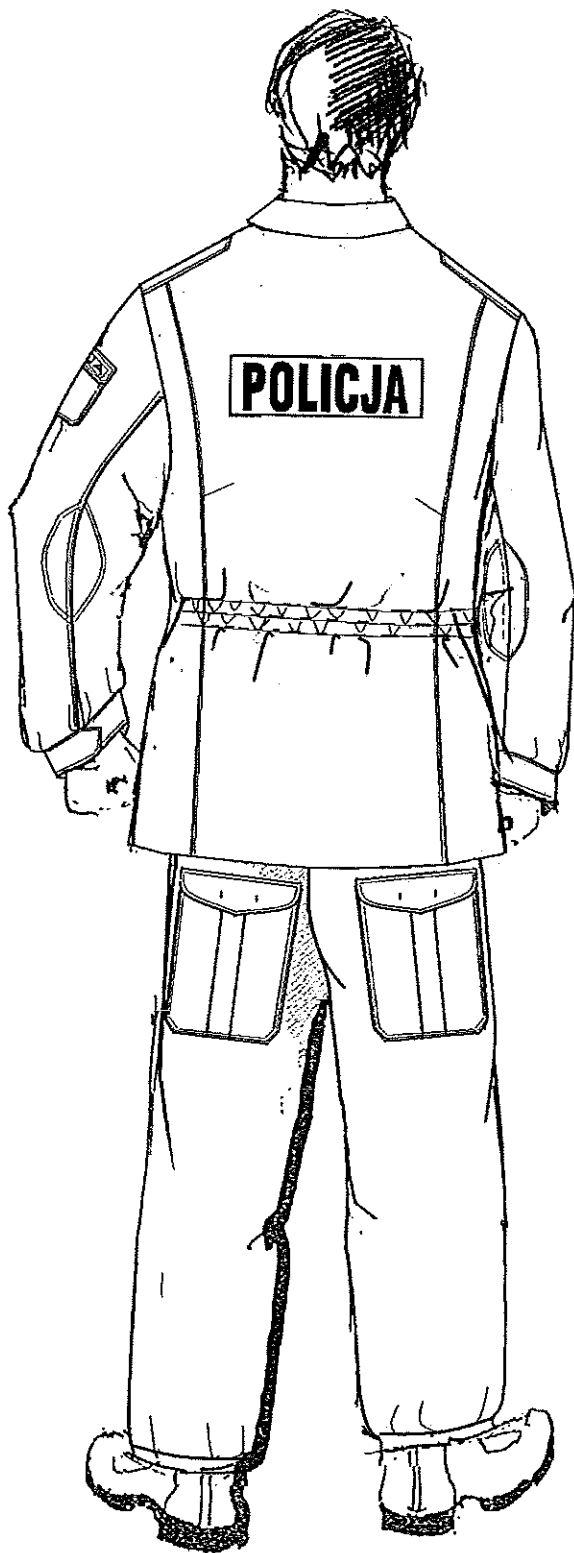

Mundur ćwiczebny-tył

Właścicielem Dokumentacji Techniczno-Technologicznej DTT jest Komenda Główna Policji.
Koplowanie dokumentacji w całości lub w części, bez zgody właściciela jest zabronione.

2. Opis ogólny wyrobu

Bluza

Bluza o zapięciu jednorzędowym wykonana z tkaniny drelichowej na podszewce bawełnianej.

Dopasowana zaszewkami w przodach, w pasie lekko zmarszczona gumą naszytą na tył bluzy, zapinana na cztery duże guziki marynarkowe - kryte zapięcie.

Przód z wyłogami może być również zapięty pod szyję na guzik spodniowy przyszyty na prawym przodzie oraz dziurkę odzieżową wykonaną skośnie w końcu lewego wyłogu.

Kołnierz ze stójką odcinaną, przystosowany do zapięcia pod szyję.

Na przodach bluzy naszyte cztery kieszenie z kontrafałdami i mieszkami wykonanymi od strony szwu bocznego bluzy (dwie w górnej części przodów na wysokości piersi i dwie na bokach poniżej linii pasa).

Nad kieszeniami umieszczone są klapki, zapinane kryto na jeden guzik spodniowy i dziurkę bieliznianą.

Kieszenie górne wraz z klapką od spodu wzmocnione podszewką bawełnianą, a dolne kieszenie podkładkami z tkaniny zasadniczej.

Rękawy dwuczęściowe z rozporkami umieszczonymi w dolnych odcinkach szwów łokciowych wszyte w mankiety, zapinane kryto na dziurki odzieżowe i guziki spodniowe.

Krawędzie rozporków są obrębione a górne ich końce zakończone rygielkami. W wierzchnich częściach rękawów założone trzy fałdki skierowane do szwu łokciowego.

Na wierzchnich częściach rękawów u góry naszyte kieszenie nakładane, wykonane jak kieszenie przodów. Na klapce kieszeni na lewym rękawie naszyty jest napis POLICJA.

W dole na wierzchniej części lewego rękawa naszyta jest mała kieszeń z kontrafałdą zapinana na guzik i dziurkę wykonaną w klapce.

Kieszenie górne wzmocnione są podszewką bawełnianą.

Dolne i boczne krawędzie wzmocnień są obrębione, natomiast górna krawędź jest wszyta razem z kulą rękawa.

Pachy oblamowane lamówką.

Na obu częściach rękawów przy szwie łokciowym od strony wewnętrznej naszyte są nałokietniki.

Tył bluzy trzyczęściowy z dwoma fałdami sięgającymi poniżej podkroju pach.

Cały tył bluzy wykonany na podszewce bawełnianej. Na tyle naszyty jest napis POLICJA.

W tył bluzy od strony wewnętrznej na wysokości napisu POLICJA wszyta jest guma szerokości 1cm.

Na szwach barkowych umieszczone naramienniki wszyte razem z kulą rękawa, zapinane kryto na dziurki odzieżowe wykonane przy ostrym końcu spodniej części naramiennika i guziki spodniowe przyszyte na szwie barkowym.

W szwach bocznych, poniżej linii pasa wykonane otwory z wszytymi zamkami błyskawicznymi.

Otwory zamocowane są rygielkami maszynowymi.

Na szwie środkowym od pasa do dołu wierzch złączony jest z podszewką przesytiem maszynowym.

Guma do marszczenia bluzy w pasie naszyta jest na całej szerokości tyłu oraz na przodach przy szwie bocznym.

Na całej długości gumy są trzy stębnówki, dwie przy krawędziach i jedna pośrodku.

Wewnętrzne brzegi obłożeń obrzucone są i przestębnowane na wskroś.

Pośrodku szyjki tyłu w szew kołnierza wszyty jest wieszak.

Na wykładanej części środka podkołnierza (kołnierza spodniego) w odległości 1 cm ($\pm 0,5$ cm) od stójki naszyta jest biała taśma bawełniana przeznaczona na nazwisko użytkownika.

Szwy barkowe zeszyte na maszynie stębnowej jednoigłowej i przestębnowane 0,2–0.4 cm od linii zeszycia, szyjąc po tyle.

Właścicielem Dokumentacji Techniczno-Technologicznej DTT jest Komenda Główna Policji.
Kopiowanie dokumentacji w całości lub w części, bez zgody właściciela jest zabronione.

W spodniej części rękawów umieszczone są otwory - tzw. wywietrzniki. Krawędzie przodów, kołnierza, kłapek kieszeniowych, mankietów i otworów zamykanych na zamki błyskawiczne są stębnowane w odległości 0,7cm (± 0.1 cm) od krawędzi. Dół bluzy podwinięty 1+2 i przestębnowany przy górnej krawędzi podwinięcia. W tyle podszewka jest wpuszczona w obręb.

Spodnie

Spodnie długie w siedzeniu swobodne, niekrępujące ruchów w czasie użytkowania. Nogawki przednie u góry od strony boków są skośnie odcięte, a w cięciu tym wykonane są kieszenie wpuszczane do wewnątrz.

Krawędź otworów stębnowana na maszynie dwuigłowej.

Końce otworów zamocowane rygielkami.

W przodzie nogawek pod paskiem założone fałdki skierowane ku przodowi, w tyle nogawek zaszyte zaszewki.

Góra spodni wszyta jest w pasek zapinany na dwie dziurki białe i dwa guziki spodniowe.

Prawy koniec paska zakończony jest równo z listewką rozporka, natomiast lewy koniec wydłużony poza krawędź rozporka.

Na pasku rozmieszczonych jest siedem podtrzymywaczy, w tym dwa szerokie, naszyte w miejscu tylnych zaszewek i pięć wąskich naszytych: jeden na środku tyłu, dwa po boku na części przedniej, dwa na przodach przy założonych fałdkach.

Do pasa spodni dopinane są szelki wykonane z tkaniny zasadniczej i gumy.

Na dwóch przednich końcach szelek znajdują się trzy dziurki białe wykonane po środku.

Na tylnej części szelek wykonane są dwa rzędy dziurek białych.

Na pasku naszyte dwa ściągacze, zapinane na ramki metalowe.

Dłuższe części ściągaczy są przymocowane do paska pod szerokimi podtrzymywaczami umieszczonymi przy zaszewkach w tyle, krótsze pod wąskimi podtrzymywaczami za szwem bocznym w przedniej części paska.

Ramki metalowe są przymocowane do części krótszych ściągaczy.

Na prawym boku po wewnętrznej stronie paska w stronę zaszewki tylnej na wskroś naszyta biała taśma bawełniana przeznaczona na nazwisko użytkownika. Rozporek wykonany listewkami zapinany na trzy guziki za pomocą dziurek białych wykonanych w listewce lewej i guzików spodniowych przyszytych do listewki prawej. Na bokach nogawek poniżej otworów kieszeniowych naszyte są cztery kieszenie nakładane z kontrafałdą po środku i mieszkiem przy krawędzi.

Kieszenie na przednich nogawkach mają mieszki przy dwóch krawędziach, kieszenie na tylnych nogawkach mają mieszki przy jednej krawędzi od szwu krokowego.

Kłapki kieszeni nakładanych naszyte nad kieszenią i zapinane kryto na dziurki białe wykonane w zapince i guziki spodniowe przyszyte do nakładek kieszeniowych.

Przednie części nogawek na odcinku uda i kolan wzmocnione tkaniną zasadniczą umieszczoną wewnątrz nogawek.

Wzmocnienia są wpuszczone w szwy krokowe i boczne.

W dolnych odcinkach szwu bocznego nogawek spodni wykonane są rozporki, w których naszyta jest taśma samoszczepna długości 12cm ($\pm 0,5$ cm) i szer. 3cm ($\pm 0,2$ cm).

Krawędzie rozporków odszyte listewkami i przestębnowane. Dół nogawek obrzucony podwinięty i przestębnowany 3,5 cm (± 0.2 cm) od krawędzi, w obręb wprowadzona guma lekko ściągająca nogawki.

Spodnie w kroku od strony wewnętrznej wzmocnione podszewką bawełnianą.

W tylnych nogawkach spodni przy szwie siedzeniowym i krokowym wykonane są okrągłe dziurki (wywietrzniki)

3. Normy i przepisy związane:

- 1) PN-83/P-84501 - Wyroby konfekcyjne. Szwy, klasyfikacja i oznaczenia.
- 2) PN-83/P-84502 - Wyroby konfekcyjne. Ściegi, klasyfikacja i oznaczenia.
- 3) PN-EN ISO 3758:2006 Tekstylna – System oznaczania sposobu konserwacji z zastosowaniem symboli
- 4) PN-83/P-84506 - Wyroby konfekcyjne-badania odbiorcze.
- 5) PN-85/P84507 - Wyroby konfekcyjne. Stopnie jakości.
- 6) PN-P-84525:1998 - Odzież robocza – Ubrania robocze
- 7) Ustawa z dnia 17 listopada 2006 r. o systemie oceny zgodności wyrobów przeznaczonych na potrzeby obronności i bezpieczeństwa państwa (Dz. U. Nr 235, poz. 1700 z późn. zm.);
- 8) PN-EN 471+A1:2010 – Odzież ostrzegawcza o intensywnej widzialności do użytku profesjonalnego – Metody badania i wymagania

4. Wymagania techniczne

4.1 Wykaz surowców, materiałów zasadniczych i dodatków

Zestawienie podstawowych materiałów zasadniczych i dodatków przedstawiono w tabeli 1
Tabela 1

LP.	Nazwa materiałów i dodatków	Wymagania wg
1	Tkanina zasadnicza PES 50 CO 50 kolor czarny	Wg warunków technicznych
2	Podszewka bawełniana kolor czarny	Wg warunków technicznych
3	Płótno z klejem	-
4	Nici odzieżowe rdzeniowe poliester/poliester kolor czarny	EN 12590:1999
5	Nici odzieżowe z włókien poliestrowych ciętych 100% kolor czarny	EN 12590:1999
6	Nici odzieżowe z włókien poliestrowych ciętych 100% kolor żółty	EN 12590:1999
7	Guziki w kolorze czarnym:	Marynarkowe duże
8		Spodniowe
		Planszy zatwierdzonych wzorów guzików
9	Guma ściągaczowa 60mm ± 2 mm kolor czarny	-
10	Guma szelkowa 35mm ± 2 mm kolor czarny	-
11	Guma podwiązkowa 24-25mm kolor czarny	-
12	Guma szer. 10mm ± 1 mm kolor czarny	
13	Klamerki oksydowane	-
14	Zamek metalowy nierozdzielczy dł.18 cm ± 5 mm kolor czarny średnioziarnisty	BN-86/8512-03
15	Taśma samoszczepna szer.3cm ± 2 mm kolor czarny	Pętelka
		Haczyk
		PN-EN 122240+AC
16	Taśma do lamowania szer.25mm ± 1 mm kolor czarny	PN-EN ISO 13934:2002
17	Taśma konfekcyjna szer.13mm ± 1 mm kolor czarny	
18	Taśma wieszakowa szer.6mm ± 1 mm kolor czarny	
19	Taśma biała bawełniana szer.30mm ± 2 mm	
20	Napis POLICJA mały odblaskowy 115± 2 mm /37mm ± 1 mm	PN-EN 471+A1:2010
21	Napis POLICJA duży odblaskowy 310/100mm ± 2 mm	PN-EN 471+A1:2010
22	Pudło kartonowe	-
23	Wszywka firmowa	-
24	Etykieta zbiorcza	-

Właścicielem Dokumentacji Techniczno-Technologicznej DTT jest Komenda Główna Policji.
Koplowanie dokumentacji w całości lub w części, bez zgody właściciela jest zabronione.

4.2. Podstawowe parametry i wymiary

Do wykonania wzoru wymagane są szablony kroju, układy, tabele wymiarowe na poszczególne elementy składowe ubioru, opis wykonania oraz wzór. Krojenie wykonać wg układów kroju, kierunku nitki osnowy i znaków na szablonach. Elementy składowe wierzchu ubrania winny być o jednakowym odcieniu koloru.

4.3. Wymagania konstrukcyjno-techniczne

4.3.1. Ogólne wymagania konstrukcyjne.

Mundur ćwiczebny powinien charakteryzować się:

1. Krój ubrania powinien ułatwić prawidłowe dopasowanie do sylwetki i zapewnić, że w czasie użytkowania nie będzie się ono przesuwać, biorąc pod uwagę otaczające warunki, zakres ruchów i pozycji, które użytkownik może przyjmować w czasie pracy i ćwiczeń. W tym celu powinny być zabezpieczone odpowiednie środki, takie jak: odpowiednie rozmiary, ubranie powinno być dopasowane do morfologicznej budowy użytkownika.
2. Dobrą układalnością,
3. Odpornością na deformację, wypychanie.
4. Stabilnością kształtów po praniu i czyszczeniu chemicznym.
5. Estetycznym wykonaniem – szwy ciągle, wytrzymałe, wykonane prawidłowo (bez marszczeń i wyciągnięć), z prawidłowym wiązaniem ściegu w szwie. Przeszycia na początku i na końcu zabezpieczone przed pruciem.

4.3.2. Wymagania dotyczące jakościowania.

Ocenę jakości należy przeprowadzić wg normy PN-P-84507:1985. Dopuszcza się wyłącznie mundury wykonane w I stopniu jakości.

Stopnie jakości – wymagania ogólne:

Wyroby powinny spełniać następujące wymagania:

1. Wykonanie wyrobu zgodnie z obowiązującymi zasadami obróbki technologicznej stosowanej dla wyrobów określonych grup asortymentowych, podanymi w dokumentacji techniczno-technologicznej.
2. Zastosowanie podstawowych materiałów odzieżowych i dodatków o sprawdzonych wskaźnikach użytkowych, zgodnych z obowiązującymi normami przedmiotowymi lub warunkami technicznymi.

Zasady ustalania błędów

- Przy ustalaniu liczby błędów należy przestrzegać następujących zasad:
- ocenę organoleptyczną należy przeprowadzać wzrokowo, przy odbitym świetle (nie pod światło), na wierzchniej stronie wyrobu swobodnie, płasko rozłożonego na stole o jasnej i gładkiej powierzchni lub zawieszzonego na manekinie lub wieszaku.
- za błędy mało widoczne uznaje się błędy niewidoczne z odległości 1m,
- za błędy widoczne uznaje się błędy dostrzegalne z odległości 1m,

Właścicielem Dokumentacji Techniczno-Technologicznej DTT jest Komenda Główna Policji.
Kopowanie dokumentacji w całości lub w części, bez zgody właściciela jest zabronione.

- za błędy wyraźnie widoczne uznaje się błędy dostrzegalne z odległości powyżej 1m,
- przy ustalaniu liczby błędów nie uwzględnia się błędów występujących w miejscach niewidocznych Np. spodnią część wyłogów, część elementów przykrytą łątą kieszeniową,

Rodzaje błędów:

Niedopuszczalne błędy konfekcyjne:

1. Skrzywienie krawędzi:
 - przodu, wyłogów kołnierza, dołu wyrobu
2. Skrzywienie stębnówek,
3. Różne długości jednakowych elementów wyrobu:
 - przodu, nogawek, rękawów i pozostałych elementów
4. Różne szerokości elementów:
 - kołnierza, wyłogów, mankietów, patek
5. Niejednakowa długość rożków oraz skrzywienie krawędzi kołnierza.
6. Odchylenie od symetrycznego rozmieszczenia cięć zaszewek, fałd, kieszeni.
7. Nieprawidłowo wykonane lub źle rozmieszczone dziurki.
8. Nieprawidłowo wszyte rękawy.
9. Widoczna substancja klejowa na zewnątrz wyrobu.
10. Nieprawidłowe ściegi – nieprawidłowe wiązanie ściegu widoczne na zewnątrz wyrobu.

Niedopuszczalne błędy tkanin

1. Nieprzepleceni osnowowe i wątkowe.
2. Nieprawidłowy przeplot (pojedynczych nitki)
3. Blizny (brakujące nitki): jednonitkowe osnowowe i wątkowe.
4. Zabrudzenia wielonitkowe.
5. Zabrudzenia jednonitkowe.

Błędy dopuszczalne:

Za błędy dopuszczalne uważa się:

1. Błędy tkanin występujące w miejscach niewidocznych Np:
 - spodnia część kołnierza, mankietów, patek, paska,
 - podwinięcia kieszeni
 - część elementu przykrytą łątą kieszeniową, wewnętrzne części nogawek.

4.3.3. Wymagania odnośnie wymiarów i masy

Rozmiary muszą umożliwiać dopasowanie mundurów do użytkowników. Podstawowe wymiary bluzy i spodni oraz ich dopuszczalna tolerancja podana jest w tabeli 11,12,13,14
Masa munduru w rozmiarze 104/179/90 wynosi 2.06kg.±5%

4.3.4. Wymagania dotyczące surowców, materiałów oraz dodatków

Wymagania użytkowe dla tkaniny zasadniczej

Tabela 2

<p style="text-align: center;">Wskaźniki techniczno-użytkowe tkaniny przeznaczonej na mundury ćwiczebne Policji.</p> <p style="text-align: center;">W procesie wykończenia tkanina poddawana jest m.in. merceryzacji i opalaniu po czym barwiona jest barwnikami zawieszinowo-kadziowymi na kolor czarny o współrzędnych barwy: L = 16,60; a = 0,37; b = -0,78; $\Delta E \leq 1,5$ [splot tkaniny ¼ (3)] - Satyna</p>				
Lp.	Wskaźnik	Jednostka	Wymagania	Metoda badań
1	Skład surowcowy tkaniny	[%]	PES-50, CO-50	
	Skład surowcowy przędzy	[%]		
2	-osnowa	[%]	PES-50, CO-50	PN-P- 01703:1996
	- wątek	[%]	PES-50, CO-50	
3	Masa liniowa przędzy			PN-ISO- 1139:1998
	- osnowa		tex 40	
	- wątek		tex 50	
4	Liczba nitok na 1 dm			
	- osnowa	1/dm	380±10	
	- wątek		230±6	
5	Masa powierzchniowa	g/m ²	280±14	
6	Max. Siła zrywająca pasek tkaniny kierunek wzdłużny	[N]	Nie mniej niż 900	PN-EN ISO 13934-1:2002
7	Max. Siła zrywająca pasek tkaniny – kierunek poprzeczny	[N]	Nie mniej niż 600	PN-EN ISO 13934-1:2002
8	Wydłużenie względne przy Max. Sile- kierunek wzdłużny	[%]	Nie więcej niż 24	PN-EN ISO 13934-1:2002
9	Wydłużenie względne przy Max. Sile- kierunek poprzeczny	[%]	Nie więcej niż 24	PN-EN ISO 13934-1:2002
10	Siła rozdierania- kierunek wzdłużny	[N]	Nie mniej niż 35	PN-EN ISO 13937-3:2002
11	Siła rozdierania- kierunek poprzeczny	[N]	Nie mniej niż 35	PN-EN ISO 13937-3:2002
12	Zmiana wymiarów po praniu			PN-EN-ISO 5077:2011
	- osnowa - wątek	[%]	Nie więcej niż 2	
13	Odporność pilling	[stop]	Nie mniej niż 4	PN-EN ISO 12945-1:2002
14	Odporność wybarwień na pranie- zmiana barwy	[stop]	Nie mniej niż 5	PN ISO 105- C06:2010
15	Odporność wybarwień na pranie- zabrudzenie bieli bawełny	[stop]	Nie mniej niż 4-5	PN ISO 105- C06:2010
16	Odporność wybarwień na pot alkaliczny- zmiana barwy,	[stop]	Nie mniej niż 5	PN-EN ISO 105- E04:2011

Właścicielem Dokumentacji Techniczno-Technologicznej DTT jest Komenda Główna Policji.
Kopowanie dokumentacji w całości lub w części, bez zgody właściciela jest zabronione.

17	Odporność wybarwień na pot alkaliczny- zabrudzenie bieli bawełny	[stop]	Nie mniej niż 4 -5	PN-EN ISO 105-E04:2011
18	Odporność wybarwień na pot kwaśny- zmiana barwy	[stop]	Nie mniej niż 5	PN-EN ISO 105-E04:2011
19	Odporność wybarwień na pot kwaśny- zabrudzenie bieli bawełny	[stop]	Nie mniej niż 4 -5	PN-EN ISO 105-E04:2011
20	Odporność wybarwień na tarcie suche- zabrudzenie bieli bawełny	[stop]	Nie mniej niż 4	PN-EN ISO 105-X12:2005
21	Odporność wybarwień na światło- zmiana barwy	[stop]	Nie mniej niż 5-6	PN-ISO105 B02:2006
22	Odporność wybarwień na prasowanie na wilgotno	[stop]	Nie mniej niż 5	PN-EN ISO 105 X11:2000
23	Odporność wybarwień na rozpuszczalniki organiczne zmiana barwy	[stop]	Nie mniej niż 4-5	PN-EN ISO 105-X05:1999

Warunki techniczne stanowią podstawę do kontroli i odbioru jakościowego tkaniny.

Wymagania użytkowe dla tkaniny podszewkowej

Tabela 3

Wskaźniki techniczno-użytkowe tkaniny przeznaczonej na podszewkę do umundurowania ćwiczebnego Policji.				
Tkanina barwiona na kolor czarny o współrzędnych barwy: L =16,75; a = -0,15; b = -0,85: $\Delta E \leq 1,5$ [Splot tkaniny 4/1 (3)]-Satyna				
Lp.	Wskaźnik	Jednostka	Wymagania	Metoda badań
1	Skład surowcowy tkaniny	[%]	CO-100	
2	Skład surowcowy przędzy	[%]		
	-osnowa	[%]	CO-100	PN-P-01703:1996
	- wątek	[%]	CO-100	
3	Masa liniowa przędzy			
	- osnowa		tex 30	PN-ISO-1139:1998
	- wątek		tex 50	
4	Liczba nitek na 1 dm			
	- osnowa	1/dm	402±8	
	- wątek		190±6	
5	Masa powierzchniowa	g/m ²	215±11	
6	Max. Siła zrywająca pasek tkaniny kierunku wzdłużny	[N]	Nie mniej niż 600	PN-EN ISO 13934-1:2002
7	Max. Siła zrywająca pasek tkaniny – kierunku poprzeczny	[N]	Nie mniej niż 450	PN-EN ISO 13934-1:2002
8	Wydłużenie względne przy Max. Sile- kierunku wzdłużny	[%]	Nie więcej niż 20	PN-EN ISO 13934-1:2002
9	Wydłużenie względne przy Max. Sile- kierunku poprzeczny	[%]	Nie więcej niż 20	PN-EN ISO 13934-1:2002
10	Zmiana wymiarów po praniu - osnowa - wątek	[%]	Nie więcej niż 2	PN-EN ISO 5077:2011
11	Odporność wybarwień na pranie- zmiana barwy	[stop]	Nie mniej niż 4-5	PN ISO 105-C06:2010
12	Odporność wybarwień na pranie- zabrudzenie bieli bawełny	[stop]	Nie mniej niż 4 -5	PN ISO 105-C06:2010
13	Odporność wybarwień na pot alkaliczny- zmiana barwy,	[stop]	Nie mniej niż 4-5	PN-EN ISO 105-E04:2011
14	Odporność wybarwień na pot alkaliczny- zabrudzenie bieli bawełny	[stop]	Nie mniej niż 4 -5	PN-EN ISO 105-E04:2011
15	Odporność wybarwień na pot kwaśny- zmiana barwy	[stop]	Nie mniej niż 4-5	PN-EN ISO 105-E04:2011
16	Odporność wybarwień na pot kwaśny- zabrudzenie bieli bawełny	[stop]	Nie mniej niż 4 -5	PN-EN ISO 105-E04:2011
17	Odporność wybarwień na tarcie suche- zabrudzenie bieli bawełny	[stop]	Nie mniej niż 4	PN-EN ISO 105-X12:2005
18	Odporność wybarwień na prasowanie na wilgotno	[stop]	Nie mniej niż 4-5	PN-EN ISO 105 X11:2000

Właścicielem Dokumentacji Techniczno-Technologicznej DTT jest Komenda Główna Policji.
Koplowanie dokumentacji w całości lub w części, bez zgody właściciela jest zabronione.

Wymagania techniczno- użytkowe: Zamek błyskawiczny

Tabela 4

I.p.	Wyszczególnienie	Jednostka miary	Wymagania
1	Długość zamka błyskawicznego	Cm	18 (± 0,5 cm)
2	Suwliwość zamka nie więcej niż	daN	140±2
3	Trwałość zamka błyskawicznego nie mniej niż	cykle cykle N	1400 200 F1=16;F2=14

Przmatyczna folia fluorescencyjno-odblaskowa koloru żółto-zielonego przeznaczona do wykonania emblematów, napisów i innych elementów poprawiających widoczność pracownika

Wykonane z folii przmatycznej koloru żółto-zielonego fluorescencyjnego. Materiał odblaskowy do produkcji emblematów jest klasy 2 - spełniający wymagania Normy PN-EN 471+A1:2010 charakteryzuje się trwałością odblaskową zgodnie z PN-EN 471+A1:2010.

Pranie, czyszczenie chemiczne:

75 cykli pralniczych w temp. 60°C (standard ISO 6330).

Materiał odblaskowy produkowany powinien być zgodnie ze standardem ISO 9002.

Oferent zobowiązany jest do przedstawienia deklaracji zgodności materiału odblaskowego z normą PN-EN 471+A1:2010.

Parametry folii przmatycznej na emblematy z napisem POLICJA (duży i mały)

Tabela 5

Wyszczególnienie	Wskaźnik	Metoda badań
Minimalna gęstość powierzchniowa współczynnika odblasku	Gęstość powierzchniowa współczynnika odblasku w Cd/(lx*m ²)	PN-EN 471+A1:2010
Odporność na ścieranie	5000 cykli-ciśnienie 9kPa	PN-EN 471+A1:2010
Odporność na wahania temperatur	12h temp (50±2) ^o C 12h temp (-30±2) ^o C	PN-EN 471+A1:2010
Pranie w warunkach domowych	Minimum 75 cykli w temperaturze 60	PN-EN 471+A1:2010
Zachowanie właściwości odblaskowych podczas deszczu		PN-EN 471+A1:2010

Właścicielem Dokumentacji Techniczno-Technologicznej DTT jest Komenda Główna Policji.
Koplowanie dokumentacji w całości lub w części, bez zgody właściciela jest zabronione.

4.3.5. Wymagania dotyczące bezpieczeństwa wyrobu

Wyrób powinien być wykonany z materiałów spełniających wymagania Rozporządzenia (WE) Nr 1907/2006 Parlamentu Europejskiego i Rady z dnia 18 grudnia 2006 r. wraz z późniejszymi zmianami. W szczególności nie mogą one zawierać substancji zabronionych do stosowania w wyrobach włókienniczych zgodnie z wykazem substancji zawartym w Załączniku XVII do przedmiotowego Rozporządzenia.

Wymagania w zakresie bezpieczeństwa i ekologii przedstawiono w poniższej tabeli.

Wymagania w zakresie bezpieczeństwa i ekologii

L.p.	Wskaźnik	Jednostka	Wartość	Metoda
1.	Odczyn pH	–	3,5–9,5	PN-EN ISO 3071:2007
2.	Zawartość amin aromatycznych nie mniej niż	mg/kg	30	PN-EN ISO 14362-1:2012 PN-EN 14362-3:2012
3.	Zawartość formaldehydu nie więcej niż	mg/kg	150	PN-EN ISO 14184-1:2011

Wyżej wymienione wymagania określone parametrami ujętymi w powyższej tabeli dla:

a) tkaniny zasadniczej,

b) tkaniny podszewkowej,

należy potwierdzić raportami z badań lub certyfikatami potwierdzającymi bezpieczeństwo i ekologię wyrobów włókienniczych.

4.3.6. Wymagania dotyczące bezpieczeństwa użytkowania

1. Ubranie powinno zapewnić użytkownikowi najwyższy stopień komfortu z równoczesnym zapewnianiem odpowiedniej ochrony.
2. Części ubrania, które dotykają ciała użytkownika, powinny być pozbawione szorstkości, ostrych brzegów i elementów wystających, które mogłyby powodować nadmierne podrażnienia lub skaleczenia.

4.4. Warunki wykonania

Ściegi maszynowe:

- gęstość ściegów stębnowych 3,5-4,5 na 1cm długości
- gęstość ściegów przy maszynowym obrębianiu dziurek 16-18 na 1cm,

Rodzaje szwów:

- szwy zwykłe,
- szwy obrzucające,
- szwy obrębiające.

Odległość linii stębnowych:

W bluzie

- od krawędzi przodu, kołnierza, kłapek kieszeni nakładanych, mankietów, rozporków rękawów - 0,7cm (\pm 0,1 cm)
- od dolnej krawędzi bluzy - 1,8cm (\pm 0,2 cm)
- od krawędzi stojki kołnierza, przy wszyciu kołnierza do podkroju szyi, zaszewek, jeden bok kieszeni nakładanych, mieszki oraz części bocznych tyłu - 0,2–0,4 cm
- od górnej krawędzi nakładek kieszeni - 1,8cm (\pm 0,2 cm)

Właścicielem Dokumentacji Techniczno-Technologicznej DTT jest Komenda Główna Policji.
Kopiowanie dokumentacji w całości lub w części, bez zgody właściciela jest zabronione.

Kieszenie nakładane (dwa boki) naszyć maszyną dwuigłową o ściegu stębnowym o rozstawie igieł 4,8 mm lub 6,4 mm.

W spodniach

- od górnej krawędzi paska, od krawędzi podtrzymywaczy, ściągaczy, listewek rozporoka, zaszewek górnych, od krawędzi szelek, boczne krawędzie kieszeni nakładanych, przyszycie taśmy samoszczepnej, rozporoki nogawek spodni oraz mieszki kieszeni nakładanych - 0,2–0,4 cm

- od krawędzi kłapek kieszeni nakładanych - 0,7cm ($\pm 0,1$ cm)

- od górnych krawędzi kieszeni nakładanych - 1,8cm ($\pm 0,2$ cm)

Otwory kieszeni bocznych, dolne krawędzie kieszeni nakładanych przestępnować maszyną dwuigłową o ściegu stębnowym o rozstawie igieł 4,8 mm lub 6,4 mm.

Ilość rygielków w bluzie - 18 szt.

Ilość rygielków w spodniach - 33 szt.

4.5. Rodzaje szwów i ściegów maszynowych

Podstawowe rodzaje szwów wg PN - 83/P - 84501 Szwy. Klasyfikacja i oznaczenia, oraz ściegów wg PN - 83/P - 84502 Ściegi.

Klasyfikacja i oznaczenia, przedstawiono w tabeli 6

Tabela 6

Lp.	Oznaczenie szwu i ściegu
1	1.01.01/301
2	1.01.01/503
3	1.01.03/301.301
4	1.01.03/401.503
5	1.02.01/301
6	1.02.02/301
7	1.04.01/301
8	1.06.01/301
9	1.06.02/301.301
10	1.06.03/301.301
11	1.06.04/301.301
12	1.06.05/301
13	2.02.08/323
14	2.02.09/301.301
15	2.02.10/301.301
16	2.04.03/401.401
17	2.04.04/401.401
18	2.05.01/323
19	2.05.02/301.301

Właścicielem Dokumentacji Techniczno-Technologicznej DTT jest Komenda Główna Policji.
Kopiowanie dokumentacji w całości lub w części, bez zgody właściciela jest zabronione.

20	2.42.02/301.301
21	2.42.03/301.301
22	2.42.04/301.301
23	2.42.05/301.301
24	2.42.07/301.301
25	2.42.09/301.301
26	5.02.01/301
27	5.04.03/301.301
28	5.04.03/301
29	5.04.10/301
30	5.04.06/301.301
31	5.05.01/301
32	5.05.01/323
33	5.05.03/301.301
34	5.06.01/301.301
35	5.30.02/301
36	6.01.01/503
37	6.02.03/301
38	6.03.04/301
39	6.03.07/301.301
40	6.03.08/301
41	7.04.01/323.323
42	7.09.01/301
43	7.12.02/301
44	7.14.01/301
45	7.20.01/301
46	7.56.02/301.301
47	8.02.01/406
48	8.02.01/301.301
49	8.19.01/301.301

4.6. Dopuszczalne sztukowanie elementów

W wyrobie nie przewiduje się sztukowania elementów

Właścicielem Dokumentacji Techniczno-Technologicznej DTT jest Komenda Główna Policji.
Kopiowanie dokumentacji w całości lub w części, bez zgody właściciela jest zabronione.

4.7. Tabela klasyfikacji wielkości

W zależności od wzrostu i obwodu klatki piersiowej wyróżnia się wielkości podane w tabeli 7

Tabela 7

Wzrost	Obwód klatki piersiowej						
	86	92	98	104	110	116	122
	Obwód pasa						
	78	82	86	90	98	106	114
163	X	X	X	X	X		
171	X	X	X	X	X	X	X
179	X	X	X	X	X	X	X
187	X	X	X	X	X	X	X
194		X	X	X	X	X	X

Dopuszcza się rozmiary wykraczające poza wielkości podane w tab. 7 oraz rozmiary nietypowe.

5. Zestawienie elementów składowych:

Zestawienie elementów składowych przedstawiono w tabeli 8

Tabela 8

Rodzaj tkaniny	Lp.	Wyszczególnienie	Ilość części
Bluza			
Tkanina zasadnicza	1	Tył	3
	2	Przód	2
	3	Obłożenie przodu	2
	4	Kołnierz- część wierzchnia	1
	5	Kołnierz - część spodnia	1
	6	Stójka kołnierza wierzchniego	1
	7	Stójka kołnierza spodniego	1
	8	Rękaw- część wierzchnia	2
	9	Rękaw- część spodnia	2
	10	Mankiet rękawa	2
	11	Wzmocnienie i podkład pod dziurkę w mankiecie	4
	12	Nakładka kieszeni górnej	2
	13	Klapka kieszeni górnej	4 lub 2
	14	Wzmocnienie i podkład pod dziurkę w klapce kieszeni górnej	4
	15	Nakładka kieszeni bocznej	2
	16	Klapka kieszeni bocznej	4 lub 2
	17	Wzmocnienie i podkład pod dziurkę w klapce kieszeni bocznej	4
	18	Wzmocnienie kieszeni bocznej	2
	19	Nakładka kieszeni rękawa	3
	20	Klapka kieszeni rękawa	6 lub 3
	21	Wzmocnienie i podkład pod dziurkę w klapce kieszeni rękawa	6
	22	Nałokietniki rękawa	4
	23	Naramienniki	4

Właścicielem Dokumentacji Techniczno-Technologicznej DTT jest Komenda Główna Policji.
Kopiowanie dokumentacji w całości lub w części, bez zgody właściciela jest zabronione.

	24	Wzmocnienia pod dziurki w naramienniku	4 lub 2
		Razem	70 lub 61
Podszewka bawełniana	25	Tył	3
	26	Wzmocnienie kieszeni górnych	2
	27	Wzmocnienie kieszeni rękawa	2
	28	Wzmocnienie obłożenia lewego	1
	29	Podkład pod dziurki w obłożeniu lewym	1
	30	Wzmocnienie górnej części obłożenia prawego	1
	31	Wzmocnienie końców zamka błyskawicznego	4
		Razem	14
Rodzaj tkaniny	Lp.	Wyszczególnienie	Ilość części
Płótno z klejem	32	Wkład kołnierza wierzchniego	1
	33	Wkład stójki wierzchniej	1
		Razem	2
Płótno z klejem	34	Wkład kołnierza spodniego	1
	35	Wkład stójki spodniej	1
		Razem	2
Spodnie			
Tkanina zasadnicza	1	Nogawka przednia	2
	2	Nogawka tylna	2
	3	Klin nogawki przedniej	2 lub 0
	4	Pasek	2 lub 1
	5	Podtrzymywacze paska- wąskie	5
	6	Podtrzymywacze paska- szerokie	2
	7	Ściągacz- część dłuższa	2
	8	Ściągacz- część krótsza	2
	9	Listewka lewa	1
	10	Listewka prawa	1
	11	Kłapki kieszeni dolnej przedniej i tylnej-wierzch	4
	12	Nakładka kieszeni przedniej i tylnej	4
	13	Odszycie rozporków dolnych nogawek tylnych	2 lub 0
	14	Wzmocnienie nogawek przednich	2
	15	Szelki- część tylna	1
	16	Szelki- część barkowa	2
	17	Szelki- część przednia	2
		Razem	38 lub 33
Podszewka bawełniana	18	Worek kieszeni bocznej	2
	19	Listewka lewa	1
	20	Listewka prawa	1
	21	Obsadzenie lewej części rozporka	1
	22	Wzmocnienie pod kieszenie nakładane przednie i tylne	2
	23	Wzmocnienie krocza	2
	24	Kłapki kieszeni dolnej przedniej i tylnej-spodnia część	4
	25	Zapinka kłapki kieszeni nakładanej przedniej i tylnej	4
		Razem	17

Właścicielem Dokumentacji Techniczno-Technologicznej DTT jest Komenda Główna Policji.
Kopiowanie dokumentacji w całości lub w części, bez zgody właściciela jest zabronione.

5.1. Kompletowanie

Całość wyrobu należy skompletować zgodnie z wielkością, symbolem klasyfikacyjnym.

Komplet wyrobu stanowi:

- bluza ćwiczebna czarna
- spodnie ćwiczebne czarne

5.2. Cechowanie

Wyroby, opakowania zbiorcze mają być oznaczone następująco:

Bluza

Wszywka firmowa z oznaczeniem wielkości umieszczona na środku tyłu w odległości 5.5cm ($\pm 0,2$ cm) od podkroju szyi.

Wszywka ma zawierać co najmniej następujące dane:

- nazwę wykonawcy
- nazwę wyrobu
- wielkość (rozmiar) wyrobu w formie piktogramu
- skład surowcowy i sposób konserwacji
- oznaczenie stopnia jakości i znak KJ
- numer zlecenia, miesiąc i rok produkcji wyrobu
- okres gwarancji

Wszywka musi być obszyta naokoło. Informacje i znaki muszą być w języku polskim, czytelne, trwałe i nieścieralne.

Wszywka specjalna na nazwisko użytkownika, wykonana z taśmy bawełnianej w kolorze białym o wymiarach 6x3 cm ($\pm 0,2$ cm) naszyta pośrodku podkołnierza (kołnierza spodniego).

Spodnie

Wszywka firmowa z oznaczeniem wielkości umieszczona na wierzchu worka prawej kieszeni bocznej.

Wszywka ma zawierać co najmniej następujące dane:

- nazwę wykonawcy
- nazwę wyrobu
- wielkość (rozmiar) wyrobu w formie piktogramu
- skład surowcowy i sposób konserwacji
- oznaczenie stopnia jakości i znak KJ
- numer zlecenia, miesiąc i rok produkcji wyrobu
- okres gwarancji

Wszywka musi być obszyta naokoło. Informacje i znaki muszą być w języku polskim, czytelne, trwałe i nieścieralne.

Wszywka specjalna na nazwisko użytkownika, wykonana z taśmy bawełnianej w kolorze białym o wymiarach 6x3 cm ($\pm 0,2$ cm) naszyta pośrodku paska tyłu w odległości 3 cm (± 1 cm) od prawego szwu bocznego.

Właścicielem Dokumentacji Techniczno-Technologicznej DTT jest Komenda Główna Policji.
Kopowanie dokumentacji w całości lub w części, bez zgody właściciela jest zabronione.

Sposób konserwacji.

Oznaczenia sposobu konserwacji, obejmujące następujący układ znaków:



Etykieta na opakowanie zbiorcze ma zawierać co najmniej następujące dane:

- nazwę, adres wykonawcy
- nazwę wyrobu
- wielkość (rozmiar) wyrobu
- liczbę sztuk w opakowaniu
- oznaczenie stopnia jakości oraz znak KJ
- numer zlecenia, miesiąc i rok produkcji wyrobu

5.3. Pakowanie

Składanie

Bluzę składa się na połowę wzdłuż tyłu, lewą stroną na zewnątrz barkami do siebie. Rękawy wewnątrz wyprostowane, kołnierz przewinięty do środka. Następnie bluzę składa się wzdłuż boków i barków na połowę. Spodnie ze złożonymi razem nogawkami składamy poprzecznie na dwie części.

Pakowanie

Pakowanie powinno zabezpieczyć wyrób przed obniżeniem jego jakości w czasie przechowywania, jak i transportu.

Wyroby gotowe pakowane w kartony tekturowe. Należy pakować po pięć bluz i spodni. Bluzy układa się kołnierzami w jednym kierunku, spodnie na przemian z bluzą. W ułożonej paczce bluza powinna znajdować się od spodu i od wierzchu paczki. Kartony powinny być wyjątkowo grube i przystosowane do wysokiego składowania i długotrwałego magazynowania. Karton zakleić taśmą w dwóch miejscach w poprzek oraz wzdłuż wszystkich łączeń kartonu. Na krótszej, bocznej ścianie kartonu nakleić etykietę na opakowanie zbiorcze.

Dopuszcza się zapakowanie do kartonu wyrobów w różnych rozmiarach (końcówki rozmiarowe, rozmiary nietypowe) z podaniem na etykiecie zbiorczej liczby wyrobów w poszczególnych rozmiarach.

6. Rysunki Techniczne



1. Tył bluzy

Właścicielem Dokumentacji Techniczno-Technologicznej DTT jest Komenda Główna Policji.
Koplowanie dokumentacji w całości lub w części, bez zgody właściciela jest zabronione.

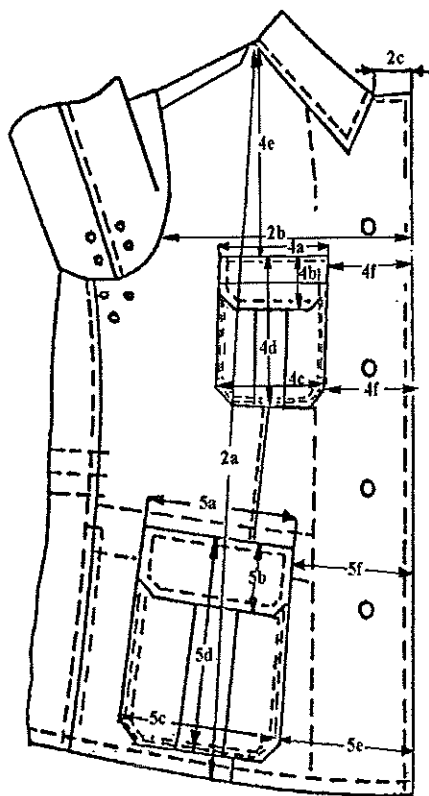

2. Prawy przód bluzy

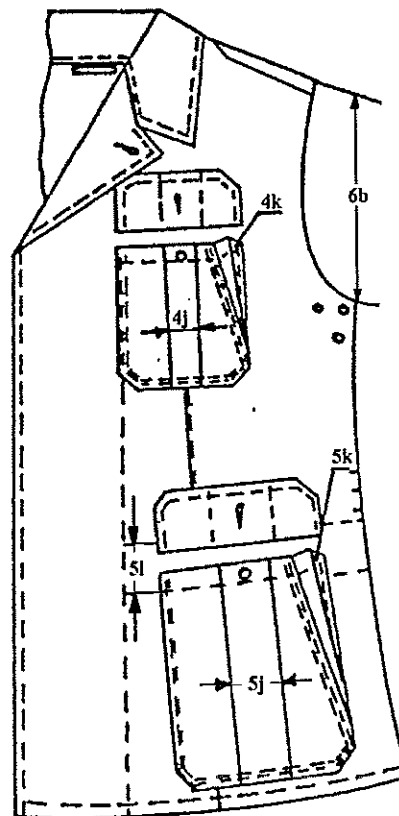

3. Lewy przód

Właścicielem Dokumentacji Techniczno-Technologicznej DTT jest Komenda Główna Policji.
Kopiowanie dokumentacji w całości lub w części, bez zgody właściciela jest zabronione.

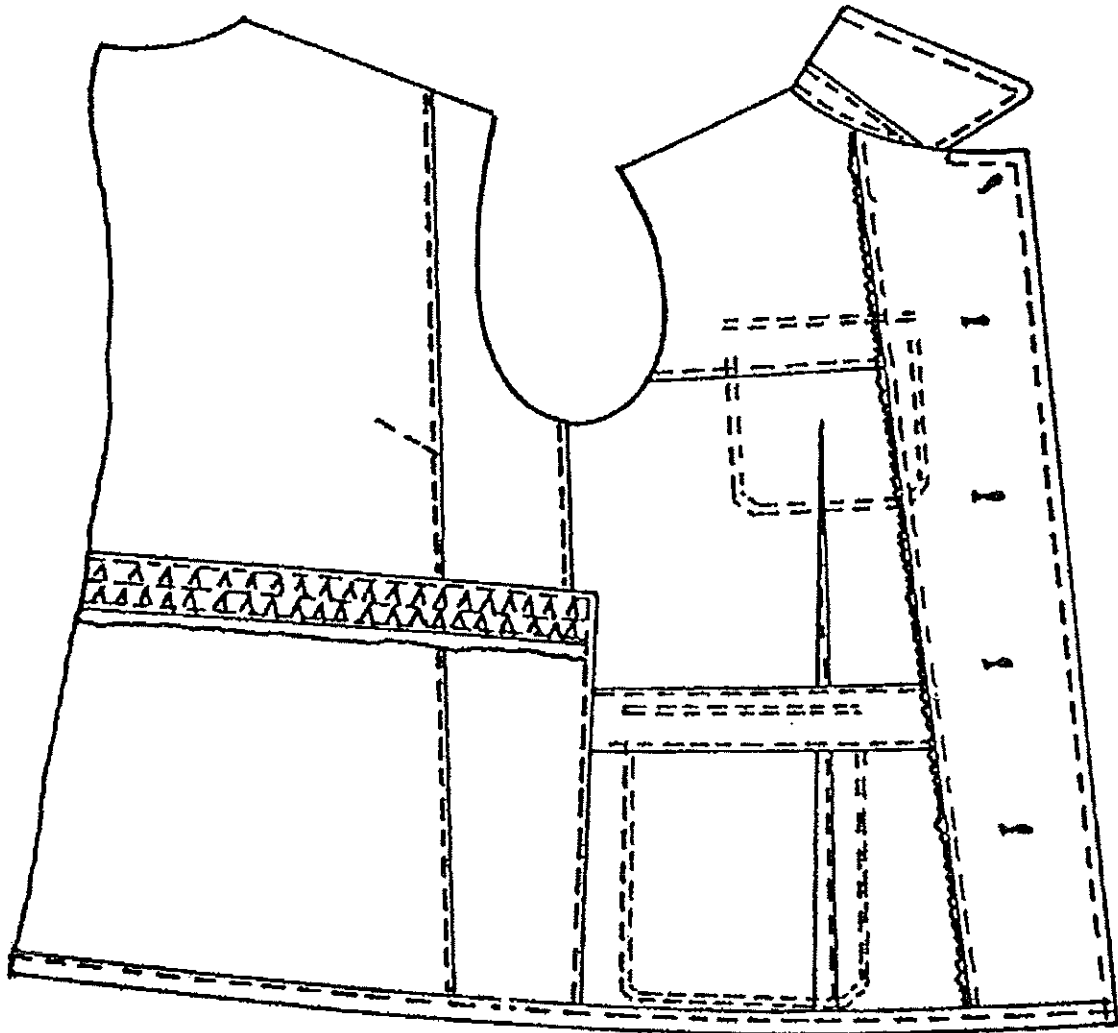

4. Spód bluzy

Właścicielem Dokumentacji Techniczno-Technologicznej DTT jest Komenda Główna Policji.
Kopiowanie dokumentacji w całości lub w części, bez zgody właściciela jest zabronione.

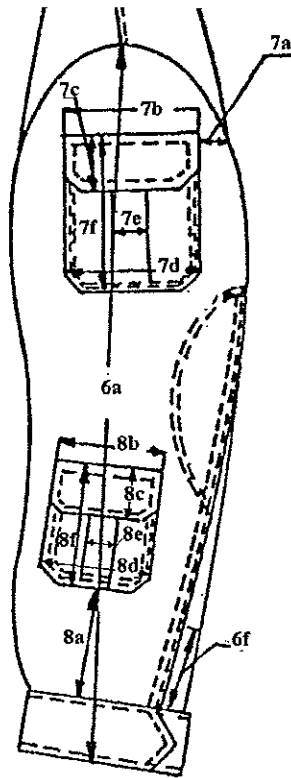

5. Rękaw bluzy - wierzch.

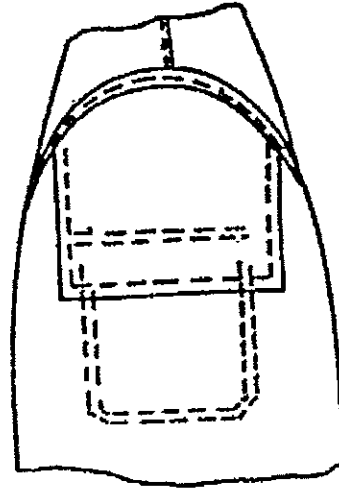

6. Spód rękawa

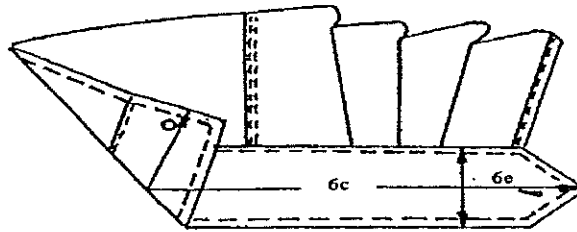

7. Wykończenie dołu rękawa

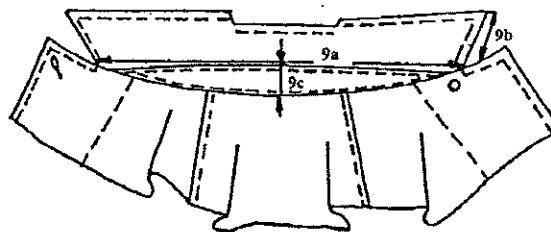

8. Spód kołnierza

Właścicielem Dokumentacji Techniczno-Technologicznej DTT jest Komenda Główna Policji.
Kopiowanie dokumentacji w całości lub w części, bez zgody właściciela jest zabronione.

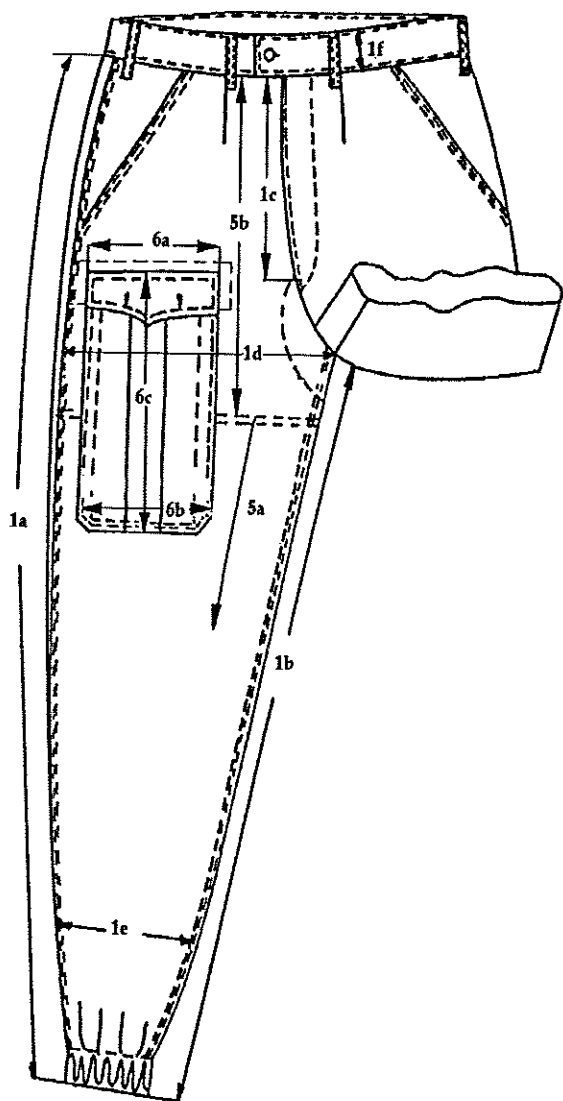

9. Przód spodni

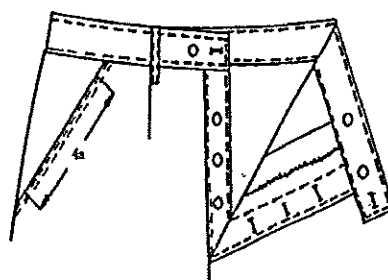

10. Wykończenie rozporzka

Właścicielem Dokumentacji Techniczno-Technologicznej DTT jest Komenda Główna Policji.
Kopowanie dokumentacji w całości lub w części, bez zgody właściciela jest zabronione.

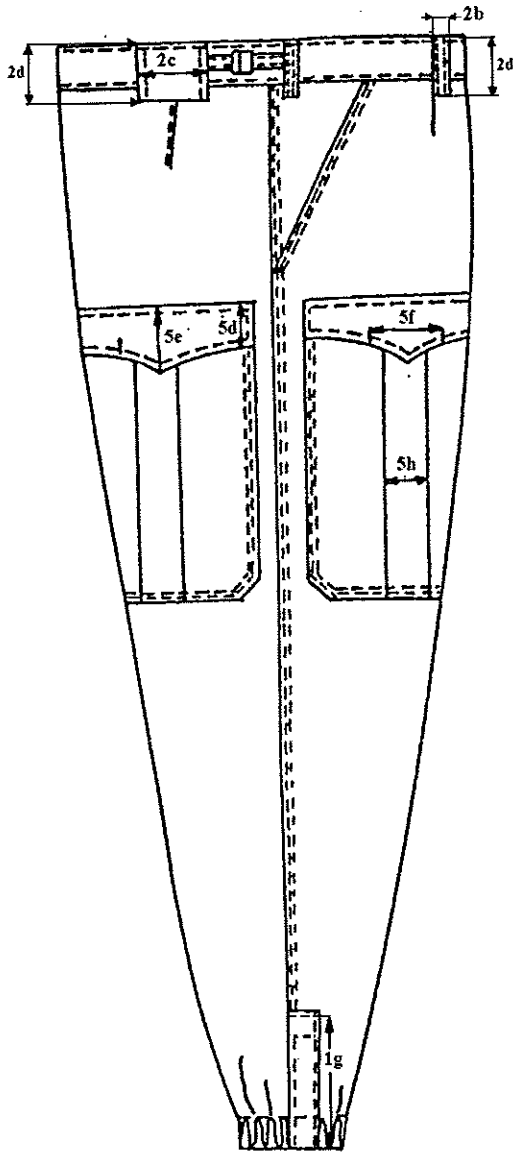

11. Bok spodni

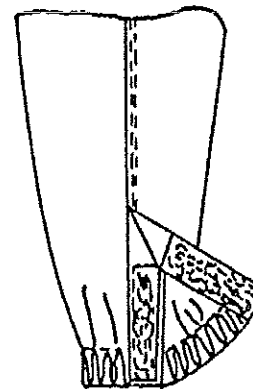

12. Dół nogawki

Właścicielem Dokumentacji Techniczno-Technologicznej DTT jest Komenda Główna Policji.
Kopiowanie dokumentacji w całości lub w części, bez zgody właściciela jest zabronione.

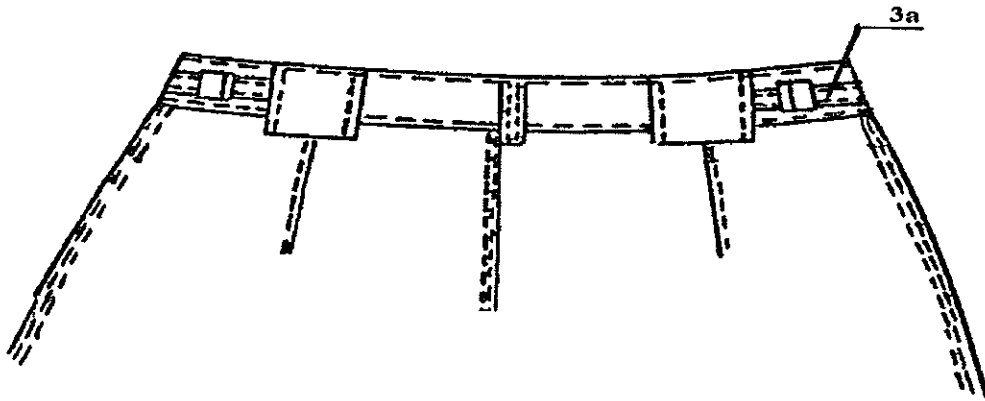

13. Góra spodni – tył

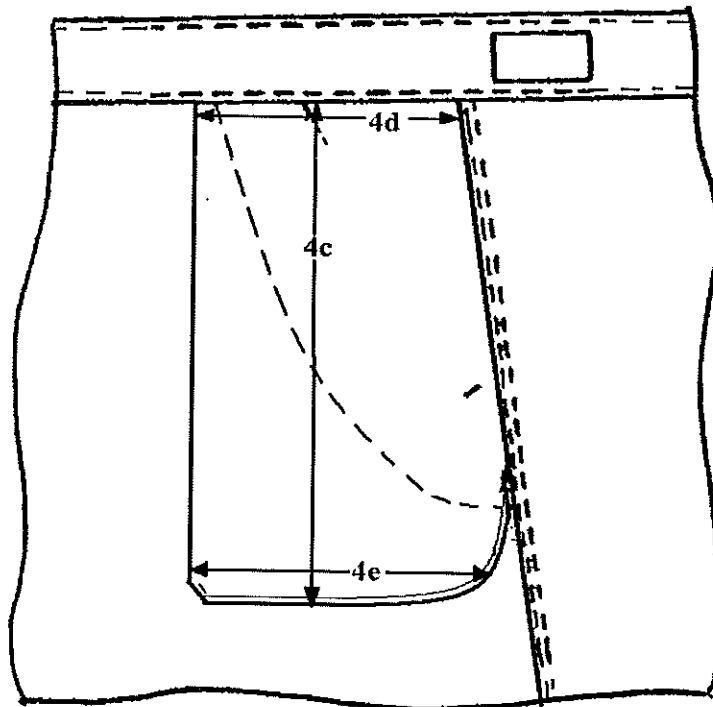

14. Worek kieszeni

Właścicielem Dokumentacji Techniczno-Technologicznej DTT jest Komenda Główna Policji.
Koplowanie dokumentacji w całości lub w części, bez zgody właściciela jest zabronione.

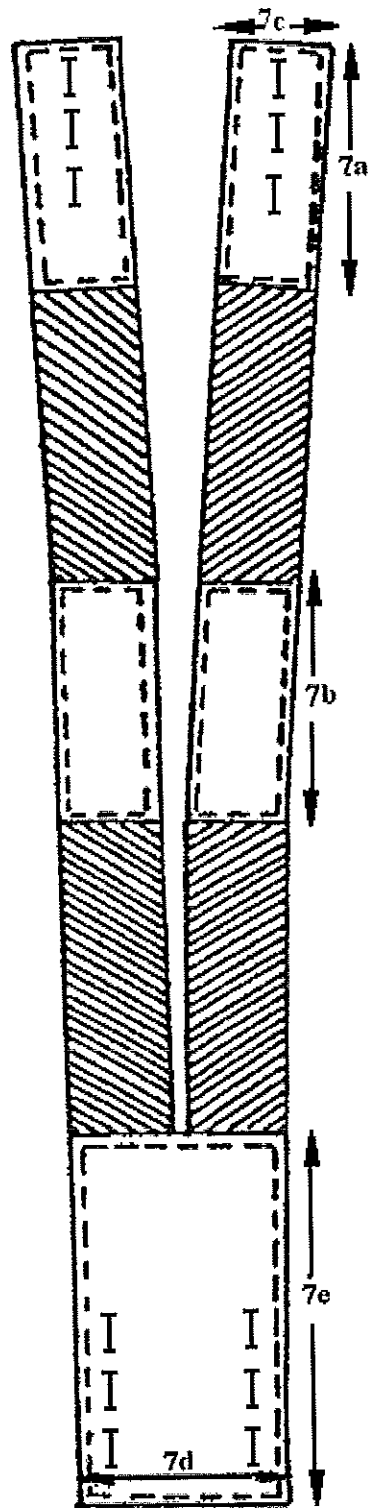

15.Szelki

Właścicielem Dokumentacji Techniczno-Technologicznej DTT jest Komenda Główna Policji.
Kopowanie dokumentacji w całości lub w części, bez zgody właściciela jest zabronione.

Zwymiarowany rysunek napisów POLICJA

Wymiary podane w milimetrach.

Napis na plecach

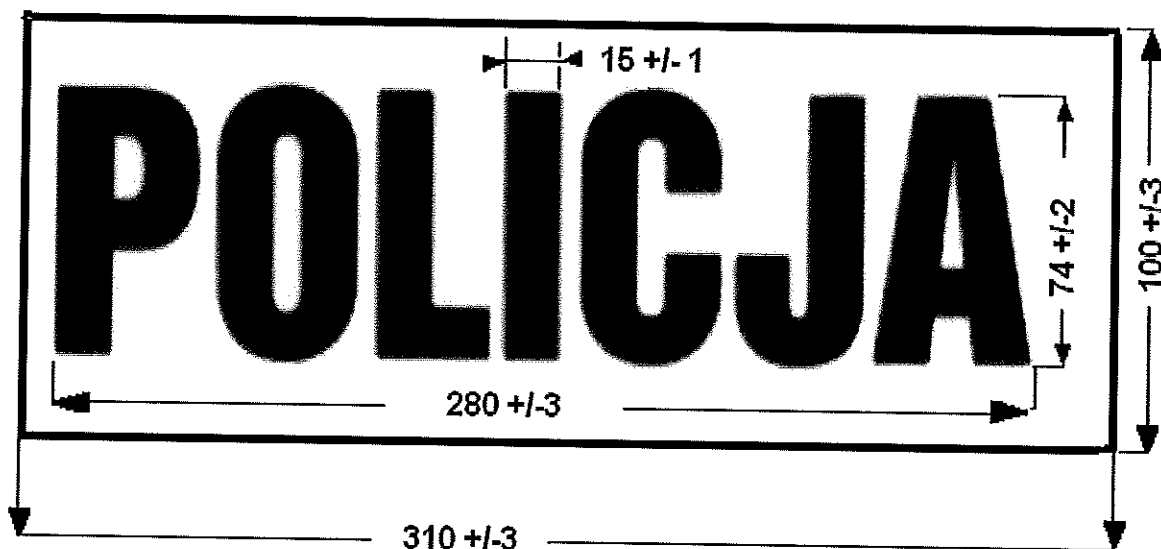

Napis na patce kieszeni rękawa lewego

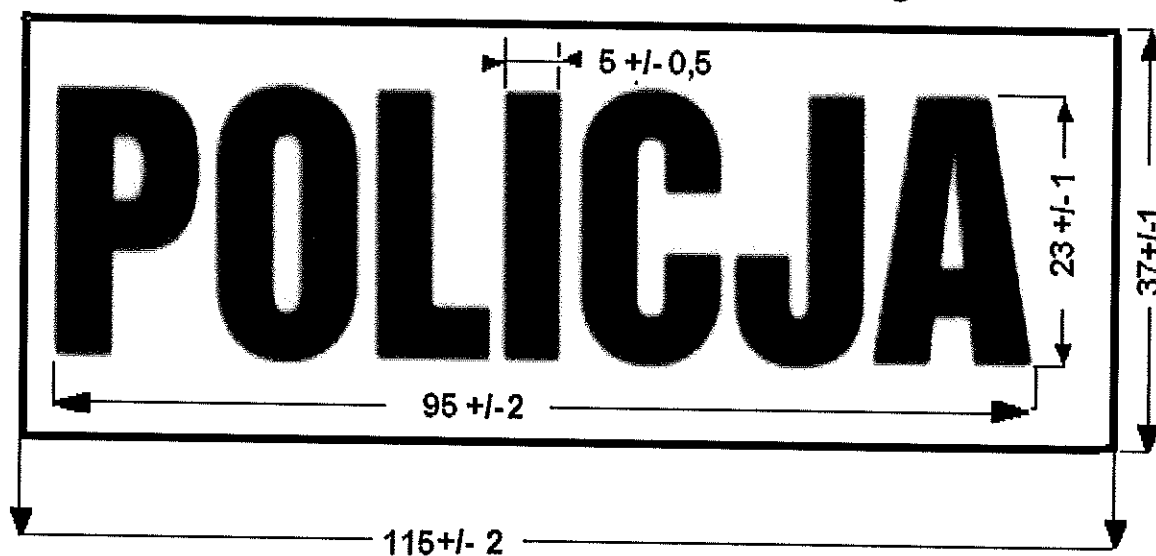

Właścicielem Dokumentacji Techniczno-Technologicznej DTT jest Komenda Główna Policji.
Kopiowanie dokumentacji w całości lub w części, bez zgody właściciela jest zabronione.

6.1. Wykonanie wyrobu: Bluza

Podstawowe operacje kroju i szycia bluzy podano w tabeli 9

Tabela 9

Lp.	Rodzaj operacji	Oznaczenie szwu i ściegu	Uwagi
1	2	3	4
1	Rozkrój elementów	-	wg. układów kroju
2	Podklejanie elementów		Temperatura 165°C docisk 300-350 cN/cm ² czas 16s
Przód			
3	Wykonanie zaszewki w przodzie	5.02.01/301	wg znaków
4	Obrębienie wzmocnienia kieszeni górnej	6.03.04/301	wg znaków
5	Naszycie wzmocnienia kieszeni górnej	1.01.01/301	w odległości 0,5cm ± 0,1cm od krawędzi wykroju
6	Wykonanie okrągłych dziurek pod pachą	304/	Wg znaków sześć dziurek w bluzie
7	Naszycie wzmocnienia góry obłożenia i wzmocnienia pod dziurki w obłożeniu lewym	1.02.02/301	Wzmocnienie odsunąć ok. 1.0cm od brzegu w celu uniknięcia zgrubienia krawędzi tkaniny
8	Wykonanie czterech dziurek odzieżowych w obłożeniu przodu lewego	-	oznaczyć wg szablonu pomocniczego zgodnie z tabelą wymiarów
9	Obrzucenie wewnętrznej krawędzi obłożenia	1.01.01/503	-
10	Odszycie i stębnowanie krawędzi przodu z jednoczesnym podłożeniem taśmy konfekcyjnej	1.06.02/301.301	wg szablonu pomocniczego odległość linii stębnowej od krawędzi przodu 0,7cm ± 0,1cm
11	Wykonanie dziurki odzieżowej w lewej klapie	-	wg szablonu pomocniczego
12	Naszycie wzmocnienia kieszeni dolnej	5.06.01/301.301	wg szablonu pomocniczego
13	Przyszycie wewnętrznej krawędzi obłożenia do przodu	1.02.01/301	Wg tabeli wymiarów

ciąg dalszy tabeli 9

1	2	3	4
Wykonanie kieszeni górnej			
14	Zeszycie kontrafałd w nakładkach kieszeni	6.05.01/301	wg znaków
15	Rozprasowanie kontrafałd	-	wg zatwierdzonego wzoru
16	Obrzucenie górnej krawędzi nakładki kieszeni	1.01.01/503	-
17	Podwinięcie górnej krawędzi nakładki kieszeni	6.02.03/301	wg nacinków
18	Wykonanie mieszkań nakładek kieszeni	6.05.01/301.301 + 6.05.01/301	wg szablonu pomocniczego zgodnie z tabelą wymiarów
19	Naszycie wzmocnienia pod dziurkę w spodniej części patki	5.04.03/301	wg szablonu pomocniczego
20	Odszycie i stębnowanie patki kieszeni	1.06.03/301.301	patkę odszyć wg szablonu pomocniczego i ostębnować w odległości 0,7cm ± 0,1cm od krawędzi
21	Naszycie patki	2.05.02/301.301	wg szablonu pomocniczego, zgodnie z tabelą wymiarów odległość linii stębnowej od naszycia 0,7cm ± 0,1cm
22	Naszycie nakładki kieszeniowej od strony mieszka	5.05.01/301	wg szablonu pomocniczego zgodnie z tabelą wymiarów odległość linii stębnowej od krawędzi 0,2–0,4cm
23	Naszycie pozostałych krawędzi nakładki kieszeniowej	5.05.03/301.301	wg szablonu pomocniczego zgodnie z tabelą wymiarów maszyną dwuigłową o ściegu stębnowym o rozstawie igieł 4,8 mm lub 6,4 mm
Wykonanie kieszeni bocznej			
24	Kieszenie boczne wykonać jak kieszenie górne	-	-
Tył			
25	Naszycie wszywki rozmiarowo-informacyjnej na tył podszewki	5.04.03/301	wg szablonu
26	Wykonanie mieszkań w tyle	6.05.01/301 1.01.01/301	wg znaków na wykrojach
27	Naszycie napisu POLICJA	5.04.03/301	wg szablonu

Właścicielem Dokumentacji Techniczno-Technologicznej DTT jest Komenda Główna Policji.
Kopiowanie dokumentacji w całości lub w części, bez zgody właściciela jest zabronione.

ciąg dalszy tabeli 9

1	2	3	4
28	Przyszyć wzmocnienia końca zamka błyskawicznego	1.01.01/301	-
29	Zeszycie szwu bocznego i przestębnowanie z pozostawieniem otworu na zamek	2.42.09/301.301	wg znaków na wykrojach odległość linii stębnowej od szwu 0,7cm ± 0,1cm
30	Wszyć zamka	7.09.01/301	wg znaków na wykrojach odległość linii stębnowej od wszycia 0,7cm ± 0,1cm
31	Wykonanie szwu barkowego	2.42.07/301.301	wg znaków na wykrojach zgodnie z tabelą wymiarów odległość linii stębnowej od szwu 0,2– 0,4cm
32	Naszyć gumy w talii na tył bluzy	5.04.06/301.301 + 5.04.10/301	wg szablonu pomocniczego wg znaków na wykrojach zgodnie z tabelą wymiarów, rozstaw linii stębnowych 2,0cm ± 0,1cm
33	Łączenie podszewki tyłu z zamkiem	7.20.01/301	wg zatwierdzonego wzoru
34	Ryglowanie otworu zamka	323	wg zatwierdzonego wzoru
Kołnierz			
35	Naszyć taśmy na nazwisko użytkownika	5.06.01/301.301	wg szablonu pomocniczego wg zatwierdzonego wzoru
36	Doszyć stójki do kołnierza wierzchniego i spodniego	2.02.10/301.301	wg szablonu pomocniczego w kołnierzu spodnim podłożyć taśmę konfekcyjną, naciąć w 4 - 6ciu miejscach odległość linii stębnowej od szwu 0,2–0,4cm
37	Podwinąć dolnej krawędzi stójki spodniej	6.02.03/301	wg szablonu pomocniczego odległość linii stębnowej od krawędzi podwinęcia 0,2– 0,4cm
38	Odszyć i przestębnowanie kołnierza	1.06.02/301.301	wg szablonu pomocniczego odległość linii stębnowej od krawędzi 0,7cm ± 0,1cm

Właścicielem Dokumentacji Techniczno-Technologicznej DTT jest Komenda Główna Policji.
Kopiowanie dokumentacji w całości lub w części, bez zgody właściciela jest zabronione.

ciąg dalszy tabeli 9

1	2	3	4
39	Wszycie kołnierza do podkroju szyi	2.42.03/301.301	wg szablonu pomocniczego spodnią część szwem nakładanym wierzchnią część podwinąć i przestębnować 0,2–0,4cm od podwinięcia,
40	Ryglowanie kołnierza	323	wg zatwierdzonego wzoru rygle wykonać u styku kołnierza z wylogami
Naramiennik			
41	Naszycie wzmocnienia na naramiennik	5.30.02/301	wg szablonu pomocniczego
42	Wykonanie dziurki odzieżowej w części spodniej naramiennika	-	oznaczyć miejsce wykonania wg szablonu pomocniczego i tabeli wymiarów
43	Odszycie naramiennika i przestębnowanie	1.06.02/301.301	wg szablonu pomocniczego odległość linii stębnowej od krawędzi 0,7cm ± 0,1cm
Rękaw			
44	Oznaczenie miejsca naszycia : patek, nakładek kieszeni	-	wg szablonów pomocniczych zgodnie z tabelą wymiarów i zatwierdzonym wzorem
45	Wykonać dziurki pod pachą	-	dwie dziurki z każdej strony szwu przedniego rękawa
46	Wykonanie obrębu wzmocnienia rękawa	6.03.04/301	wg znaków na wykroju
47	Naszycie wzmocnienia na rękaw	1.01.01/301	na wewnętrznej części rękawa 0,5cm ± 0,1cm od krawędzi kuli rękawa
48	Kieszenie rękawa	-	kieszenie górne wykonać jak przednie, kieszeń dolna lewego rękawa nie ma mieszków
49	Naszycie napisu POLICJA na lewej patce kieszeni górnej rękawa	5.04.03/301	wg szablonu
50	Obrzucanie owalnego brzegu nałokietnika	1.01.01/503	-
51	Naszycie nałokietnika na wierzchnią i spodnią część rękawa	1.01.03/301.301	wg znaków na wykroju
52	Obrębienie rozporków rękawa	6.03.04/301	wg znaków na wykroju

ciąg dalszy tabeli 9

1	2	3	4
53	Wykonanie szwu łokciowego w rękawie	1.01.03/401.503	wg znaków na wykrojach
54	Stębnowanie szwu łokciowego w rękawie	2.02.09/301.301	maszyną dwuigłową o ściegu stębnowym o rozstawie igieł 4,8 mm lub 6,4 mm
55	Wykonanie szwu przedniego w rękawie	2.04.03/401.401 lub 2.04.04/401.401	-
56	Ryglowanie rozporków	323	-
57	Naszycie wzmocnień na mankiet rękawa	5.30.02/301	w miejscu wykonania dziurek
58	Wykonanie dziurki odzieżowej w spodniej części mankietu	-	wg znaków
59	Odszycie mankietu	1.06.05/301	wg szablonu pomocniczego
60	Wszycie mankietu do rękawa	2.42.05/301.301	układając jednocześnie trzy zakładki w wierzchniej części rękawa
61	Ostębnowanie mankietu	6.05.01/301	odległość linii stębnowej od krawędzi 0,7cm ± 0,1cm
62	Wszycie rękawa do podkroju pachy	1.01.01/301	wg znaków na wykroju
63	Lamowanie wszycia rękawa	3.01.01/301 lub 3.01.01/401	w przypadku stosowania ściegu 401, szew zamocować rygłem 323
Operacje końcowe			
64	Podwinięcie dołu bluzy	6.03.04/301	Szerokość podwinięcia dołu bluzy 2cm + 1cm (± 0,2cm) odległość linii stębnowej od krawędzi podwinięcia 0,2–0,4cm
65	Przyszywanie guzików	-	wg tabeli wymiarów i układania się dziurek w poszczególnych elementach
66	Czynności końcowe	-	wyrób należy oczyścić z końców nici, śladów kredy i wyprasować

Podstawowe operacje kroju i szycia spodni podano w tabeli 10

Tabela 10

Lp.	Rodzaj operacji	Oznaczenie szwu i ściegu	Uwagi
1	2	3	4
1	Rozkrój elementów	-	wg układów kroju
Nogawka przednia			
2	Obrzucenie wzmocnienia nogawki przedniej	6.01.01/503	-
3	Naszycie wzmocnienia górą	1.01.03/301.301	wg znaków na wykrojach
4	Przyszycie bocznych krawędzi wzmocnienia	1.01.01/301	-
5	Naszycie wzmocnienia krocza	5.31.02/301	wg znaków
6	Obrębienie rozporka dołu nogawki	6.03.07/301.301	-
Kieszonka boczna			
7	Naszycie skośnej krawędzi obsadzenia na worek kieszeni	5.30.02/301	wg znaków na wykrojach
8	Odszycie otworu kieszeni i przestębnowanie	1.01.01/301 + 1.06.04/301.301	z jednoczesnym podłożeniem taśmy konfekcyjnej
9	Mocowanie otworu kieszeni	5.31.02/301	-
10	Ryglowanie otworu kieszeni	323	na końcach otworu
11	Zeszycie worka kieszeniowego	1.01.03/401.503	wg znaków na wykrojach
12	Ryglowanie szwu worka kieszeniowego	323	zamocować zawijając róg worka do środka
13	Zeszycie fałdki –góra spodni	5.02.01/301	wg znaków na wykrojach
14	Przyszycie góry i boku worka kieszeniowego do nogawki	1.01.01/301	wg znaków na wykrojach
Nogawka tylna			
15	Zeszycie fałdki w górze nogawki	5.02.01/301	wg znaków na wykrojach

Właścicielem Dokumentacji Techniczno-Technologicznej DTT jest Komenda Główna Policji.
Kopowanie dokumentacji w całości lub w części, bez zgody właściciela jest zabronione.

ciąg dalszy tabeli 10

1	2	3	4
Łączenie nogawek po boku			
16	Łączenie nogawki po boku	1.01.03/401.503	wg znaków na wykrojach
17	Stebnowanie szwu bocznego	2.02.09/301.301	maszyną dwuigłową o ściegu stębnowym o rozstawie igieł 4,8 mm lub 6,4 mm
Kłapka kieszeni i kieszeń nakładana			
18	Wykonanie dziurki bieliznianej w zapince	-	wg szablonu pomocniczego
19	Odszycie i stebnowanie klapki kieszeni	1.06.02/301.301	wg znaków na wykrojach wg szablonu pomocniczego odległość linii stębnowej od krawędzi 0,7cm ± 0,1cm
20	Zeszycie kontrafałdy w nakładce kieszeni	6.05.01/301	wg znaku na wykroju
21	Rozprasowanie kontrafałdy	-	wg zatwierdzonego wzoru
22	Obrzucenie górnej krawędzi nakładki	1.01.01/503	-
23	Podwinięcie górnej krawędzi nakładki	6.02.03/301	wg znaków na wykrojach odległość linii stębnowej od krawędzi 1,8cm ± 0,2cm
24	Wykonanie mieszkań nakładek kieszeni	6.05.01/301.301 6.05.01/301	wg zatwierdzonego wzoru
25	Naszycie wzmocnienia pod kieszenie nakładane	5.06.01/301.301	wg szablonu pomocniczego
26	Naszycie patki	2.05.02/301.301	wg szablonu pomocniczego i zgodnie z tabelą wymiarów
27	Naszycie kieszeni od strony mieszka	5.05.01/301	wg szablonu pomocniczego
28	Naszycie pozostałych boków nakładki	5.05.03/301.301	wg szablonu pomocniczego i wg zatwierdzonego wzoru
Wykonanie rozporoka w dole nogawki			
29	Obrębienie wewnętrznej krawędzi listewki prawej	6.03.04/301	wg znaków na wykrojach
30	Odszycie i stebnowanie listewki prawej	1.06.02/301.301	wg szablonu pomocniczego odległość linii stębnowej od krawędzi 0,2–0,4cm

ciąg dalszy tabeli 10

1	2	3	4
31	Przyszyć listewki prawej do nogawki prawej	1.01.01/301	wg znaków na wykrojach
32	Stebnowanie listewki prawej	7.12.02/301	w odległości 0,2–0,4cm od krawędzi
Wykonanie rozporka			
33	Odszycie i stebnowanie listewki lewej	1.06.02/301.301	wg szablonu pomocniczego odległość linii stebnowej od krawędzi 0,2–0,4cm
34	Wykonanie dziurek bieleżnianych w listewce lewej	-	wg znaków
35	Doszycie lewej części rozporka do nogawki i stebnowanie	1.06.02/301.301	wg znaków na wykrojach odległość linii stebnowej od krawędzi 0,2–0,4cm
36	Mocowanie listewki lewej	1.01.01/301	listewkę ułożyć na obsadzeniu i zamocować między dziurkami
37	Obrzucenie krawędzi listewki lewej	1.01.01/503	obrzuć krawędź wewnętrzną wraz z obsadzeniem
38	Stebnowka listewki lewej	1.02.01/301	wg szablonu pomocniczego w odległości 4,0cm ± 0,2cm od krawędzi rozporka
Montaż			
39	Wykonanie szwu środkowego przodu i stebnowanie	2.42.04/301.301	wg znaków na wykrojach zeszyć tkaninę zasadniczą i podszewkę, odległość linii stebnowej 0,2–0,4cm, rozporek zamocować w kształt trójkąta o wielkości 1,5cm –2,0cm
40	Ryglowanie „trójkąta”	323	wg szablonu pomocniczego jeden rygiel wykonać na górnym ramieniu trójkąta
41	Wykonanie szwu środkowego tyłu	2.04.03/401.401 lub 2.04.04/401.401	wg znaków na wykrojach
42	Wykonanie szwu wewnętrznego	2.04.03/401.401 lub 2.04.04/401.401	wg znaków na wykrojach
Wykończenie góry spodni			
43	Wykonanie wąskich podtrzymywaczy pasa	8.02.01/406	szerokość podtrzymywacza 1,0cm ± 0,1cm
44	Obrzucanie szerokich podtrzymywaczy pasa	6.01.01/503	-

Właścicielem Dokumentacji Techniczno-Technologicznej DTT jest Komenda Główna Policji.
Kopowanie dokumentacji w całości lub w części, bez zgody właściciela jest zabronione.

ciąg dalszy tabeli 10

1	2	3	4
45	Podwijanie krawędzi i przestębnowanie podtrzymywaczy szerokich	6.02.01/301	odległość linii stębnowej od krawędzi 0,7cm ± 0,1cm
46	Wykonanie krótszej części ściągacza	8.02.01/301.301	wg znaków na wykrojach
47	Mocowanie ramki metalowej	323	na ściągacz nałożyć ramkę, złożyć na połowę i zamocować rygłem
48	Wykonanie dłuższej części ściągacza	8.19.01/301.301	wg znaków na szablonach
49	Wszycie paska	7.56.02/301.301	wg znaków
50	Wykonanie dziurek w Lewej i prawej części paska	-	dziurki białe wykonane wg tabeli wymiarów i szablonu pomocniczego
51	Naszycie wąskich podtrzymywaczy pasa	5.05.01/323 + 2.02.08/323 dopuszcza się również poniższe wykonanie 7.04.01/323.323	wg zatwierdzonego wzoru na pasie umieszczono 5 wąskich podtrzymywaczy pasa górną 0,5cm ± 0,1cm od górnej krawędzi spodni
52	Naszycie szerokich podtrzymywaczy pasa	1.04.01/301 1.02.01/301	wg zatwierdzonego wzoru na pasie umieszczono 2 szerokie podtrzymywacze pasa
53	Naszycie ściągaczy	2.05.02/301.301	wg szablonu pomocniczego odległość linii stębnowej od naszycia 0,7cm ± 0,1cm
54	Naszycie taśmy na nazwisko użytkownika	5.06.01/301.301	wg szablonu pomocniczego na prawym boku po lewej stronie pasa naszyć taśmę
55	Przyszywanie guzików do przypięcia szelek	-	wg szablonu pomocniczego przyszyć 4 guziki spodniowe
Wykonanie szelek			
56	Mocowanie gumy	1.01.01/301	do części tylnej, przedniej oraz barkowej
57	Stębnowanie szelek	2.42.02/301.301	w odległości 0,2–0,4cm i 0,6–0,8cm od krawędzi
58	Wykończenie bocznej i dolnej krawędzi szelek	1.06.01/301 + 6.05.01/301	wg zatwierdzonego wzoru

ciąg dalszy tabeli 10

1	2	3	4
59	Wykonanie dziurek w szelkach	-	wg szablonu pomocniczego w tylnej części dwa rzędy po trzy, w przednich częściach po trzy w każdej
Wykończenie dołu nogawek			
60	Obrzucenie dołu nogawek	6.01.01/503	
61	Podwinięcie przestębnowanie dołu nogawek z jednoczesnym wszyciem gumy	7.14.01/301	Odległość stebnówki od dolnej krawędzi dołu 3,5cm ± 0,2cm
1	2	3	4
Operacje końcowe			
62	Przyszycie guzików	-	wg szablonów pomocniczych i układania się dziurek w poszczególnych elementach
63	Czynności końcowe	-	wyrób oczyścić z kredy, końców nici i uprasować

6.2. Wymiarowanie wyrobu

Mundury muszą być wykonane w kompletach, w co najmniej 30 rozmiarach. Rozmiary muszą umożliwiać dopasowanie mundurów do użytkowników o niżej wymienionych wymiarach:

- wzrost od 163 do 194cm.
- obwód klatki piersiowej od 86 do 122cm.
- obwód pasa od 78 do 114cm.

Dopuszcza się rozmiary wykraczające poza wymiary podane powyżej oraz rozmiary nietypowe. Wymiarowanie i wykonanie wyrobu w rozmiarach wykraczających poza ujęte w dokumentacji techniczno-technologicznej oraz rozmiarach nietypowych musi być zgodne ze sztuką krawiecką, zasadami stopniowania zawartymi w odpowiednich normach, a także zapewnić funkcjonalność, właściwe dopasowanie do użytkownika i jego estetykę. Wykonawca powinien opracować tabele wymiarów dla przedmiotowych rozmiarów wyrobu, ująć je w zakładowej dokumentacji techniczno-technologicznej i udostępnić przedstawicielom Zamawiającego oraz „organu upoważnionego” w trakcie wykonywania czynności odbiorczych zgodnie z zapisami umowy.

7.Tabela wymiarów wyrobu gotowego – BLUZA

		Tabela 11						
Lp.	Wyszczególnienie wymiarów	Obwód kl. pierś.	92			98		
		Wzrost	171	179	187	171	179	187
		Obwód pasa	82	82	82	86	86	86
1	2	3	4	5	6	7	8	
1	TYŁ - rys. 1							
a	Długość od wszycia kołnierza do linii pasa	44.5	46	47.5	45	46.5	48	
b	Długość od wszycia kołnierza do dołu	70	74	78	70.5	74.5	78.5	
c	Szer. na wysokości szwów barkowych	45.6	45.6	45.6	46.8	46.8	46.8	
d	Długość szwu barkowego	14.5	14.5	14.5	15	15	15	
2	PRZODY - rys.2							
a	Dł. mierzona od styku szwu bark. przy kołnierzu do dołu	71.2	75.2	79.2	72.1	76.1	80.1	
b	Szer. na wys. naszycia patki kieszeni górnej	24.0	24.0	24.0	24.6	24.6	24.6	
3	OBWODY mierzone w całości - rys.1 i 2							
a*	Na linii pachy	119	119	119	125	125	125	
b*	U dołu bluzy	120	120	120	126	126	126	
c*	Dł. gumy do marszczenia ciąg	38	38	38	39.5	39.5	39.5	
4	KIESZENIE GÓRNE							
a	Szer. na linii naszycia patki	13	13	13	13	13	13	
b	Szer. patki	6.0	6.0	6.0	6.0	6.0	6.0	
c	Szer. kieszeni u dołu	13.5	13.5	13.5	13.5	13.5	13.5	
d	Dł. kieszeni wraz z patką mierzona po środku	17	17	17	17	17	17	
e	Odl. od szwu barkowego do naszycia patki	18.6	18.6	18.6	19.5	19.5	19.5	
f	Odl. od krawędzi przodu górą i dołem	7.5	7.5	7.5	8.0	8.0	8.0	
5	KIESZENIE BOCZNE (DOLNE)							
a	Szer. na linii naszycia patki	16	16	16	16	16	16	
b	Szer. patki	7.0	7.0	7.0	7.0	7.0	7.0	
c	Szer. kieszeni u dołu	17	17	17	17	17	17	
d	Dł. kieszeni wraz z patką mierzona po środku	21	21	21	21	21	21	
e	Odl. od krawędzi przodu - dołem	12.3	12.3	12.3	12.8	12.8	12.8	
f	Odl. od krawędzi przodu - górą	11.3	11.3	11.3	11.8	11.8	11.8	
6	RĘKAWY - rys. 3,5,7							
a	Dł. od wszycia do dolnej krawędzi mankietu	61.5	64	66.5	62	64.5	67	
b	Szer. pod pachą w złożeniu	25.6	25.6	25.6	26.3	26.3	26.3	
c	Dł. mankietu mierzona od ostrego końca	28	28	28	28.5	28.5	28.5	
d*	Odl. nałokietnika od wszycia rękawa do pierwszej stębnówki po szwie łokciowym	21.3	22.5	23.7	21.3	22.5	23.7	
7	KIESZENIE GÓRNE RĘKAWA - rys. 5							
a	Odl. od szwu łokciowego u góry	6.5	6.5	6.5	7.0	7.0	7.0	
8	KIESZEŃ DOLNA RĘKAWA – rys. 5							
a	Odl. od dolnej krawędzi kieszeni do mankiet	8.0	8.0	8.0	8.0	8.0	8.0	
9	KOŁNIERZ - rys. 8							
a	Dł. mierzona na linii załamania części wykładanej	41.5	41.5	41.5	42.9	42.9	42.9	
10	NARAMIENNIKI							
a*	Długość od wszycia do ostrego końca	13	13	13	13	13	13	

* Wymiary nie posiadają oznaczeń na rysunkach

ciąg dalszy tabeli 11

Lp.	104					110			
	163	171	179	187	194	171	179	187	194
	90	90	90	90	90	98	98	98	98
	9	10	11	12	13	14	15	16	17
1									
a	44	45,5	47	48,5	50	46	47,5	49	50,5
b	67	71	75	79	83	71,5	75,5	79,5	83,5
c	48	48	48	48	48	49,2	49,2	49,2	49,2
d	15,5	15,5	15,5	15,5	15,5	16	16	16	16
2									
a	69	73	77	81	85	73,9	77,9	81,9	85,9
b	25,2	25,2	25,2	25,2	25,2	25,8	25,8	25,8	25,8
3									
a*	131	131	131	131	131	137	137	137	137
b*	132	132	132	132	132	138	138	138	138
c*	41	41	41	41	41	42,5	42,5	42,5	42,5
4									
a	14	14	14	14	14	14	14	14	14
b	6,5	6,5	6,5	6,5	6,5	6,5	6,5	6,5	6,5
c	14,5	14,5	14,5	14,5	14,5	14,5	14,5	14,5	14,5
d	18	18	18	18	18	18	18	18	18
e	20,4	20,4	20,4	20,4	20,4	21,3	21,3	21,3	21,3
f	8	8	8	8	8	8,5	8,5	8,5	8,5
5									
a	17	17	17	17	17	17	17	17	17
b	7,5	7,5	7,5	7,5	7,5	7,5	7,5	7,5	7,5
c	18	18	18	18	18	18	18	18	18
d	22	22	22	22	22	22	22	22	22
e	12,8	12,8	12,8	12,8	12,8	13,3	13,3	13,3	13,3
f	11,8	11,8	11,8	11,8	11,8	12,3	12,3	12,3	12,3
6									
a	60	62,5	65	67,5	70	63	65,5	67	70,5
b	27	27	27	27	27	27,7	27,7	27,7	27,7
c	29	29	29	29	29	29,5	29,5	29,5	29,5
d*	20,1	21,3	22,5	23,7	24,9	21,3	22,5	23,7	24,9
7									
a	7,5	7,5	7,5	7,5	7,5	8	8	8	8
8									
a	8	8	8	8	8	8	8	8	8
9									
a	44,3	44,3	44,3	44,3	44,3	45,7	45,7	45,7	45,7
10									
a*	14	14	14	14	14	14	14	14	14

* Wymiary nie posiadają oznaczeń na rysunkach

ciąg dalszy tabeli 11

Lp.	116				122				Dopuszczalne odchylenia [cm]
	171	179	187	194	171	179	187	194	
	106	106	106	106	114	114	114	114	
	18	19	20	21	22	23	24	25	26
1									
a	46,5	48	49,5	50	47	48,5	50	51,5	1
b	72	76	80	84	72,5	76,5	80,5	84,5	1,5
c	50,4	50,4	50,4	50,4	51,6	51,6	51,6	51,6	1
d	16,5	16,5	16,5	16,5	17	17	17	17	0,5
2									
a	74,8	78,8	82,8	86,8	75,7	79,7	83,7	87,7	1,5
b	26,4	26,4	26,4	26,4	27	27	27	27	0,5
3									
a*	143	143	143	143	149	149	149	149	2
b*	144	144	144	144	150	150	150	150	2
c*	44	44	44	44	45,5	45,5	45,5	45,5	1
4									
a	14	14	14	14	14	14	14	14	0,5
b	6,5	6,5	6,5	6,5	6,5	6,5	6,5	6,5	0,3
c	14,5	14,5	14,5	14,5	14,5	14,5	14,5	14,5	0,5
d	18	18	18	18	18	18	18	18	0,7
e	22,2	22,2	22,2	22,2	23,1	23,1	23,1	23,1	0,7
f	8,5	8,5	8,5	8,5	9	9	9	9	0,5
5									
a	17	17	17	17	17	17	17	17	0,5
b	7,5	7,5	7,5	7,5	7,5	7,5	7,5	7,5	0,3
c	18	18	18	18	18	18	18	18	0,5
d	22	22	22	22	22	22	22	22	0,7
e	13,3	13,3	13,3	13,3	13,8	13,8	13,8	13,8	0,5
f	12,3	12,3	12,3	12,3	12,8	12,8	12,8	12,8	0,5
6									
a	63,5	66	68,5	71	64	66,5	69	71,5	1
b	28,4	28,4	28,4	28,4	29,1	29,1	29,1	29,1	0,7
c	30	30	30	30	30,5	30,5	30,5	30,5	1
d*	21,3	22,5	23,7	24,9	21,3	22,5	23,7	24,9	0,7
7									
a	8,5	8,5	8,5	8,5	9	9	9	9	0,5
8									
a	8	8	8	8	8	8	8	8	0,5
9									
a	47,1	47,1	47,1	47,1	48,5	48,5	48,5	48,5	1
10									
a*	14	14	14	14	14	14	14	14	0,5

* Wymiary nie posiadają oznaczeń na rysunkach

Tabela wymiarów wyrobu gotowego –SPODNI

Tabela 12

Lp.	Wyszczególnienie wymiarów	Obwód kl. pierś.	92			98		
		Wzrost	171	179	187	171	179	187
		Odwód pasa	82	82	82	86	86	86
1	2	3	4	5	6	7	8	
1	NOGAWKI SPODNI – rys. 9							
a	Długość po boku od wszycia pasa do dołu	102	107	112	102	107	112	
b	Długość po kroku od szwu siedzeniowego do dołu	78,5	83	87,5	78	82,5	87	
c	Długość rozporka od wszycia pasa do rygla	17,5	18	18,5	18	18,5	19	
d	Szerokość nogawek w udzie	35,5	35,5	35,5	37	37	37	
e	Szerokość nogawek na wys. 16 cm od dołu	23,5	23,5	23,5	24	24	24	
2	OBWODY – rys. 9, 13							
a*	Połowa obwodu pasa od krawędzi rozporka do środka tyłu	41	41	41	43	43	43	
3	ŚCIĄGACZE PASA – rys. 13							
a*	Długość ściągacza dłuższego	14,5	14,5	14,5	15,5	15,5	15,5	
4	KIESZENIE BOCZNE – rys. 10							
a	Długość otworu kieszeniowego	16	16	16	16	16	16	
5	WZMOCNIENIA NOGAWEK PRZEDNICH - rys.9							
a	Długość wzmocnienia	40	40	42	40	40	42	
b	Odległość od wszycia pasa do pierwszej stębnówki	34	35	36	34	35	36	
6	KIESZENIE NAKŁADANE – rys. 9							
a	Długość patki na linii naszycia	15,5	15,5	15,5	15,5	15,5	15,5	
b	Szerokość u dołu	15,5	15,5	15,5	15,5	15,5	15,5	
c	Długość kieszeni wraz z patką	26	26	26	26	26	26	

* Wymiary nie posiadają oznaczeń na rysunkach

ciąg dalszy tabeli 12

Lp.	104					110			
	163	171	179	187	194	171	179	187	194
	90	90	90	90	90	98	98	98	98
	9	10	11	12	13	14	15	16	17
1									
a	97	102	107	112	117	102	107	112	117
b	73	77,5	82	86,5	91	77	81,5	86	90,5
c	18	18,5	19	19,5	20	19	19,5	20	20,5
d	38,5	38,5	38,5	38,5	38,5	40	40	40	40
e	24,5	24,5	24,5	24,5	24,5	25	25	25	25
2									
a*	45	45	45	45	45	49	49	49	49
3									
a*	15,5	15,5	15,5	15,5	15,5	15,5	15,5	15,5	15,5
4									
a	17	17	17	17	17	17	17	17	17
5									
a	40	40	40	42	42	40	40	42	42
b	33	34	35	36	37	34	35	36	37
6									
a	17	17	17	17	17	17	17	17	17
b	17	17	17	17	17	17	17	17	17
c	27,5	27,5	27,5	27,5	27,5	27,5	27,5	27,5	27,5

* Wymiary nie posiadają oznaczeń na rysunkach

ciąg dalszy tabeli 12

Lp.	116				122				Dopuszczalne odchylenia [cm]
	171	179	187	194	171	179	187	194	
	106	106	106	106	114	114	114	114	
	18	19	20	21	22	23	24	25	26
1									
a	102	107	112	117	102	107	112	117	1,5
b	76,5	81	85,5	90	76	80,5	85	89,5	1,5
c	19,5	20	20,5	21	20	20,5	21	21,5	0,5
d	41,5	41,5	41,5	41,5	43	43	43	43	1
e	25,5	25,5	25,5	25,5	26	26	26	26	0,7
2									
a*	53	53	53	53	57	57	57	57	1,5
3									
a*	16,5	16,5	16,5	16,5	16,5	16,5	16,5	16,5	0,5
4									
a	17	17	17	17	18	18	18	18	0,7
5									
a	40	40	42	42	40	40	42	42	1
b	34	35	36	37	34	35	36	37	1
6									
a	17	17	17	17	17	17	17	17	0,7
b	17	17	17	17	17	17	17	17	0,7
c	27,5	27,5	27,5	27,5	27,5	27,5	27,5	27,5	0,7

* Wymiary nie posiadają oznaczeń na rysunkach

Właścicielem Dokumentacji Techniczno-Technologicznej DTT jest Komenda Główna Policji.
Kopowanie dokumentacji w całości lub w części, bez zgody właściciela jest zabronione.

8. Tabela wymiarów stałych i pomocniczych-bluza

Tabela 13

Lp.	Wyszczególnienie wymiarów	Wymiary w cm	Dopuszczalne odchylenia [cm]
1	2	3	4
1	TYŁ		
e*	Odległość od dolnej krawędzi bluzy do otworu na zamek błyskawiczny w szwie bocznym: – wzrost do 163 cm w obw. kl. piersiowej do 98 cm – wzrost od 171 cm w obw. kl. piersiowej od 104 cm	3 4	0,2
f	Długość otworu na zamek błyskawiczny	19	0,2
g	Odległość napisu POLICJA od wszycia kołnierza	16,5	0,5
2	PRZODY		
c	Odległość od krawędzi przodu do wszycia kołnierza	5	0,2
d*	Szerokość obłożenia u dołu	9,5	0,5
e*	Szerokość podwinięcia dołu bluzy	2	0,2
4	KIESZENIE GÓRNE		
h*	Odległość od przyszycia klapki do górnej krawędzi kieszeni	2	0,2
i*	Podwinięcie kieszeni górną	2	0,2
j	Szerokość kontrafałdki	3,5	0,2
k	Szerokość mieszka	2,5	0,2
5	KIESZENIE BOCZNE		
g*	Odległość od przyszycia klapki do górnej krawędzi kieszeni	2	0,2
h*	Odległość od dołu bluzy do dolnej krawędzi kieszeni	3	0,5
i*	Podwinięcie kieszeni górną	2	0,2
j	Szerokość kontrafałdki	4	0,2
k	Szerokość mieszka	2,5	0,2
l	Szerokość wzmocnienia kieszeni	4,5	0,2
6	RĘKAWY		
e	Szerokość mankietu	6	0,2
f	Długość rozporka od zamocowania do mankietu	8	0,5
7	KIESZENIE GÓRNE RĘKAWÓW		
b	Szerokość na linii przyszycia klapki	13	0,5
c	Szerokość klapki	5,5	0,3
d	Szerokość kieszeni u dołu	13	0,5
e	Szerokość kontrafałdki	3	0,2
f	Długość kieszeni wraz z klapką mierzona po środku	18	0,5
g*	Podwinięcie kieszeni górną	2	0,2
h*	Odległość od przyszycia klapki do górnej krawędzi kieszeni	2	0,2
i*	Odległość od wszycia kuli rękawa do górnej krawędzi klapki	10	0,5

* Wymiary nie posiadają oznaczeń na rysunkach

Ciąg dalszy tabeli 13

8	KIESZEŃ DOLNA RĘKAWA		
b	Szerokość na linii przyszycia klapki	11,5	0,5
c	Szerokość klapki	5	0,3
d	Szerokość kieszeni u dołu	11,5	0,5
e	Szerokość kontrafaldki	3	0,2
f	Długość kieszeni wraz z klapką mierzona po środku	16	0,5
g*	Podwinięcie kieszeni górą	2	0,2
h*	Odległość od przyszycia klapki do górnej krawędzi kieszeni	2	0,2
i*	Odległość kieszeni od szwu przedniego	9	0,5
	Rozm.92-100 Rozm.104-116	10	0,5
9	KOŁNIERZ		
b	Szerokość z przodu mierzona po krawędzi	8,5	0,2
c	Szerokość stójki mierzona po środku tyłu	3,5	0,2
d*	Długość wieszaka-taśma wieszakowa	8	0,2
e*	Cała szerokość tyłu(kołnierz i stójka)	8,5	0,2
10	NARAMIENNIKI		
b*	Szerokość. przy wszyciu	5	0,2
c*	szerokość. przy ostrym końcu	3,5	0,2
11	DZIURKI		
a*	Górna dziurka umieszczona w przodzie lewym umieszczona skośnie	-	-
b*	Odległość górnej dziurki od przedniej i górnej krawędzi przodu	1,2	0,1
c*	Odległość ostatniej dziurki od dolnej krawędzi bluzy	19	1,0
d*	Trzy pozostałe w równych odległościach między pierwszą i ostatnią	-	-
e*	Odległość dziurki od krawędzi przodu	2,5	0,2
f*	Odległość dziurki	1,5	0,2
	- od krawędzi kłapek kieszeni górnych i dolnych rękawa - od krawędzi kłapek kieszeni górnych (piersiowych) i bocznych (dolnych) i od ostrych końców mankietów	2,2	
g*	Długość dziurek (mierzona z obszyciem) w krytym zapięciu przodu lewego	3	0,2
12	GUZIKI		
a*	Odległość górnego guzika od krawędzi przodu	8	0,2
b*	Odległość czterech pozostałych od krawędzi przodu	4	0,2
c*	Odległość od krawędzi mankietu rękawa(od strony rozporka)	2	0,2
d*	Guziki do zapinania kłapek kieszeni przyszyć wg układania się	-	-

* Wymiary nie posiadają oznaczeń na rysunkach

Tabela wymiarów stałych i pomocniczych-spodnie

Tabela 14

Lp.	Wyszczególnienie wymiarów	Wymiary w cm	Dopuszczalne odchylenia [cm]
1	2	3	4
1	NOGAWKA SPODNI		
f	Szerokość paska	3,6	0,2
g	Długość rozporka u dołu nogawek spodni	16	0,5
h*	Taśma samoszczepna do rozporka dołu nogawek spodni ciąć: wierzch i spod	12	0,5
2	OBWODY		
b	Szerokość podtrzymywaczy wąskich	1	0,1
c	Szerokość podtrzymywaczy szerokich	6,5	0,2
d	Długość podtrzymywaczy pasa (światło)	8	0,2
3	ŚCIĄGACZE PASKA		
b	Szerokość ściągacza	2	0,2
c*	Długość ściągacza krótkiego	3,5	0,2
4	KIESZENIE BOCZNE		
b*	Odległość od szwu bocznego przy wszyciu paska	11,5	0,5
c	Długość worka kieszeniowego od wszycia paska do dołu	32,5	1
d	Szerokość worka u góry	16,0	0,5
e	Szerokość worka u dołu	17,5	0,5
5	KIESZENIE NAKŁADANE PRZEDNIE I TYLNE		
d	Szerokość klapki przy końcach (2 cm) od krawędzi	4,5	0,2
e	Szerokość klapki po środku	6	0,2
f	Odległość między ryglami w zapince klapki	6	0,5
g*	Odległość kieszeni od szwu bocznego	2,2	0,2
h	Szerokość kontrafałdki	3,5	0,2
i*	Szerokość mieszka	2,5	0,2
j*	Szerokość podwinięcia kieszeni u góry	2	0,2
7	SZELKI		
a	Długość części przedniej szelek	19	0,5
b	Długość części barkowej szelek	19	0,5
c	Szerokość szelek	4	0,2
d	Szerokość części tylnej szelek	7,5	0,5
e	Długość części tylnej szelek	21	0,5
f*	Długość gumy szelkowej (ciąć)	24	1,0

* Wymiary nie posiadają oznaczeń na rysunkach

ciąg dalszy tabeli 14

8	ROZPOREK PRZODU NOGAWKI		
a*	Szerokość listewki lewej	5	0,5
b*	Odległość od krawędzi rozporka do stębnówki listewki lewej	4	0,2
c*	Szerokość listewki prawej	4	0,5
9	DZIURKI		
a*	Dziurki w listewce lewej wykonać w równych odległościach, uwzględniając miejsce wszycia spodni w pasek oraz zamocowanie dołu rozporka	-	-
b*	Odległość dziurki od krawędzi listewki	1	0,1
c*	Dziurkę w lewym końcu paska wykonać w połowie jego szerokości	-	-
d*	Odległość dziurki od końcowych krawędzi pasa	1-1,5	-
e*	Odległość dziurek od krawędzi zapinek kłapek kieszeni nakładanych	0,5-0,7	-
f*	Długość dziurek bieliźnianych	2,2	0,2
g*	Długość dziurek bieliźnianych w pasku i szelkach	2,2	0,2
10	GUZIKI		
a*	Oznaczyć i przyszyć wg układania się dziurek w poszczególnych elementach spodni		

* Wymiary nie posiadają oznaczeń na rysunkach

9. Zestawienie średniego zużycia materiałów i dodatków

Tabela 15

LP.	Nazwa materiałów i dodatków	Norma zużycia	
1	Tkanina zasadnicza PES 50 CO 50 kolor czarny	4,50mb	
2	Tkanina podszewkowa kolor czarny	1,20mb	
3	Płótno z klejem szer. 90cm.	0,17mb	
4	Nici odzieżowe rdzeniowe poliester/poliester kolor czarny	710mb	
5	Nici odzieżowe z włókien poliestrowych ciętych 100% kolor czarny	150mb	
6	Nici odzieżowe z włókien poliestrowych ciętych 100% kolor żółty	8mb	
7	Guziki w kolorze czarnym:	Marynarkowe duże	4szt.
8		Spodniowe	25szt.
9	Guma ściągaczowa szer.60mm ± 2 mm kolor czarny	0,45mb	
10	Guma szelkowa szer.35mm ± 2 mm kolor czarny	1,02mb	
11	Guma podwiązkowa szer.24-25mm kolor czarny	0,56mb	
12	Guma szer. 10mm ± 1 mm kolor czarny	0,37mb	
13	Klamerki oksydowane	2szt.	
14	Zamek metalowy nierozdzielczy dł. 18cm ± 5 mm kolor czarny średnioziarnisty	2szt.	
15	Taśma samoszczepna szer.3cm kolor czarny	Pętelka	0,24mb
		Haczyk	0,24mb
16	Taśma do lamowania pach szer.25mm ± 1 mm kolor czarny	1,50mb	
17	Taśma konfekcyjna szer.13mm ± 2 mm kolor czarny	2mb	
18	Taśma wieszakowa szer.6mm ± 2 mm kolor czarny	0,12mb	
19	Taśma bawełniana biała szer. 30mm ± 2 mm	0,18mb	
20	Napis POLICJA mały odblaskowy 115± 2 mm /37mm± 1 mm	1szt.	
21	Napis POLICJA duży odblaskowy 310/100mm ± 2 mm	1szt.	
22	Pudło kartonowe	1/5 szt.	
23	Wszywka firmowa	2szt.	
24	Etykieta zbiorcza	1/5 szt.	

10. Wymagane dokumenty potwierdzające spełnienie wymagań dokumentacji techniczno-technologicznej

1. Wyniki badań z akredytowanego laboratorium badawczego dla każdej nowej dostawy materiałów podstawowych i dodatków potwierdzających wymagania dla:
 - a) tkaniny zasadniczej PES50%CO50% .
 - b) tkaniny podszewkowej CO100% .
 - c) folii odblaskowej.
2. Potwierdzona deklaracja zgodności wyrobu w zakresie OiB sporządzona zgodnie z ustawą z dnia 17 listopada 2006 r. o systemie oceny zgodności wyrobów przeznaczonych na potrzeby obronności i bezpieczeństwa państwa (Dz. U. Nr 235, poz. 1700 z późn. zm.)
3. Wyniki badań z akredytowanego laboratorium badawczego, potwierdzające wymagania w zakresie bezpieczeństwa i ekologii zawarte w punkcie 4.3.5. (w tabeli) dla każdej nowej dostawy materiałów podstawowych i dodatków. Dopuszcza się potwierdzenie ww. wymagań odpowiednim certyfikatem wystawionym przez akredytowaną jednostkę certyfikującą OiB.
4. Gwarancja wykonawcy.

**WARUNKI I ZASADY ODBIORU
WYROBÓW Z PRODUKCJI**

MUNDUR ĆWICZEBNY W KOLORZE CZARNYM

Właścicielem Dokumentacji Techniczno-Technologicznej DTT jest Komenda Główna Policji.
Koplowanie dokumentacji w całości lub w części, bez zgody właściciela jest zabronione.

1. Kontrola surowców

Kontrola surowców przeprowadzana na podstawie ich oceny organoleptycznej.

- Kontrola wstępna w magazynie dotycząca zgodności otrzymanych materiałów, dodatków i surowców z zamówieniem.
- Kontrola podstawowa – tkaniny po warstwowaniu przed przystąpieniem do krojenia oceniane przez pracowników krojowni pod względem ich zgodności kolorystycznej ze wzorem produkcyjnym oraz występujących błędów tkackich. Ewentualne niezgodności zgłaszane Kierownikowi Produkcji oraz Kierownikowi Działu Zaopatrzenia. Uprawnionym do podjęcia zezwolenia na odstępstwo jest Kierownik działu Produkcji.

Kontroli podlegają układy kroju, wykroje, dodatki rozpisane do zlecenia produkcyjnego, wyroby w trakcie produkcji oraz wyroby gotowe.

2. Odbiór końcowy

Po zakończeniu procesu produkcji-przed zdaniem gotowych wyrobów do magazynu Kontroler jakości dokonuje końcowego odbioru jakości wyrobu. Każda kontrola ma na celu stwierdzenie zgodności danego wyrobu z zatwierdzonym wzorem, wymaganiami z dokumentacji technicznej oraz ocenę sposobu jego wykonania.

3. Warunki odbioru:

Warunki i zasady odbioru wyrobów z produkcji –zgodnie z normą PN-P-84506:1983 – Wyroby konfekcyjne - Badania odbiorcze.

Miejsce badań:

Odbiór powinien odbywać się w pomieszczeniu umożliwiającym swobodne wykonanie czynności kontrolnych, oświetlonym światłem naturalnym lub sztucznym rozproszonym.

Wyposażenie miejsca badań:

Miejsce badań powinno być wyposażone w:

- stół o wymiarach nie mniejszych niż 2x1,5 m.
- komplet manekinów,
- taśmę centymetrową metalową i ceratową,
- przymiar liniowy 50-centymetrowy z podziałką milimetrową,
- lupę o powiększeniu 10-krotnym,

Dokumentacja partii.

Do partii wyrobów przedstawionej do odbioru należy załączyć co najmniej:

1. Wyniki badań z akredytowanego laboratorium badawczego dla każdej nowej dostawy materiałów podstawowych i dodatków potwierdzających wymagania dla:

- a) tkaniny zasadniczej PES50%CO50% .
- b) tkaniny podszewkowej CO100% .

Właścicielem Dokumentacji Techniczno-Technologicznej DTT jest Komenda Główna Policji.
Kopowanie dokumentacji w całości lub w części, bez zgody właściciela jest zabronione.

- c) folii odblaskowej.
- 2. Potwierdzoną deklarację zgodności wyrobu w zakresie OiB, sporządzoną zgodnie z ustawą z dnia 17 listopada 2006 r. o systemie oceny zgodności wyrobów przeznaczonych na potrzeby obronności i bezpieczeństwa państwa (Dz. U. Nr 235, poz. 1700 z późn. zm.)
- 3. Wyniki badań z akredytowanego laboratorium badawczego, potwierdzające wymagania w zakresie bezpieczeństwa i ekologii zawarte w punkcie 4.3.5. (w tabeli) dla każdej nowej dostawy materiałów podstawowych i dodatków. Dopuszcza się potwierdzenie ww. wymagań odpowiednim certyfikatem wystawionym przez akredytowaną jednostkę certyfikującą OiB.
- 4. Gwarancję wykonawcy.

4. Odbiór jakościowy

- 1. Warunki przedstawienia wyrobu do odbioru:
 - a. Odbioru jakościowego dokonuje się w celu organoleptycznego sprawdzenia zgodności wykonania wyrobu z wymaganiami Dokumentacji Techniczno-Technologicznej w zakresie jakości i estetyki wyrobu.
 - b. Ilość partii produkcyjnych wykonawca uzgadnia z zamawiającym.
 - c. Wyroby przewidziane do odbioru podlegają 100% kontroli przez komórkę Kontroli Jakości zakładu wykonawcy.
 - d. Podstawą odbioru jakościowego partii produkcyjnej jest spełnienie wymagań zawartych w niniejszej Dokumentacji Techniczno-Technologicznej. Każda partia wyrobu podlegająca odbiorowi powinna mieć potwierdzoną deklarację zgodności wyrobu w zakresie OiB, sporządzoną zgodnie z ustawą z dnia 17 listopada 2006 r. o systemie oceny zgodności wyrobów przeznaczonych na potrzeby obronności i bezpieczeństwa państwa (Dz. U. Nr 235, poz. 1700 z późn. zm.)
- 2. Tryb i zasady przeprowadzenia odbioru jakościowego wyrobu:
 - a. Odbioru partii produkcyjnej wyrobu dokonują osoby wyznaczone przez zamawiającego.
 - b. Metodą „na ślepo” wg normy PN–N–03010:1983 wybiera się spośród zgłoszonych do odbioru 5% wyrobów (nie mniej niż 10 sztuk) i sprawdza zgodność ich wykonania z wymaganiami Specyfikacji Technicznej.
 - c. Podczas odbioru jakościowego ocenie podlegać będzie jakość i estetyka wykonania przedmiotu umowy, a w szczególności takie elementy jak:
 - 1) szwy (ciągłość i równość, wykonanie bez zmarszczeń i wyciągnięć, zabezpieczenie przed pruciem),

Właścicielem Dokumentacji Techniczno-Technologicznej DTT jest Komenda Główna Policji.
Kopowanie dokumentacji w całości lub w części, bez zgody właściciela jest zabronione.

- 2) połączenie elementów składowych (np. bez fałd i zgrubień),
 - 3) kształt wyrobu (zniekształcenia i skrzywienia, estetyka wykonania poszczególnych elementów wyrobu).
3. Stwierdzenie w trakcie odbioru usterek, wad jakościowych skutkuje odstąpieniem od dalszego odbioru przedmiotu umowy do czasu usunięcia nieprawidłowości. Termin ponownego odbioru Wykonawca uzgodni z Zamawiającym. Wszelkie koszty związane z ponownym odbiorem ponosi Wykonawca.
 4. Odbiór jakościowy przedmiotu umowy potwierdzony zostanie protokołem odbioru jakościowego, podpisanym przez upoważnionych przedstawicieli Zamawiającego i Wykonawcy. Protokół ten sporządzony zostanie w 2 egzemplarzach, z których jeden otrzymuje Wykonawca, a jeden egzemplarz przeznaczony jest dla Zamawiającego.

**DOKUMENTACJA
EKSPLOATACYJNO-NAPRAWCZA**

MUNDUR ĆWICZEBNY W KOLORZE CZARNYM

Właścicielem Dokumentacji Techniczno-Technologicznej DTT jest Komenda Główna Policji.
Kopiowanie dokumentacji w całości lub w części, bez zgody właściciela jest zabronione.

1. Opis użytkowania

Ubiór ćwiczebny jest przeznaczony dla Policji i nosi się:
- w szkołach i ośrodkach szkolenia Policji, w oddziałach prewencji Policji, pododdziałach antyterrorystycznych Policji, na zajęciach szkoleniowych i ćwiczebnych.

2. Instrukcja użytkowania

Mundur ćwiczebny składający się z bluzy oraz spodni powinien być używany łącznie. Do pasa spodni powinna być dopięta szelka wykonana z tkaniny zasadniczej i gumy. W czasie użytkowania ubranie powinno być zapięte. Po każdorazowym użyciu ubranie powinno być wytrzepane w celu usunięcia zanieczyszczeń, przechowywane w stanie rozwieszonym w suchym i przewiewnym miejscu.

3. Transport i przechowywanie

Wyrób należy przechowywać w pomieszczeniach nienasłonecznionych, przewiewnych, suchych, pozbawionych obcych zapachów. Pomieszczenia powinny zabezpieczyć wyrób przed zwilgoceniem, zabrudzeniem, zniszczeniem przez pleśń, bakterie i inne czynniki zewnętrzne.

Transport:

Załadowanie, przewóz i wyładowanie powinny odbywać się w warunkach zabezpieczających przed zamoczeniem, zabrudzeniem, uszkodzeniami mechanicznymi i chemicznymi zgodnie z aktualnymi przepisami transportowymi i z normą PN-P-84509:1997

4. Konserwacja i naprawy

Sposób konserwacji. Oznaczenia sposobu konserwacji, obejmujące następujący układ znaków zgodnie z normą PN-EN ISO 3758:2006



Maksymalna temperatura prania 60°C



Nie stosować bielenia związkami wydzielającymi chlor.



Suszyć w temperaturze pokojowej w pozycji pionowej bez uprzedniego wirowania. Rozwiesić na wieszaku.



Maksymalna temperatura dolnej płyty żelazka 200°C



Czyścić przy użyciu benzyny.

Właścicielem Dokumentacji Techniczno-Technologicznej DTT jest Komenda Główna Policji.
Kopiowanie dokumentacji w całości lub w części, bez zgody właściciela jest zabronione.

5. Gwarancja Wykonawcy

Wykonawca odpowiada za wady fizyczne ujawnione w wyrobie i ponosi z tego tytułu wszelkie zobowiązania.

Jest zobowiązany do usunięcia wad fizycznych i do dostarczenia wyrobów wolnych od wad, jeżeli wady ujawnią się w ciągu okresu określonego w gwarancji.

Na wyprodukowane wyroby Wykonawca udzieli gwarancji na okres 12 miesięcy ich użytkowania, pod warunkiem przestrzegania zasad eksploatacji, konserwacji, transportu i przechowywania. Okres przechowywania wyrobu, po którym przysługuje okres gwarancji, wynosi 18 miesięcy, licząc od daty podpisania dowodu przyjęcia przez przedstawiciela Odbiorcy. W przypadku wydania wyrobu do użytkowania po okresie przechowywania dłuższym niż 18 miesięcy łączny okres gwarancji (przechowywanie + użytkowanie) wynosi 30 miesięcy.

W przypadku stwierdzenia w okresie gwarancji wad fizycznych wykonawca rozpatrzy „protokół reklamacji” w ciągu 14 dni licząc od daty jego otrzymania.

W przypadku uznania reklamacji wykonawca:

- usunie wady w wyrobie w terminie 30 dni, licząc od daty otrzymania „protokołu reklamacji”,
- usunie wady w dostarczonym wyrobie w miejscu, w którym zostały ujawnione lub na własny koszt dostarczy je do swojej siedziby w celu ich usunięcia,
- wyroby wolne od wad dostarczy na własny koszt do miejsca, w którym wady zostały ujawnione,
- przedłuży termin gwarancji o czas, w którym wskutek wad wyrobu objętego gwarancją, uprawniony do gwarancji nie mógł z niego korzystać,
- wymieni wadliwy wyrób na nowy w terminie 30 dni licząc od daty otrzymania „protokołu reklamacji”, jeżeli usunięcie wad będzie niemożliwe bądź niewskazane,
- ponosi odpowiedzialność z tytułu przypadkowej utraty lub uszkodzenia wyrobu od przyjęcia go do naprawy do czasu zwrócenia go /bez wad/ zamawiającemu,

Jeżeli wykonawca nie uzna reklamacji, zamawiający przekaże wadliwy wyrób do zbadania do akredytowanej jednostki. Wydane orzeczenie traktowane będzie jako ostateczne. Koszty badania poniesie strona, której ocena okaże się błędna /wykonawca lub zamawiający/. Wymiana wadliwego wyrobu nastąpi w ciągu 14 dni od daty orzeczenia na koszt wykonawcy w przypadku jego winy.

6. Arkusz ewidencji wprowadzonych zmian

Lp.	Data	Zmiana dotyczy (numer strony i ewentualna treść zmiany)	Akceptacja (data i podpis)	Uwagi
1	2	3	4	5

Właścicielem Dokumentacji Techniczno-Technologicznej DTT jest Komenda Główna Policji.
Koplowanie dokumentacji w całości lub w części, bez zgody właściciela jest zabronione.