

FZ-1328/16



**KOMENDA GŁÓWNA POLICJI**

**02 – 642 Warszawa  
ul. Puławska 148/150**

**REGON: 012137497  
NIP: 521 – 31 – 72 - 762**

„ZATWIERDZAM”

Sprawa nr 32/Ckt/16/RL

ZASTĘPCA DYREKTORA  
BIURA FINANSÓW  
KOMENDY GŁÓWNEJ POLICJI

*Margareta KUBICKA*

**SPECYFIKACJA  
ISTOTNYCH WARUNKÓW ZAMÓWIENIA  
(SIWZ)**

Dotyczy: przetargu nieograniczonego o wartości powyżej 135.000 Euro

ogłoszonego przez Komendanta Głównego Policji na realizację zamówienia pn.:  
„Produkcja i dostawa 14 760 szt. kurtek służbowych letnich w ramach 2 zadań ”

Warszawa, dnia *2 maja* ..... 2016 r.

Komendant Główny Policji, zwany dalej Zamawiającym, zaprasza do udziału w postępowaniu prowadzonym w trybie przetargu nieograniczonego pn.: *Produkcja i dostawa 14 760 sztuk kurtek służbowych letnich w ramach 2 zadań, numer postępowania 32/Ckt/16/RŁ*, zgodnie z wymaganiami określonymi w niniejszej SIWZ.

## I. INFORMACJE OGÓLNE

1. Do udzielenia przedmiotowego zamówienia stosuje się przepisy ustawy z dnia 29 stycznia 2004r. – Prawo zamówień publicznych (Dz. U. z 2015 r. poz. 2164.), zwanej dalej ustawą Pzp oraz akty wykonawcze wydane na jej podstawie.
2. Do czynności podejmowanych przez Zamawiającego i Wykonawców w postępowaniu o udzielenie zamówienia publicznego stosuje się przepisy ustawy z dnia 23 kwietnia 1964 r. – Kodeks cywilny (Dz.U.2014.121), jeżeli przepisy ustawy Pzp nie stanowią inaczej.
3. Postępowanie o udzielenie zamówienia publicznego prowadzi się w języku polskim (art. 9 ust. 2 ustawy Pzp). Zamawiający dopuszcza wykorzystanie języka obcego w zakresie określonym w art. 11 ustawy z dnia 7 października 1999r. o języku polskim (Dz.U.2011.43.224).

## II. NAZWA ORAZ ADRES ZAMAWIAJĄCEGO

KOMENDA GŁÓWNA POLICJI  
02-624 Warszawa, ul. Puławska 148/150  
Regon: 012137497

Adres do korespondencji:

WYDZIAŁ ZAMÓWIEŃ PUBLICZNYCH  
BIURO FINANSÓW KGP,  
02-672 Warszawa, ul. Domaniewska 36/38  
tel. 22-60-120-44,  
faks. 22-60-118-57,  
e-mail: [zamowieniakgp@policja.gov.pl](mailto:zamowieniakgp@policja.gov.pl)  
strona internetowa: [www.policja.pl](http://www.policja.pl)

Informacje związane z przedmiotowym postępowaniem objęte ustawowym wymogiem publikacji na stronie internetowej Zamawiającego będą udostępniane pod adresem: [www.policja.pl](http://www.policja.pl)

### III. TRYB UDZIELENIA ZAMÓWIENIA

1. Postępowanie prowadzone jest w trybie przetargu nieograniczonego, w którym w odpowiedzi na publiczne ogłoszenie o zamówieniu, oferty mogą składać wszyscy zainteresowani Wykonawcy.
2. Zamawiający przewiduje przeprowadzenie aukcji elektronicznej, o której mowa w art. 91a – 91c ustawy Pzp.

### IV. OPIS PRZEDMIOTU ZAMÓWIENIA

1. Przedmiotem zamówienia jest  
Zadanie nr 1 – *Dostawa 7380 szt. kurtek służbowych letnich*  
Zadanie nr 2 – *Dostawa 7380 szt. kurtek służbowych letnich*  
Przedmiot zamówienia został szczegółowo opisany w Opisie Przedmiotu Zamówienia stanowiącym załącznik nr 1 do SIWZ.
2. Przedmiot zamówienia określony został we Wspólnym Słowniku Zamówień:  
CPV: 18223200-0
3. Zamawiający dopuszcza składanie ofert częściowych.
4. Zamawiający nie dopuszcza składania ofert wariantowych.
5. Zamawiający nie przewiduje możliwości udzielenia zamówienia uzupełniającego, o którym mowa w art. 67 ust. 1 pkt. 6 i 7 ustawy Pzp.
6. Zamawiający dopuszcza powierzenie zamówienia podwykonawcom Wykonawcy. W takim wypadku Wykonawca ma obowiązek (zgodnie z art. 36 b ust. 1 ustawy Pzp) zawrzeć w ofercie informacje dot. podwykonawstwa. Brak powyższej informacji w ofercie oznaczać będzie, że Wykonawca nie będzie korzystał z podwykonawstwa przy realizacji zamówienia.
7. Ilekroć w dalszych postanowieniach Specyfikacji Istotnych Warunków Zamówienia, mowa jest o przedmiocie zamówienia bez bliższego oznaczenia, należy przez to rozumieć przedmiot zamówienia wskazany w ust. 1.

### V. TERMIN WYKONANIA ZAMÓWIENIA

1. **Zadanie 1** - zgodnie z ofertą Wykonawcy, nie później jednak niż do **10.11.2016 r.**, przy czym dostawy pierwszej części przedmiotu umowy w ilości **2 500 szt.** nastąpią w ciągu 110 dni od daty zawarcia umowy, a dostawy drugiej części przedmiotu umowy w ilości **4 880 szt.** nastąpią zgodnie z ofertą Wykonawcy, nie później jednak niż do **10.11.2016 r.**
2. **Zadanie 2** - zgodnie z ofertą Wykonawcy, nie później jednak niż do **10.11.2016 r.**, przy czym dostawy pierwszej części przedmiotu umowy w ilości **2 500 szt.** nastąpią w ciągu 110 dni od daty zawarcia umowy, a dostawy drugiej części przedmiotu umowy w ilości **4 880 szt.** nastąpią zgodnie z ofertą Wykonawcy, nie później jednak niż do **10.11.2016 r.**

## VI. WARUNKI UDZIAŁU W POSTĘPOWANIU ORAZ OPIS SPOSOBU DOKONYWANIA OCENY SPEŁNIANIA TYCH WARUNKÓW:

1. O zamówienie może się ubiegać Wykonawca, który spełnia warunki określone w art. 22 ust. 1 ustawy Pzp, dotyczące:
  - 1) posiadania uprawnień do wykonywania określonej działalności lub czynności, jeżeli przepisy prawa nakładają obowiązek ich posiadania,
  - 2) posiadania wiedzy i doświadczenia, w tym wykonania (wyprodukowania i dostarczenia) w okresie trzech lat przed upływem terminu składania ofert, a jeżeli okres prowadzenia działalności jest krótszy to w tym okresie: minimum 3500 szt. kurtek wykonanych z laminatu z podklejanymi szwami w ramach jednej dostawy zrealizowanej w okresie nie dłuższym niż 6 miesięcy - dla każdej części zamówienia osobno,
  - 3) dysponowania odpowiednim potencjałem technicznym oraz osobami zdolnymi do wykonania zamówienia, w tym zakładem(ami) produkcyjnym(i) w którym(ch) będzie realizowany przedmiot zamówienia, mającym wdrożony system zarządzania jakością w zakresie produkcji odzieży,
  - 4) sytuacji ekonomicznej i finansowej sytuacji ekonomicznej i finansowej, w tym posiadania środków finansowych lub zdolności kredytowej w wysokości nie mniejszej niż:  
dla Zadania nr 1 - 1 000 000,00 PLN (słownie: jeden milion złotych);  
dla Zadania nr 2 – 1 000 000,00 PLN (słownie: jeden milion złotych).oraz nie podlega wykluczeniu z postępowania na podstawie art. 24 ustawy Pzp.
2. Zamawiający wykluczy z postępowania o udzielenie zamówienia Wykonawcę, który w okresie 3 lat przed wszczęciem postępowania, w sposób zawiniony poważnie naruszył obowiązki zawodowe, w szczególności, gdy Wykonawca w wyniku zamierzonego działania lub rażącego niedbalstwa nie wykonał lub nienależycie wykonał zamówienie. Zamawiający nie wykluczy z postępowania o udzielenie zamówienia Wykonawcy, który udowodni, że podjął konkretne środki techniczne, organizacyjne i kadrowe, które mają zapobiec zawinionemu i poważnemu naruszeniu obowiązków zawodowych w przyszłości oraz naprawił szkody powstałe w wyniku naruszenia obowiązków zawodowych lub zobowiązał się do ich naprawienia.
3. Zgodnie z zapisami art. 26 ust. 2b ustawy Pzp. Wykonawca może polegać na wiedzy i doświadczeniu, potencjale technicznym, osobach zdolnych do wykonania zamówienia, zdolnościach finansowych lub ekonomicznych innych podmiotów, niezależnie od charakteru prawnego łączących go z nimi stosunków. Wykonawca w takiej sytuacji zobowiązany jest udowodnić zamawiającemu, iż będzie dysponował tymi zasobami w trakcie realizacji zamówienia, w szczególności przedstawiając w tym celu pisemne zobowiązanie tych podmiotów do oddania mu do dyspozycji niezbędnych zasobów na potrzeby wykonania zamówienia.  
Podmiot, który zobowiązał się do udostępnienia zasobów zgodnie z art. 26 ust. 2b ustawy Pzp, odpowiada solidarnie z Wykonawcą za szkodę zamawiającego powstałą wskutek nieudostępnienia

tych zasobów, chyba że za nieudostępnienie zasobów nie ponosi winy.

4. Zamawiający oceni, czy Wykonawca spełnia warunki, o których mowa w ust. 1 na podstawie złożonego wraz z ofertą (zgodnie z art. 44 ustawy Pzp) oświadczenia o spełnieniu warunków udziału w postępowaniu i na podstawie złożonych wraz z ofertą dokumentów żądanych przez Zamawiającego potwierdzających spełnianie tych warunków, o których mowa w rozdziale VII SIWZ.
5. Jeżeli Wykonawca nie wykaże spełniania warunków udziału w postępowaniu, z zastrzeżeniem art. 26 ust. 3 ustawy Pzp, to Zamawiający wykluczy Wykonawcę odpowiednio na podstawie art. 24 ust. 2 pkt. 4 ustawy Pzp.

## VII. WYKAZ OŚWIADCZEŃ LUB DOKUMENTÓW, JAKIE MAJĄ DOSTARCZYĆ WYKONAWCY

Zgodnie z przepisami ustawy Pzp oraz Rozporządzenia Prezesa Rady Ministrów z dnia 19 lutego 2013 r. w sprawie rodzajów dokumentów, jakich może żądać zamawiający od wykonawcy, oraz form, w jakich te dokumenty mogą być składane (Dz. U. 2013, poz. 231):

1. W celu wykazania spełniania warunków, o których mowa w art. 22 ust. 1 ustawy Pzp Zamawiający żąda złożenia wraz z ofertą następujących dokumentów:

1.1 wykazu wykonanych, a w przypadku świadczeń okresowych lub ciągłych również wykonywanych, głównych usług, w okresie ostatnich trzech lat przed upływem terminu składania ofert, a jeżeli okres prowadzenia działalności jest krótszy – w tym okresie, wraz z podaniem ich wartości, przedmiotu, dat wykonania i podmiotów, na rzecz usługi zostały wykonane lub są wykonywane należycie.

Wykonawca w wykazie ma obowiązek podać wykonane zamówienia odpowiadające postawionemu warunkowi udziału w postępowaniu.

Dowodami, o których mowa powyżej, są:

- a) poświadczenie, z tym że w odniesieniu do nadal wykonywanych dostaw lub usług okresowych lub ciągłych poświadczenie powinno być wydane nie wcześniej niż na 3 miesiące przed upływem terminu składania wniosków o dopuszczenie do udziału w postępowaniu albo ofert;
- b) oświadczenie Wykonawcy – jeżeli z uzasadnionych przyczyn o obiektywnym charakterze wykonawca nie jest w stanie uzyskać poświadczenia, o którym mowa w pkt a).

W przypadku gdy zamawiający jest podmiotem, na rzecz którego dostawy wskazane w wykazie, o którym mowa powyżej, zostały wcześniej wykonane, wykonawca nie ma obowiązku przedkładania powyższych dowodów.

1.2 opisu urządzeń technicznych oraz środków organizacyjno-technicznych zastosowanych przez wykonawcę dostaw w celu zapewnienia jakości (ze wskazaniem zakładu/ów

produkcyjnego/ych) potwierdzającego spełnianie warunku określonego w Rozdziale VI ust. 1 pkt. 3 SIWZ. Zamawiający dopuszcza złożenie w ramach opisu certyfikatu potwierdzającego wdrożenie system zarządzania jakością w zakresie produkcji.

1.3 informacji banku lub spółdzielczej kasy oszczędnościowo-kredytowej potwierdzającej wysokość posiadanych środków finansowych lub zdolność kredytową Wykonawcy, wystawionej nie wcześniej niż 3 miesiące przed upływem terminu składania ofert w postępowaniu o udzielenie zamówienia.

W przypadku, gdy przedstawiona przez Wykonawcę informacja od podmiotu, w którym Wykonawca posiada rachunek, potwierdza wysokość posiadanych środków finansowych lub zdolność kredytową Wykonawcy poprzez określenie jedynie liczby cyfr widniejących na koncie, zamiast jej pełnego ujawniania, Zamawiający przy ocenie spełnienia przez Wykonawcę warunków udziału w postępowaniu uzna, iż Wykonawca przedstawił potwierdzenie dotyczące najniższej kwoty możliwej do zapisania przy użyciu ujawnionej liczby cyfr.

W wypadku podania kwot w walutach obcych, w dokumentach składanych przez podmioty zagraniczne (np.: informacja z banku lub SKOK, itp.), Zamawiający dokona przeliczenia tych kwot na PLN wg kursu NBP z dnia wystawienia dokumentu (informacja z banku lub SKOK).

2. Jeżeli wykonawca, wykazując spełnianie warunków, o których mowa w art. 22 ust. 1 ustawy Pzp, polega na zasobach innych podmiotów na zasadach określonych w art. 26 ust. 2b ustawy Pzp, Zamawiający, w celu oceny, czy wykonawca będzie dysponował zasobami innych podmiotów w stopniu niezbędnym dla należytego wykonania zamówienia oraz oceny, czy stosunek łączący wykonawcę z tymi podmiotami gwarantuje rzeczywisty dostęp do ich zasobów, **żąda złożenia wraz z ofertą dokumentów dotyczących w szczególności:**

- 2.1 w przypadku warunków, o których mowa w Rozdziale VI ust. 1 pkt. 4) SIWZ – dokumentów, o których mowa w Rozdziale VII ust. 1 pkt. 1.1 SIWZ,
- 2.2 zakresu dostępnych Wykonawcy zasobów innego podmiotu,
- 2.3 sposobu wykorzystania zasobów innego podmiotu, przez wykonawcę, przy wykonywaniu zamówienia,
- 2.4 charakteru stosunku, jaki będzie łączył wykonawcę z innym podmiotem,
- 2.5 zakresu i okresu udziału innego podmiotu przy wykonywaniu zamówienia.

Wykonawca powołujący się na zasoby podmiotu trzeciego musi złożyć wraz z ofertą pisemne zobowiązanie podmiotu trzeciego (w formie oryginału) do oddania do dyspozycji Wykonawcy niezbędnych zasobów na okres korzystania z nich przy wykonaniu zamówienia oraz dowody, że osoba podpisująca takie zobowiązanie, była uprawniona do działania w imieniu podmiotu trzeciego. Pełnomocnictwo należy składać formie oryginału lub kopii poświadczonej notarialnie za zgodność z oryginałem.

**3. W celu wykazania braku podstaw do wykluczenia z postępowania o udzielenie zamówienia Wykonawcy w okolicznościach, o których mowa w art. 24 ust. 1 oraz 24b ust. 3 ustawy Pzp, w postępowaniach określonych w art. 26 ust. 1 ustawy Pzp, Zamawiający żąda złożenia wraz z ofertą następujących dokumentów:**

- 3.1 oświadczenia o braku podstaw do wykluczenia (zalecana treść - załącznik nr 2 do SIWZ),
- 3.2 aktualnego odpisu z właściwego rejestru lub z centralnej ewidencji i informacji o działalności gospodarczej, jeżeli odrębne przepisy wymagają wpisu do rejestru lub ewidencji, w celu wykazania braku podstaw do wykluczenia w oparciu o art. 24 ust. 1 pkt 2 ustawy, wystawionego nie wcześniej niż 6 miesięcy przed upływem terminu składania ofert;
- 3.3 aktualnego zaświadczenia właściwego naczelnika urzędu skarbowego potwierdzającego, że wykonawca nie zalega z opłacaniem podatków, lub zaświadczenia, że uzyskał przewidziane prawem zwolnienie, odroczenie lub rozłożenie na raty zaległych płatności lub wstrzymanie w całości wykonania decyzji właściwego organu – wystawionego nie wcześniej niż 3 miesiące przed upływem terminu składania ofert;
- 3.4 aktualnego zaświadczenia właściwego oddziału Zakładu Ubezpieczeń Społecznych lub Kasy Rolniczego Ubezpieczenia Społecznego potwierdzającego, że wykonawca nie zalega z opłacaniem składek na ubezpieczenia zdrowotne i społeczne lub potwierdzenia, że uzyskał przewidziane prawem zwolnienie, odroczenie lub rozłożenie na raty zaległych płatności lub wstrzymanie w całości wykonania decyzji właściwego organu – wystawionego nie wcześniej niż 3 miesiące przed upływem terminu składania ofert;
- 3.5 aktualnej informacji z Krajowego Rejestru Karnego w zakresie określonym w art. 24 ust. 1 pkt 4 – 8 ustawy, wystawionej nie wcześniej niż 6 miesięcy przed upływem terminu składania ofert;
- 3.6 aktualnej informacji z Krajowego Rejestru Karnego w zakresie określonym w art. 24 ust. 1 pkt 9 ustawy, wystawionej nie wcześniej niż 6 miesięcy przed upływem terminu składania ofert;
- 3.7 aktualnej informacji z Krajowego Rejestru Karnego w zakresie określonym w art. 24 ust. 1 pkt 10 i 11 ustawy, wystawionej nie wcześniej niż 6 miesięcy przed upływem terminu składania ofert;
- 3.8 listy podmiotów należących do tej samej grupy kapitałowej albo informację o tym, że nie należy do grupy kapitałowej (zalecana treść - załącznik nr 3 do SIWZ).

Jeżeli wykonawca, wykazując spełnianie warunków, o których mowa w art. 22 ust. 1 ustawy, polega na zasobach innych podmiotów na zasadach określonych w art. 26 ust. 2b ustawy, a podmioty te będą brały udział w realizacji części zamówienia, zamawiający żąda od Wykonawcy przedstawienia w odniesieniu do tych podmiotów dokumentów wymienionych w ust. Rozdziale VII ust. 3 SIWZ, z wyłączeniem dokumentu z pkt. 3.8.

**4. W celu wykazania, że oferowane dostawy spełniają wymagania Zamawiający Wykonawca składa wraz z ofertą:**

4.1. aktualne zaświadczenie wystawione przez Instytut Technologii Bezpieczeństwa „MORATEX” (Świadectwo zgodności wzoru wyrobu) potwierdzające, iż oferowany przedmiot zamówienia spełnia parametry jakościowe, techniczne i użytkowe zgodnie z wymaganiami Zamawiającego zawartymi w specyfikacji technicznej ST-2/KGP/2008. Warunki uzyskania wymaganego zaświadczenia określa procedura Instytutu Technologii Bezpieczeństwa „MORATEX” (PZ-01 Ocena wzoru wyrobu na zgodność ze specyfikacją), którą Instytut udostępni na żądanie (zamieszczone jest również na stronie internetowej ITB „MORATEX”).

**5. Ponadto Wykonawca musi złożyć:**

5.1. Wypełniony Formularz ofertowy (o treści zgodnej z załącznikiem nr 2 do SIWZ).

**6. Wykonawca mający siedzibę lub miejsce zamieszkania poza terytorium Rzeczypospolitej Polskiej:**

6.1. zamiast dokumentów wymienionych w pkt. 3.2, 3.3, 3.4, 3.6 składa dokument lub dokumenty wystawione w kraju, w którym ma siedzibę lub miejsce zamieszkania, potwierdzające odpowiednio, że:

- nie otwarto jego likwidacji ani nie ogłoszono upadłości - wystawione nie wcześniej niż 6 miesięcy przed upływem terminu składania ofert,
- nie zalega z uiszczaniem podatków, opłat, składek na ubezpieczenie społeczne i zdrowotne albo że uzyskał przewidziane prawem zwolnienie, odroczenie lub rozłożenie na raty zaległych płatności lub wstrzymanie w całości wykonania decyzji właściwego organu - wystawione nie wcześniej niż 3 miesiące przed upływem terminu składania ofert,
- nie orzeczono wobec niego zakazu ubiegania się o zamówienie - wystawione nie wcześniej niż 6 miesięcy przed upływem terminu składania ofert.

6.2. zamiast dokumentu wymienionego w pkt. 3.5 i 3.7 składa zaświadczenie właściwego organu sądowego lub administracyjnego kraju pochodzenia albo zamieszkania osoby, której dokumenty dotyczą, w zakresie określonym w art. 24 ust. 1 pkt. 4 – 8, 10 i 11 ustawy Pzp - wystawione nie wcześniej niż 6 miesięcy przed upływem terminu składania ofert.

Jeżeli w kraju miejsca zamieszkania osoby lub w kraju, w którym wykonawca ma siedzibę lub miejsce zamieszkania, nie wydaje się dokumentów, o których mowa w ust. 1, zastępuje się je dokumentem zawierającym oświadczenie, w którym określa się także osoby uprawnione do reprezentacji wykonawcy, złożone przed właściwym organem sądowym, administracyjnym albo organem



samorządu zawodowego lub gospodarczego odpowiednio kraju miejsca zamieszkania osoby lub kraju, w którym wykonawca ma siedzibę lub miejsce zamieszkania, lub przed notariuszem.

Jeżeli, w przypadku wykonawcy mającego siedzibę na terytorium Rzeczypospolitej Polskiej, osoby, o których mowa w art. 24 ust. 1 pkt 5-8, 10 i 11 ustawy Pzp, mają miejsce zamieszkania poza terytorium Rzeczypospolitej Polskiej, wykonawca składa w odniesieniu do nich zaświadczenie właściwego organu sądowego albo administracyjnego miejsca zamieszkania, dotyczące niekaralności tych osób w zakresie określonym w art. 24 ust. 1 pkt 5-8, 10 i 11 ustawy Pzp, wystawione nie wcześniej niż 6 miesięcy przed upływem terminu składania wniosków o dopuszczenie do udziału w postępowaniu o udzielenie zamówienia albo składania ofert, z tym że w przypadku gdy w miejscu zamieszkania tych osób nie wydaje się takich zaświadczeń - zastępuje się je dokumentem zawierającym oświadczenie złożone przed właściwym organem sądowym, administracyjnym albo organem samorządu zawodowego lub gospodarczego miejsca zamieszkania tych osób lub przed notariuszem.

#### **7. Wymagana forma składanych dokumentów:**

- 7.1. dokumenty należy przedstawić w formie oryginałów albo kopii poświadczonych przez Wykonawcę za zgodność z oryginałem,
- 7.2. wszelkie czynności Wykonawcy związane ze złożeniem wymaganych dokumentów (w tym m.in.: składanie oświadczeń woli w imieniu Wykonawcy, poświadczanie kserokopii dokumentów za zgodność z oryginałem) muszą być dokonywane przez upoważnionych przedstawicieli Wykonawcy,
- 7.3. w przypadku dokonywania czynności związanych ze złożeniem wymaganych dokumentów przez osobę(y) nie wymienioną(e) w dokumencie rejestracyjnym (ewidencyjnym) Wykonawcy do oferty należy dołączyć stosowne pełnomocnictwo w formie oryginału lub kopii poświadczonej notarialnie za zgodność z oryginałem,
- 7.4. poświadczenie za zgodność z oryginałem winno być sporządzone w sposób umożliwiający identyfikację podpisu,
- 7.5. dokumenty sporządzone w języku obcym należy złożyć wraz z ich tłumaczeniem na język polski.

W przypadku nie spełnienia warunków określonych w rozdziale VI Wykonawca zostanie wykluczony z postępowania, a jego oferta zostanie odrzucona zgodnie z art. 89 ust. 1 pkt. 5 ustawy Pzp. O wykluczeniu z postępowania Wykonawca zostanie powiadomiony zgodnie z art. 24 ust. 3 ustawy Pzp.

## **VIII. OSOBY UPRAWNIONE DO POROZUMIEWANIA SIĘ Z WYKONAWCAMI ORAZ INFORMACJE O SPOSOBIE POROZUMIEWANIA SIĘ ZAMAWIAJĄCEGO Z WYKONAWCAMI I PRZEKAZYWANIA OŚWIADCZEŃ ORAZ DOKUMENTÓW:**

1. Osobą uprawnioną przez Zamawiającego do porozumiewania się z Wykonawcami jest Renata Lyjak - Wydział Zamówień Publicznych BF KGP, tel. (022) 60-115-11.
2. Zamawiający urzęduje w dniach od poniedziałku do piątku w godz. od 8.15 do 16.15 (z wyłączeniem dni ustawowo wolnych od pracy).
3. Wszelkie oświadczenia, wnioski, zawiadomienia oraz informacje Zamawiający oraz Wykonawcy przekazywać będą w formie pisemnej, faksem lub drogą elektroniczną z zachowaniem zasad określonych w ustawie Pzp. Zamawiający wymaga aby wszelkie pisma związane z postępowaniem były kierowane na adres do korespondencji określony w rozdziale II niniejszej SIWZ.
4. Korespondencja przesyłana po godzinach urzędowania (tj., która wpłynie do Zamawiającego po godzinie 16:15) zostanie zarejestrowana w następnym dniu pracy Zamawiającego.
5. Wykonawca może zwrócić się do Zamawiającego o wyjaśnienie treści specyfikacji istotnych warunków zamówienia. Zamawiający niezwłocznie udzieli wyjaśnień, jednak nie później niż na 6 dni przed upływem terminu składania ofert, pod warunkiem, że wniosek o wyjaśnienie treści specyfikacji istotnych warunków zamówienia wpłynął do Zamawiającego nie później niż do końca dnia, w którym upływa połowa wyznaczonego terminu składania ofert. Jeżeli wniosek o wyjaśnienie treści specyfikacji istotnych warunków zamówienia wpłynął po upływie terminu składania wniosku, o którym mowa powyżej lub dotyczy udzielonych wyjaśnień, Zamawiający może udzielić wyjaśnień albo pozostawić wniosek bez rozpoznania. Przedłużenie terminu składania ofert nie wpływa na bieg terminu składania wniosku o udzielenie wyjaśnień treści SIWZ.

## **IX. WYMAGANIA DOTYCZĄCE WADIUM:**

1. Przystępując do przetargu, Wykonawca zobowiązany jest wnieść wadium, zaznaczając cel wpłaty, w wysokości:  
Zadanie nr 1 – 60 000,00 zł (sześćdziesiąt tysięcy złotych)  
Zadanie nr 2 – 60 000,00 zł (sześćdziesiąt tysięcy złotych)  
Forma wnoszenia wadium.  
Wadium może być wniesione w jednej lub kilku następujących formach, w:
  - pieniądzu,
  - poręczeniach bankowych lub poręczeniach spółdzielczej kasy oszczędnościowo-kredytowej, z tym, że poręczenie kasy jest zawsze poręczeniem pieniężnym,

- gwarancjach bankowych,
  - gwarancjach ubezpieczeniowych,
  - poręczeniach udzielanych przez podmioty, o których mowa w art. 6 b ust. 5 pkt 2 ustawy z dnia 9 listopada 2000 r. o utworzeniu Polskiej Agencji Rozwoju Przedsiębiorczości (Dz. U. z 2014 poz. 1804 z późn. zm.).
2. Wadium wnoszone w pieniądzu Wykonawca wpłaca przelewem na podany niżej rachunek bankowy Zamawiającego (kserokopię dokumentu potwierdzającego dokonanie powyższej operacji Wykonawca winien dołączyć do oferty):

**Komenda Główna Policji**  
**Narodowy Bank Polski O/O Warszawa**  
**07 1010 1010 0071 2613 9120 0000**  
**z dopiskiem nr sprawy 32/Ckt/16/RŁ**

3. Wadium wnosi się przed upływem terminu składania ofert, tj. wadium musi być złożone lub wpłynąć na rachunek Zamawiającego przed upływem terminu składania ofert i musi obejmować cały okres związania ofertą.
4. Wadium wniesione w jednej z form określonych w pkt. 2 (z wyłączeniem formy pieniężnej), należy złożyć w formie oryginału w Biurze Finansów KGP przy ul. Domaniewskiej 36/38 w Warszawie pok. 435 (w dniach od poniedziałku do piątku z wyłączeniem dni ustawowo wolnych od pracy, w godz. 9.00-15.00).

Nie należy załączać oryginału dokumentu wadialnego do oferty.

5. Dokumenty, o których mowa w pkt 5, muszą być podpisane przez przedstawiciela Gwaranta. Podpis winien być sporządzony w sposób umożliwiający jego identyfikację, np. złożony wraz z imienną pieczętką lub czytelny (z podaniem imienia i nazwiska). Z treści gwarancji winno wynikać bezwarunkowe zobowiązanie Gwaranta do wypłaty Zamawiającemu pełnej kwoty wadium w okolicznościach określonych w art. 46 ust. 4a oraz art. 46 ust. 5 ustawy Pzp na każde pisemne żądanie zgłoszone przez Zamawiającego w terminie związania ofertą.
6. Wykonawca, który nie zabezpieczy złożonej oferty wadium w wymaganej formie zostanie wykluczony z postępowania na podstawie art. 24 ust. 2 pkt 2 ustawy Pzp, a jego oferta zostanie uznana za odrzuconą (art. 24 ust. 4 ustawy Pzp).
7. Zamawiający dokona zwrotu wadium lub zatrzyma wadium na zasadach określonych w ustawie Pzp.
8. Zamawiający zatrzymuje wadium wraz z odsetkami, jeżeli Wykonawca w odpowiedzi na wezwanie, o którym mowa w art. 26 ust. 3 ustawy Pzp, z przyczyn leżących po jego stronie, nie złożył

dokumentów lub oświadczeń, o których mowa w art. 25 ust. 1 ustawy Pzp, pełnomocnictw, listy podmiotów należących do tej samej grupy kapitałowej, o której mowa w art. 24 ust. 2 pkt 5 ustawy Pzp, lub informacji o tym, że nie należy do grupy kapitałowej, lub nie wyraził zgody na poprawienie omyłki, o której mowa w art. 87 ust. 2 pkt 3 ustawy Pzp, co spowodowało brak możliwości wybrania oferty złożonej przez Wykonawcę jako najkorzystniejszej.

#### **X. TERMIN ZWIĄZANIA OFERTĄ:**

Termin związania ofertą wynosi 60 dni. Bieg terminu rozpoczyna się wraz z upływem terminu składania ofert.

#### **XI. OPIS SPOSOBU PRZYGOTOWANIA OFERTY:**

1. Wykonawca przedstawi ofertę zgodnie z wymaganiami określonymi w niniejszej SIWZ poprzez wypełnienie i podpisanie formularza ofertowego (zalecaną treść formularza stanowi załącznik nr 1 do SIWZ).
2. Wykonawca ma prawo złożyć tylko jedną ofertę we własnym imieniu lub w imieniu innego Wykonawcy (ów).
3. Oferta wraz ze wszystkimi załącznikami - pod rygorem jej odrzucenia - musi być sporządzona w języku polskim (zgodnie z art. 9 ust. 2 ustawy Pzp). Oferta musi być podpisana przez osobę(y) upoważnioną(e) do reprezentowania Wykonawcy wobec osób trzecich.
4. Zgodnie z art. 23 ustawy Pzp Wykonawcy mogą wspólnie ubiegać się o udzielenie zamówienia (np. w formie konsorcjum) pod warunkiem, że ustanowią oni pełnomocnika określając zgodnie z art. 23 ust. 2 ustawy Pzp zakres jego uprawnień wobec Zamawiającego, a złożona przez nich oferta spełniać będzie następujące wymagania:
  - oferta Wykonawców wspólnie ubiegających się o zamówienie musi być podpisana w taki sposób, aby prawnie zobowiązywała wszystkich Wykonawców wspólnie ubiegających się o udzielenie zamówienia,
  - każdy z Wykonawców wspólnie ubiegających się o udzielenie zamówienia, musi oddzielnie udokumentować fakt, że nie podlega wykluczeniu z postępowania na podstawie art. 24 ustawy Pzp poprzez złożenie dokumentów określonych w rozdziale VII pkt 2.
  - w odniesieniu do wymogów określonych w art. 22 ust.1 ustawy Pzp Zamawiający będzie brał pod uwagę łączne uprawnienia Wykonawców do wykonywania czynności/działalności wchodzących w zakres zamówienia, ich łączny potencjał techniczny, kadrowy, kwalifikacje, wiedzę i doświadczenie, a także ich łączną sytuację ekonomiczną i finansową, które zostaną potwierdzone poprzez złożenie dokumentów wymienionych w rozdz. VII pkt. 1.

- wszelka korespondencja dokonywana będzie wyłącznie z pełnomocnikiem, wypełniając formularz ofertowy, jak również inne dokumenty powołujące się na Wykonawcę, w miejscu „nazwa i adres Wykonawcy” należy wpisać dane dotyczące pełnomocnika.
  - z treści formularza ofertowego powinno wynikać, że oferta składana jest w imieniu Wykonawców wspólnie ubiegających się o udzielenie zamówienia,
  - w miejsce „pełna nazwa Wykonawcy, adres,...” należy wpisać nazwy Wykonawców i dane umożliwiające ich identyfikację.
5. Oferta i załączniki do oferty (oświadczenia Wykonawcy, zaświadczenia z organów administracji publicznej oraz inne dokumenty) muszą być podpisane przez upoważnionych przedstawicieli Wykonawcy (w sposób zgodny z opisanym w rozdziale VII niniejszej SIWZ - Forma składanych dokumentów).
  6. Zamawiający zaleca, by każda strona oferty (wraz z załącznikami do oferty) była ponumerowana kolejnymi numerami, a oferta wraz z załącznikami była zestawiona w sposób uniemożliwiający jej samoistną dekompletację oraz uniemożliwiający zmianę jej zawartości bez widocznych śladów naruszenia.
  7. Wszelkie poprawki lub zmiany w treści oferty (w tym w załącznikach do oferty) muszą być parafowane (lub podpisane) własnoręcznie przez osobę(y) upoważnioną(e). Parafka (podpis) winna być naniesiona w sposób umożliwiający identyfikację podpisu (np. wraz z imienną pieczętką osoby sporządzającej parafkę).
  8. Zamawiający informuje, iż zgodnie z art. 96 ust. 3 ustawy Pzp protokół postępowania jest jawny, z zastrzeżeniem art. 8 ust. 3 ustawy Pzp.
  9. Wykonawcy ponoszą wszelkie koszty związane z przygotowaniem i złożeniem oferty. Wykonawcy zobowiązują się nie podnosić jakichkolwiek roszczeń z tego tytułu względem Zamawiającego.
  10. Zgodnie z art. 8 ust. 3 ustawy Pzp, Wykonawca ma prawo zastrzec informacje stanowiące tajemnicę przedsiębiorstwa w rozumieniu przepisów ustawy o zwalczaniu nieuczciwej konkurencji. Nie ujawnia się informacji stanowiących tajemnicę przedsiębiorstwa w rozumieniu przepisów o zwalczaniu nieuczciwej konkurencji, jeżeli Wykonawca, nie później niż w terminie składania ofert lub wniosków o dopuszczenie do udziału w postępowaniu, zastrzegł, że nie mogą być one udostępniane oraz wykazał, iż zastrzeżone informacje stanowią tajemnicę przedsiębiorstwa. Wykonawca nie może zastrzec informacji, o których mowa w art. 86 ust. 4. Informacje zawarte w ofercie, stanowiące tajemnicę przedsiębiorstwa, w rozumieniu przepisów o zwalczaniu nieuczciwej konkurencji, należy oznaczyć klauzulą: „Dokument stanowi tajemnicę przedsiębiorstwa w rozumieniu Ustawy o zwalczaniu nieuczciwej konkurencji” i wydzielić w formie załącznika.

## **XII. MIEJSCE ORAZ TERMIN SKŁADANIA I OTWARCIA OFERT:**

### **1. Miejsce i termin składania ofert:**

- 1) Ofertę wraz ze wszystkimi wymaganymi oświadczeniami i dokumentami, należy umieścić w zamkniętej kopercie, zabezpieczonej w sposób gwarantujący zachowanie poufności jej treści oraz zabezpieczającej jej nienaruszalność do terminu otwarcia ofert.
- 2) Koperta powinna być zaadresowana w następujący sposób:

<p style="text-align: center;"><b>Komenda Główna Policji, Biuro Finansów</b> <b>ul. Domaniewska 36/38</b> <b>02-672 Warszawa</b></p> <p style="text-align: center;"><b>Przetarg nr 32/Ckt/16/RL</b></p> <p style="text-align: center;"><b>Produkcja i dostawa 14 760 sztuk kurtek służbowych letnich w ramach 2 zadań</b> <b>Nie otwierać przed dniem .....13.....04.....2016 r.</b></p>
--

- 3) Koperta poza oznakowaniem jak wyżej powinna być opatrzona dokładną nazwą i adresem Wykonawcy.
- 4) Ofertę należy złożyć do dnia 13.04.2016 r. do godz. 08:00 w Biurze Finansów KGP, 02-672 Warszawa, ul. Domaniewska 36/38, pokój 435, tel. 0-22-601 32 04, w godz. 8.30 – 15.30 (od poniedziałku do piątku, z wyłączeniem dni ustawowo wolnych od pracy).
- 5) Konsekwencje złożenia oferty niezgodnie z ww. opisem (np. potraktowanie oferty jako zwykłej korespondencji i nie dostarczenie jej na miejsce składania ofert w terminie określonym w SIWZ) ponosi Wykonawca.
- 6) Oferta złożona po terminie zostanie zwrócona Wykonawcy po upływie terminu przewidzianego na wniesienie odwołanie.

### **2. Miejsce i tryb otwarcia ofert**

Publiczna sesja otwarcia ofert odbędzie się w siedzibie Zamawiającego w Warszawie przy ul. Domaniewskiej 36/38, w dniu 13.04.2016 r. o godz. 08:30.

### **3. Zmiana i wycofanie oferty:**

- 1) Wykonawca może wprowadzić zmianę do treści złożonej oferty pod warunkiem, że Zamawiający otrzyma pisemne powiadomienie o wprowadzeniu zmiany przed terminem składania ofert. Zmiana do oferty musi być dokonana według zasad obowiązujących przy składaniu oferty, tj. musi być złożona w zamkniętej kopercie odpowiednio oznakowanej z dopiskiem „ZMIANA”.

- 2) Koperty oznakowane dopiskiem „ZMIANA” zostaną otwarte przy otwieraniu oferty Wykonawcy, który wprowadził zmiany. Po stwierdzeniu poprawności procedury dokonania zmiany zawartość koperty zostanie dołączona do oferty.
- 3) Wykonawca ma prawo wycofać ofertę pod warunkiem, że Zamawiający otrzyma pisemne powiadomienie (oświadczenie) o wycofaniu oferty przed terminem składania ofert. Wycofanie oferty z postępowania nastąpi poprzez złożenie pisemnego powiadomienia (oświadczenia) w kopercie opatrzonej napisem „WYCOFANIE” - według takich samych zasad, jakie obowiązują przy wprowadzaniu zmian do oferty.

**UWAGA:**

Do składanego oświadczenia (zmiana lub wycofanie oferty) należy dołączyć stosowny dokument potwierdzający prawo osoby podpisującej oświadczenie do występowania w imieniu Wykonawcy.

**XIII. OPIS SPOSOBU OBLICZENIA CENY OFERTOWEJ ORAZ INFORMACJA O WALUCIE, W JAKIEJ BĘDĄ PROWADZONE ROZLICZENIA MIĘDZY ZAMAWIAJĄCYM A WYKONAWCĄ:**

1. Przez łączną cenę oferty brutto należy rozumieć cenę w rozumieniu art. 3 ust. 1 pkt 1 ustawy z dnia 5 lipca 2001 r. o cenach (Dz. U. Nr 97, poz. 1050 z późn. zm.).
2. Wartość oferty brutto obejmuje wszelkie opłaty należne Wykonawcy z tytułu wykonania Umowy.
3. Jeżeli w postępowaniu zostanie złożona oferta, której wybór prowadziłby do powstania obowiązku podatkowego Zamawiającego na podstawie przepisów o podatku od towarów i usług, Zamawiający w celu oceny takiej oferty doliczy do przedstawionej w niej ceny podatek od towarów i usług, który miałby obowiązek odprowadzić zgodnie z obowiązującymi przepisami.
4. Rozliczenia pomiędzy Zamawiającym a Wykonawcą dokonywane będą w złotych polskich.

**XIV. OPIS KRYTERIÓW Z PODANIEM ICH ZNACZENIA I SPOSOBU OCENY OFERT:**

W odniesieniu do Wykonawców, którzy spełnią warunki udziału w postępowaniu o udzielenie zamówienia publicznego Zamawiający dokona oceny ofert nie odrzuconych na podstawie poniższych kryteriów.

Kryteria oceny ofert i ich znaczenie:

Lp.	Nazwa kryterium	Waga	Współczynnik do wyznaczenia liczby punktów uzyskanych przez Wykonawcę	Sposób oceny
-----	-----------------	------	---	--------------

1.	K1 – Cena oferty brutto	92 %	92	Minimalizacja
2.	K2 – Termin końcowy realizacji umowy	5%	5	Minimalizacja
3.	K3 – Gwarancja na użytkowanie wyrobu	3 %	3	Maksymalizacja

**Sposób obliczenia punktów w odniesieniu do kryterium „K1 - cena oferty brutto”:**

**K1** – waga 92 % (maksymalnie Wykonawca może otrzymać 92 punktów)

Cena wyższa od ceny najniższej oceniona zostanie w następujący sposób:

$$K1 = \frac{\text{cena ofertowa minimalna}}{\text{cena ofertowa badana}} \times 92$$

**Sposób obliczenia punktów w odniesieniu do kryterium „K2 - Termin końcowy realizacji umowy”:**

**K2** – waga 5 % (maksymalnie Wykonawca może otrzymać 5 punktów)

Zamawiający przyzna 0,25 punktu za każdy dzień roboczy skrócenia końcowego terminu realizacji umowy w stosunku do terminu realizacji określonego przez Zamawiającego. Zamawiający przyjmuje do prawidłowego wyliczenia przedmiotowego kryterium, iż określenie dni robocze oznacza dni od poniedziałku do piątku. Sobota oraz dni ustawowo wolne od pracy uznaje się za dni wolne.

Wykonawca w ramach kryterium może otrzymać maksymalnie 5 punktów, to znaczy skrócenie terminu realizacji o więcej niż 20 dni roboczych nie spowoduje przyznania większej liczby punktów.

#### **UWAGA!**

W przypadku, gdy Wykonawca w formularzu ofertowym:

- nie wpisze żadnego terminu realizacji umowy, Zamawiający przyjmie, że Wykonawca zrealizuje umowę w terminie końcowym, tj. 10.11.2016 r. i przyzna 0 punktów;
- wpisze termin realizacji umowy, późniejszy niż termin końcowy realizacji umowy, tj. 10.11.2016 roku, Zamawiający odrzuci ofertę jako niezgodną z SIWZ.

**Sposób obliczenia punktów w odniesieniu do kryterium „K3 – Gwarancja na użytkowanie wyrobu”:**

**K3** – waga 3 % (maksymalnie Wykonawca może otrzymać 3 punktów)

Zamawiający przyzna 0,5 punktu za każdy miesiąc przedłużenia gwarancji na użytkowanie wyrobu w stosunku do minimalnych wymagań Zamawiającego, nie więcej jednak niż 3 punkty.

Wykonawca w ramach kryterium może otrzymać maksymalnie 3 punkty.

Punkty za kryterium „gwarancja na użytkowanie wyrobu” zostaną przyznane w następujący sposób:



- 0 pkt. - Wykonawca zadeklarował okres gwarancji: 18 miesięcy
- 0,5 pkt. - Wykonawca zadeklarował okres gwarancji: 19 miesięcy
- 1,0 pkt. - Wykonawca zadeklarował okres gwarancji: 20 miesięcy
- 1,5 pkt. - Wykonawca zadeklarował okres gwarancji: 21 miesięcy
- 2,0 pkt. - Wykonawca zadeklarował okres gwarancji: 22 miesiące
- 2,5 pkt. - Wykonawca zadeklarował okres gwarancji: 23 miesiące
- 3,0 pkt. - Wykonawca zadeklarował okres gwarancji: 24 i więcej miesięcy

#### **UWAGA!**

W przypadku, gdy Wykonawca w formularzu ofertowym:

- wpisze okres gwarancji w niepełnych miesiącach, Zamawiający przyjmie wartość w pełnych miesiącach poprzez zaokrąglenie „w dół”.
- nie wpisze żadnego okresu gwarancji, Zamawiający przyjmie, że Wykonawca udziela minimalnego okresu gwarancji, tj. 18 miesięcy i przyzna 0 punktów;
- wpisze okres gwarancji krótszy niż 18 miesięcy, Zamawiający odrzuci ofertę jako niezgodną z SIWZ.

#### **Zasady wyboru oferty i udzielenia zamówienia:**

Zamawiający udzieli zamówienia Wykonawcy, którego oferta odpowiada wszystkim wymaganiom określonym w ustawie Pzp i niniejszej SIWZ oraz łącznie uzyska najwyższą liczbę punktów:

K – łączna ilość punktów uzyskana w poszczególnych kryteriach

$$K = K1 + K2 + K3$$

### **XV. INFORMACJE DOTYCZĄCE WYBORU NAJKORZYSTNIEJSZEJ OFERTY Z ZASTOSOWANIEM AUKCJI ELEKTRONICZNEJ:**

1. Zamawiający przewiduje dokonanie wyboru najkorzystniejszej oferty z zastosowaniem aukcji elektronicznej, na zasadach określonych w art. 91a-91c ustawy Pzp. Aukcja zostanie przeprowadzona na stronie <https://aukcje.uzp.gov.pl/>
2. Wymagania systemu:
  - 1) Do obsługi systemu niezbędny jest dowolny komputer klasy PC z systemem operacyjnym Windows lub Linux oraz dostępem do sieci Internet. Administrator gwarantuje w pełni prawidłową współpracę z przeglądarkami:
    - Mozilla Firefox w wersji 2.0 lub wyższej.
    - Opera w wersji 9.0 lub wyższej
    - Google Chrome w wersji 3.0 lub wyższej

Ze względu na brak kompatybilności przeglądarki Internet Explorer ze standardami przyjętymi w systemie aukcyjnym (powszechnie wykorzystywanymi w Internecie) oraz pojawiające się

problemy związane z bezpieczeństwem, nie zaleca się korzystania z tej aplikacji podczas użytkowania Portalu Aukcji.

- 2) Z uwagi na fakt, że postąpienia, które wykonawcy są zobligowani podpisać elektronicznie, są generowane w postaci dokumentu PDF (Portable Document Format), wykonawcy biorący udział w aukcji elektronicznej winni dysponować oprogramowaniem umożliwiającym odczytywanie plików w ww. formacie. Oprogramowanie takie wykonawcy mogą pobrać bezpłatnie ze strony internetowej <http://get.adobe.com/reader/>.
- 3) Ponadto wykonawca chcący składać oferty w toku aukcji elektronicznej musi dysponować urządzeniami technicznymi oraz oprogramowaniem służącymi do obsługi podpisu elektronicznego.
- 4) Wykonawcy składający postąpienia są obowiązani podpisywać oferty składane w toku aukcji (postąpienia) za pomocą oprogramowania dostarczanego przez wystawcę podpisu elektronicznego - struktura generowanych przez platformę ofert nie pozwala na podpisywanie ich bezpośrednio z poziomu programu Adobe Reader.
- 5) Oferty winny być podpisane w formacie Xades - tylko dokumenty z takim podpisem będą przyjęte przez platformę aukcyjną jako prawidłowe. Dokumenty mogą być podpisane zarówno podpisem wewnętrznym, jak i zewnętrznym. Celem uniknięcia problemów w toku aukcji wykonawcy winni wprowadzić odpowiednie ustawienia do oprogramowania obsługującego składanie przez nich podpisu elektronicznego jeszcze przed rozpoczęciem aukcji elektronicznej. W przypadku trudności z odpowiednim skonfigurowaniem oprogramowania obsługującego składanie podpisu elektronicznego zalecany jest kontakt z wystawcą podpisu (centrum certyfikacji).
- 6) UWAGA: oferty generowane przez system aukcyjny nie umożliwiają wprowadzenia podpisu elektronicznego przy użyciu funkcji programu Adobe Reader (funkcja wykorzystywana m.in. w podpisywaniu deklaracji podatkowych). Opatrzanie oferty podpisem elektronicznym wymaga posłużenia się oprogramowaniem dostarczonym przez wystawcę podpisu elektronicznego (centrum certyfikacji).

### 3. Rejestracja:

Wykonawcy nie rejestrują się sami – konta dla wykonawców uczestniczących w aukcji tworzą zamawiający, wpisując wszystkie informacje żądane przez system. Konto wykonawcy umożliwia mu wzięcie udziału tylko w jednej aukcji. Zamawiający nie zna haseł poszczególnych wykonawców. LOGIN i HASŁO wykonawcy są generowane automatycznie przez system, a następnie przesyłane wraz z zaproszeniem do aukcji. Celem zwiększenia bezpieczeństwa, system, przy pierwszym logowaniu się wykonawcy na konto założone przez zamawiającego, wymusza dokonanie zmiany HASŁA na nowe.

### 4. Kryteria oceny ofert:

Kryterium oceny ofert, które będzie stosowane w toku aukcji elektronicznej jest „cena oferty brutto”

## **XVI. INFORMACJA O FORMALNOŚCIACH, JAKIE POWINNY ZOSTAĆ DOPEŁNIONE PO WYBORZE OFERTY W CELU ZAWARCIA UMOWY W SPRAWIE ZAMÓWIENIA PUBLICZNEGO:**

1. Zamawiający po dokonaniu wyboru najkorzystniejszej oferty zawiadomi pisemnie o wynikach postępowania wszystkich Wykonawców, którzy złożyli oferty.
2. Zamawiający poinformuje Wykonawcę, którego oferta została uznana za najkorzystniejszą, o terminie i miejscu zawarcia umowy.
3. W przypadku, gdy za najkorzystniejszą zostanie uznana oferta Wykonawcy prowadzącego działalność w formie spółki z ograniczoną odpowiedzialnością, a wartość złożonej przez niego oferty przekroczy dwukrotność kapitału zakładowego spółki, wówczas przed podpisaniem umowy Wykonawca ten przedłoży dokument wymagany treścią art. 230 ustawy z dnia 15 września 2000 r. – Kodeks spółek handlowych (Dz. U. z 2013 r., poz. 1030 z późn. zm.), chyba, że ww. dokument został złożony przez Wykonawcę w ofercie.
4. Przed podpisaniem umowy Wykonawcy wspólnie ubiegający się o udzielenie zamówienia publicznego, których oferta została uznana za najkorzystniejszą, w wypadku dołączenia do oferty pełnomocnictwa, (o którym mowa w art. 23 ust. 2 ustawy Pzp) tylko do reprezentowania ich w postępowaniu o udzielenie zamówienia publicznego, przedłożą stosowne pełnomocnictwo do podpisania umowy w sprawie zamówienia publicznego. Ponadto, przed podpisaniem umowy, Zamawiający wymagać będzie przedłożenia umowy regulującej współpracę Wykonawców występujących wspólnie.

## **XVII. WYMAGANIA DOTYCZĄCE ZABEZPIECZENIA NALEŻYTEGO WYKONANIA UMOWY.**

1. Przed podpisaniem umowy Zamawiający będzie wymagał od Wykonawcy, którego oferta została wybrana, wniesienia zabezpieczenia należytego wykonania umowy w wysokości 10 % ceny brutto podanej w ofercie.
2. Forma wnoszenia zabezpieczenia należytego wykonania umowy.  
Zabezpieczenie może być wnoszone w następujących formach:
  - w pieniądzu,
  - w poręczeniach bankowych lub poręczeniach spółdzielczej kasy oszczędnościowo-kredytowej, z tym że zobowiązanie kasy jest zawsze zobowiązaniem pieniężnym,
  - w gwarancjach bankowych,
  - w gwarancjach ubezpieczeniowych,

- w poręczeniach udzielanych przez podmioty, o których mowa w art. 6 b ust. 5 pkt 2 ustawy z dnia 9 listopada 2000 r. o utworzeniu Polskiej Agencji Rozwoju Przedsiębiorczości (Dz. U. z 2014 poz. 1804 z późn. zm.).
- 3. Gwarancja musi być podpisana przez przedstawiciela Gwaranta. Podpis winien być sporządzony w sposób umożliwiający jego identyfikację, np. złożony wraz z imienną pieczętką lub czytelny (z podaniem imienia i nazwiska).
- 4. Szczegóły dotyczące wniesienia zabezpieczenia należytego wykonania umowy zostaną podane Wykonawcy, którego oferta została uznana za najkorzystniejszą po rozstrzygnięciu postępowania o udzielenie zamówienia publicznego wraz z zastosowaniem art. 150, ust. 3-6 ustawy Pzp.
- 5. Zamawiający dokona zwrotu zabezpieczenia należytego wykonania umowy w sposób określony w Istotnych postanowieniach umowy stanowiącej załącznik nr 6 do niniejszej SIWZ.
- 6. W przypadku wnoszenia zabezpieczenia należytego wykonania umowy w formie gwarancji, treść gwarancji podlega, przed podpisaniem umowy, zaopiniowaniu pod względem formalno-prawnym, przez radcę prawnego KGP, kontakt poprzez osobę uprawnioną przez Zamawiającego do porozumiewania się z Wykonawcami wskazaną w rozdziale VIII niniejszej SIWZ.
- 7. Wzór gwarancji składanej w ramach zabezpieczenia należytego wykonania umowy stanowi załącznik nr 7 do SIWZ

#### **XVIII. ISTOTNE DLA STRON POSTANOWIENIA, KTÓRE ZOSTANĄ WPROWADZONE DO TREŚCI ZAWARTEJ UMOWY W SPRAWIE ZAMÓWIENIA PUBLICZNEGO:**

1. Umowa na wykonanie zamówienia zostanie zawarta na warunkach określonych w Istotnych postanowieniach umowy – Załącznik nr 6 do SIWZ.
2. Strony przewidują możliwość dokonywania zmian w treści umowy w stosunku do treści oferty Wykonawcy w sytuacjach określonych w Istotnych postanowieniach umowy.

#### **XIX. POUCZENIE O ŚRODKACH OCHRONY PRAWNEJ PRZYSŁUGUJĄCYCH WYKONAWCY W TOKU POSTĘPOWANIA O UDZIELENIE ZAMÓWIENIA PUBLICZNEGO:**

1. Wykonawcom przysługują środki ochrony prawnej określone w Dziale VI ustawy Pzp.
2. Odwołanie w przedmiotowym postępowaniu przysługuje wyłącznie od niezgodnej z przepisami ustawy czynności zamawiającego podjętej w postępowaniu o udzielenie zamówienia lub zaniechania czynności, do której był zobowiązany na podstawie ustawy.
3. Odwołanie wnosi się w terminie 10 dni od dnia przesłania informacji o czynności Zamawiającego stanowiącej podstawę jego wniesienia.
4. Odwołanie wobec treści ogłoszenia o zamówieniu oraz wobec postanowień SIWZ wnosi się w terminie 10 dni od dnia publikacji ogłoszenia w Dzienniku Urzędowym Unii Europejskiej lub

SIWZ na stronie internetowej.

5. Odwołanie wobec czynności innych niż określone w pkt. 3 i 4 wnosi się w terminie 10 dni od dnia, w którym powzięto lub przy zachowaniu należytej staranności można było powziąć wiadomość o okolicznościach stanowiących podstawę jego wniesienia.
6. Odwołanie wnosi się do Prezesa Krajowej Izby Odwoławczej w formie pisemnej albo elektronicznej opatrzonej bezpiecznym podpisem elektronicznym weryfikowanym za pomocą ważnego kwalifikowanego certyfikatu.

Załączniki do specyfikacji istotnych warunków zamówienia, stanowiące jej integralną część:

Załącznik nr 1 – Opis Przedmiotu Zamówienia - Specyfikacja techniczna 2/KGP/2008

Załącznik nr 2 – Formularz ofertowy

Załącznik nr 3 – Oświadczenie o braku podstaw do wykluczenia

Załącznik nr 4 – Informacja, o której mowa w art. 26 ust. 2d ustawy Prawo zamówień publicznych

Załącznik nr 5 – Wykaz głównych usług

Załącznik nr 6 – Projekt umowy

Załącznik nr 7 – Wzór gwarancji zabezpieczenia należytego wykonania umowy

OPIS PRZEDMIOTU ZAMÓWIENIA

# SPECYFIKACJA TECHNICZNA

Identyfikator specyfikacji technicznej

ST – 2/KGP/2008

## KURTKA SŁUŻBOWA LETNIA

**Edycja**  
**Grudzień 2013 r.**

## SPIS TREŚCI

	Strona
1. Charakterystyka wyrobu	3
2. Dokumenty odniesienia	3
3. Przeznaczenie dokumentu	5
4. Zakres stosowania dokumentu	5
5. Wymagania standardowe	5
5.1. Wymagania techniczne	5
5.1.1. Charakterystyka wyrobu	5
5.1.2. Charakterystyki oraz wymagania techniczne podstawowych materiałów i dodatków	17
5.1.3. Wymagania konstrukcyjne	19
5.1.4. Wymiarowanie	22
5.1.5. Wymagania odnośnie oznaczania i znakowania	41
5.1.6. Pakowanie, przechowywanie i transport	42
5.2. Wymagania jakościowe	42
5.2.1. Parametry podstawowych materiałów i dodatków	42
5.2.2. Parametry i cechy wyrobu gotowego	42
5.2.3. Odbiór jakościowy	42
5.3. Wymagania dotyczące bezpieczeństwa użytkowania	43
6. Gwarancja Wykonawcy	44
7. Wymagane dokumenty potwierdzające spełnienie wymagań specyfikacji technicznej	44
8. Nadzorowanie dokumentu	45
9. Arkusz ewidencji wprowadzonych zmian	46

## 1. Charakterystyka wyrobu

Kurtka służbowa letnia koloru ciemnogramatowego, stanowiąca część indywidualnego wyposażenia funkcjonariuszy Policji, ma za zadanie chronić użytkownika przed niekorzystnymi warunkami atmosferycznymi, tj. opadami deszczu oraz silnym wiatrem. Przeznaczona jest do użytkowania w ramach umundurowania służbowego.

## 2. Dokumenty odniesienia

Polskie normy

- PN-ISO 3801:1993 Tekstylnia -- Tkaniny -- Wyznaczanie masy liniowej i powierzchniowej.
- PN-EN ISO 2286-2:1999 Płaskie wyroby tekstylne powleczone gumą lub tworzywami sztucznymi -- Wyznaczanie właściwości zwoju -- Metody wyznaczania całkowitej masy powierzchniowej, masy powierzchniowej powleczenia i masy powierzchniowej podłoża.
- PN-EN ISO 1421:2001 Płaskie wyroby tekstylne powleczone gumą lub tworzywami sztucznymi -- Wyznaczanie wytrzymałości na rozciąganie i wydłużenia przy zerwaniu.
- PN-EN ISO 4674-1:2005 Płaskie wyroby tekstylne powleczone gumą lub tworzywami sztucznymi -- Wyznaczanie odporności na rozdzieranie -- Część 1: Metody rozdzierania ze stałą prędkością.
- PN-EN ISO 13934-1:2002 Tekstylnia -- Właściwości płaskich wyrobów przy rozciąganiu -- Część 1: Wyznaczanie maksymalnej siły i wydłużenia względnego przy maksymalnej sile metodą paska.
- PN-EN ISO 13937-2:2002 Tekstylnia -- Metody badania rozdzierania płaskich wyrobów -- Część 2: Wyznaczanie siły rozdzierania próbek roboczych w kształcie spodni (metoda pojedynczego rozdzierania).
- PN-EN ISO 5077:2011 Tekstylnia -- Wyznaczanie zmiany wymiarów po praniu i suszeniu.
- PN-EN ISO 6330:2002/A1:2011 Tekstylnia -- Metody prania domowego i suszenia stosowane do badania płaskiego wyrobu włókienniczego.
- PN-EN 24920:1997 Tekstylnia -- Wyznaczanie odporności wyrobów na zwilżanie powierzchniowe (spray test).
- PN-EN 20811:1997 Tekstylnia -- Wyznaczanie wodoszczelności -- Metoda ciśnienia hydrostatycznego.
- PN-EN ISO 3175-2:2010 Tekstylnia -- Profesjonalna konserwacja, czyszczenie chemiczne i czyszczenie wodne płaskich wyrobów włókienniczych i wyrobów odzieżowych -- Część 2: procedura badania jakości w przypadku czyszczenia i wykańczania z zastosowaniem tetrachloroetylenu.



- PN-EN 31092:1998/Apl:2004 Tekstylija -- Wyznaczanie właściwości fizjologicznych -- Pomiar oporu cieplnego i oporu pary wodnej w warunkach stanu ustalonego (metoda pocącej się zaizolowanej cieplnie płyty).
- PN-EN ISO 12947-2:2000/AC:2006 Tekstylija -- Wyznaczanie odporności płaskich wyrobów na ścieranie metodą Martindale'a -- Wyznaczanie zniszczenia próbki.
- PN-EN ISO 105-E01:2010 Tekstylija -- Badania odporności wybarwień -- Odporność wybarwień na działanie wody.
- PN-ISO 105-C06:2010 Tekstylija -- Badania odporności wybarwień -- Odporność wybarwień na pranie domowe i komunalne.
- PN-EN ISO 105-E04:2011 Tekstylija -- Badania odporności wybarwień -- Odporność wybarwień na działanie potu.
- PN-EN ISO 105-X12:2005 Tekstylija -- Badania odporności wybarwień -- Część X12: Odporność wybarwień na tarcie.
- PN-EN ISO 105-B02:2006 Tekstylija -- Badania odporności wybarwień -- Część B02: Odporność wybarwień na działanie światła sztucznego: Test płowienia w świetle łukowej lampy ksenonowej.
- PN-EN ISO 12945-2:2002 Tekstylija -- Wyznaczanie skłonności powierzchni płaskiego wyrobu do mechacenia i pillingu -- Część 2: Zmodyfikowana metoda Martindale'a.
- PN-EN ISO 20471:2013 -- Odzież o intensywnej widzialności - Metody badania i wymagania.
- PN-P-84501:1983 Wyroby konfekcyjne -- Szwy -- Klasyfikacja i oznaczenia.
- PN-P-84502:1983 Wyroby konfekcyjne -- Ściegi -- Klasyfikacja i oznaczenia.
- PN-EN ISO 3758:2006 Tekstylija -- System oznaczania sposobu konserwacji z zastosowaniem symboli.
- PN-P-84507:1985 Wyroby konfekcyjne -- Stopnie jakości.
- PN-N-03010:1083 Statystyczna kontrola jakości -- Losowy wybór jednostek produktu do próbki.
- PN-EN ISO 105-J01:2002 Tekstylija -- Badania odporności wybarwień -- Część J01: Ogólne zasady pomiaru barwy powierzchni.
- PN-EN ISO 105-J03:2000 Tekstylija - Badanie odporności wybarwień - Obliczanie różnic barwy.
- PN-EN 12240:1999 Zapięcia samoszczepne -- Wyznaczanie całkowitych i efektywnych szerokości taśm i efektywnej szerokości zapięcia.
- PN-EN ISO 3071:2007 Tekstylija -- Oznaczanie pH ekstraktów wodnych.
- PN-EN 14362-1:2012 Tekstylija -- Metody oznaczania niektórych amin aromatycznych powstałych z barwników azowych -- Część 1: Wykrywanie zastosowania niektórych barwników azowych dostępnymi metodą z ekstrakcją i bez ekstrakcji włókien.

- PN-EN 14362-3:2012 Tekstylia -- Metody oznaczania niektórych amin aromatycznych powstałych z barwników azowych -- Część 3: Wykrywanie zastosowania niektórych barwników azowych, mogących uwalniać 4-aminoazobenzen.
- PN-EN ISO 14184-1:2011 Tekstylia -- Oznaczanie formaldehydu -- Część 1: Formaldehyd wolny i zhydrolizowany (metoda ekstrakcji wodnej).
- Ustawa z dnia 17 listopada 2006 r. o systemie oceny zgodności wyrobów przeznaczonych na potrzeby obronności i bezpieczeństwa państwa (Dz. U. Nr 235, poz. 1700 z późn. zm.).

### 3. Przeznaczenie dokumentu

Specyfikacja techniczna identyfikuje wyrób poprzez określenie parametrów, jakie powinien spełniać w zakresie wymagań:

- technicznych,
- jakościowych,
- związanych z bezpieczeństwem użytkowania.

w odniesieniu do:

- nazewnictwa,
- symboli,
- badań i metodologii badań,
- znakowania oraz oznaczania wyrobu.

### 4. Zakres stosowania dokumentu

Specyfikacja techniczna jest wykorzystywana jako załącznik do specyfikacji istotnych warunków zamówienia podczas postępowania o udzielenie zamówienia publicznego oraz umożliwia jednostkom badawczym i certyfikującym pozyskanie informacji o zakresach badań i oceny zgodności wyrobów.

## 5. Wymagania standardowe

### 5.1. Wymagania techniczne

#### 5.1.1. Charakterystyka wyrobu

##### *Opis wyrobu*

Kurtka służbowa letnia jest jednym z elementów umundurowania służbowego przeznaczonego dla funkcjonariuszy policji.

Kurtka powinna być funkcjonalna i zapewniać ochronę przed złymi warunkami atmosferycznymi. Kurtka powinna być wykonana z tkaniny w kolorze ciemnogramatowym, wodoodpornej wykonanej w formie laminatu dwuwarstwowego z membraną paroprzepuszczalną.

Kurtka powinna posiadać:

- zapięcie z przodu na zamek błyskawiczny plastikowy, średniokostkowy, dwusuwakowy, rozdzielnicy, kryty podwójną plisą zapinaną na 6 wodoszczelnych zatrząsek konfekcyjnych (nap), plisa prawego przodu górą i dołem wykonana w formie rynienki przez przyryglowane przewinięcie na głębokość ok. 10 mm,

- wierzchy zatrzasek konfekcyjnych (nap) zapięcia przodu są przykryte wierzchnią warstwą plisy zapięcia lewego przodu,
- na lewym przodzie pod plisą przy zamku błyskawicznym rozdzielczym średniokostkowym kieszeń wpuszczaną zapinaną zamkiem błyskawicznym nierozdzielczym, spiralnym, plastikowym, 1-suwakowym,
- kaptur z daszkiem (usztywnionym wzdłuż zewnętrznej krawędzi linką z tworzywa sztucznego o długości 180 mm,  $\pm 5$  mm), dopinany do stójki na zamek błyskawiczny rozdzielczy, spiralny, 1-suwakowy, z ochroną szyi i brody, zapinaną na 2 napy,
- kaptur regulowany z przodu gumką ściągającą z końcami zakończonymi plastikowymi stoperami i zaciskaczami; z tyłu kaptura doszyty pasek z tkaniny zasadniczej z naniesioną (wgrzaną) srebrną termotransferową folią odblaskową, który służy do regulacji ułożenia kaptura na głowie (pasek dopinany do główki kaptura za pomocą układu taśm samoszczepnych pętelka – haczyk),
- kołnierz typu stójka ochraniający szyję, który po zewnętrznej stronie tworzy kieszeń zamykaną na układ taśm samoszczepnych, w której umieszcza się zrolowany kaptur, górna krawędź spodniej warstwy stójki wykończona tunelem, w którym umieszczona jest gumka ściągająca, gdzie każdy z końcowych odcinków gumki wychodzi z tunelu na zewnątrz stójki przez oczko mosiężne, tworzy pętelkę, na której znajduje się plastikowy stoper i przez kolejne oczko mosiężne wchodzi do wnętrza stójki, końce gumki są zamocowane wewnątrz stójki,
- rękawy wszywane, ze wzmocnieniami na łokciach w formie wyoblenia, w dolnej części posiadające pasek regulujący, zapinany za pomocą układu taśm samoszczepnych pętelka - haczyk
- na wzmocnieniu łokci otwory odpływowe w kształcie dziurek guzikowych o długości 15 mm  $\pm 2$  mm,
- na lewym rękawie między łokciem, a barkiem naszyta kieszeń z patką zapinaną na układ taśm samoszczepnych pętelka – haczyk, boki kieszeni wykonane w formie mieszka z zakładką poprawiającą jej funkcjonalność, w prawym szwie mocującym mieszek kieszeni do rękawa i w szwie wykańczającym dół patki wszyta taśma wypustowa odblaskowa ze sznureczkiem w kolorze srebrnym o szerokości co najmniej 10 mm (szerokość wypustki 3mm  $\pm 0,5$  mm),
- w szwach bocznych kurtki otwory przelotowe przystosowane do wkładania i wyjmowania broni służbowej, zapinane na zamek błyskawiczny bryzgoszczelny, dwumaszynkowy, jednostronnie rozdzielczy, 2-suwakowy (po rozsunięciu rozdzielny w dole kurtki), zabezpieczone w dole od strony zewnętrznej zapinką z napami umożliwiającymi dwustopniową regulację szerokości dołu kurtki z obu jej boków, od wewnątrz zaś listwą zabezpieczającą,
- w szwach rękawów otwory przelotowe, spełniające rolę wywietrzników, zapinane na zamek błyskawiczny bryzgoszczelny, nierozdzielczy, 1-suwakowy i zabezpieczone od spodu listwą, w podszewce lewego rękawa, w szwie poniżej otworu przelotowego, otwór rewizyjny zapinany na zamek błyskawiczny, kryty, spiralny, 1-suwakowy,

- naramienniki zapinane na linii szwu barkowego przy pomocy wodoszczelnej zatrzaski konfekcyjnej (napy), służące do nasuwania pochewek z dystynkcjami,
- na lewej i prawej piersi kieszenie wpuszczane, zapinane na zamki błyskawiczne, bryzgoszczelne, nierozdzielcze, 1-suwakowe, przykryte nie doszytym karczkiem, stanowiącym patki kieszeni zapinane na układ taśm samoszczepnych pętka – haczyk, dół patek wykończony taśmą wypustkową odblaskową ze sznureczkiem w kolorze srebrnym o szerokości co najmniej 10 mm (szerokość wypustki  $3\text{mm} \pm 0,5\text{ mm}$ ),
- na imitacji patki karczka przodu lewego kieszeni wpuszczanej na klatce piersiowej umieszczony centralnie napis POLICJA w kolorze srebrnym odblaskowym,
- na plecach napis POLICJA w kolorze srebrnym odblaskowym umieszczony centralnie,
- napisy POLICJA - wymiary zamieszczone w tabeli 1,
- na lewym i prawym przodzie kurtki kieszenie przednie dolne, umieszczone symetrycznie, wpuszczane z patkami zapinanymi na układ taśm samoszczepnych pętka–haczyk, każda z kieszeni ma krawędź otworu wlotowego wykończoną dodatkową listwą uszczelniającą oraz patką z taśmą wypustkową odblaskową ze sznureczkiem w kolorze srebrnym o szerokości co najmniej 10 mm (szerokość wypustki  $3\text{ mm} \pm 0,5\text{ mm}$ ) wykańczającą szew dolny patki; worki kieszeniowe w kolorze tkaniny zasadniczej, czarnym lub szarym, wykonane z laminatu poliestrowego: materiał wierzchni + warstwa funkcyjna (membrana paroprzepuszczalna) lub z innego układu zapewniającego zachowanie wodoszczelności całego wyrobu gotowego, tj. kurtki oraz odpowiedniego poziomu jej jakości,
- od strony wewnętrznej podszewkę, która w obrębie rękawów i dolnej części przodów i tyłu kurki jest wykonana z tkaniny poliestrowej (podszewka), a w części górnej przodów i tyłu dzianiny ażurowej (siatki) o średnicy oczka  $\varnothing$  ok. 1 mm,
- od strony wewnętrznej kurtki, na podszewce prawego przodu, na wysokości piersi kieszeń wpuszczana, zapinana na zamek błyskawiczny nierozdzielczy spiralny, 1-suwakowy,
- od strony wewnętrznej kurtki, na podszewce lewego przodu, naszyta kieszeń nakładana z dzianiny ażurowej (siatki) wykończoną taśmą elastyczną (gumą),
- okrągłe gumy ściąające z plastikowymi stoperami, zabezpieczone zaciskaczami, umieszczone w tunelu stójki na wysokości szyi, w pasie od strony wewnętrznej i w dolnej krawędzi kurtki,
- obwód kurtki na wysokości pasa i na dole regulowany za pomocą gumy okrągłej ściąającej, umożliwiającej regulację szerokości tyłu kurtki w pasie i na dole oraz przodów kurtki na dole, gdzie jeden z końców gumek regulacji szerokości przodów kurtki na dole jest zamocowany wewnątrz tunelu, a pozostałe końce gumek są zakończone plastikowymi stoperami i zabezpieczone zaciskaczami (rys. 15 i 16),
- otwory wyprowadzające na zewnątrz gumę okrągłą z tunelu stójki, tunelu w pasie i w dole kurtki wykończone oczkami mosiężnymi,

- od strony wewnętrznej kurtki, na podszewce tyłu, na wysokości tunelu w pasie rozmieszczone symetrycznie po obu bokach osłony stopera, zapinane na układ taśm samoszczepnych pętelka–haczyk, wewnątrz każdej z osłon umieszczone jest oczko mosiężne oraz plastikowy stoper i zaciskacz zabezpieczające końce gumy okrągłej regulacji pasa,
- taśmy samoszczepne (pętelka) służące do dopinania emblematów:
  - na mieszku kieszeni, lewego rękawa, centralnie pod patką kieszeni, o kształcie i wymiarach zgodnych z rys. 9,
  - na lewym rękawie centralnie, przy czym dolny wierzchołek znajduje się w odległości  $9\text{ cm} \pm 0,2\text{ cm}$  od dolnej krawędzi rękawa, kształt i wymiary zgodne z rys. 10,
  - na patce prawej kieszeni wpuszczanej na klatce piersiowej (karczek prawego przodu), centralnie o wymiarach  $(130 \times 25\text{ mm}) \pm 2\text{ mm}$ ,
- szwy laminatu decydujące o wodoszczelności, zaznaczone na rys. 1,3,5,6 i 7, zabezpieczone za pomocą taśm uszczelniających.

Ogólny wygląd kurtki został przedstawiony na rysunkach 1-4.

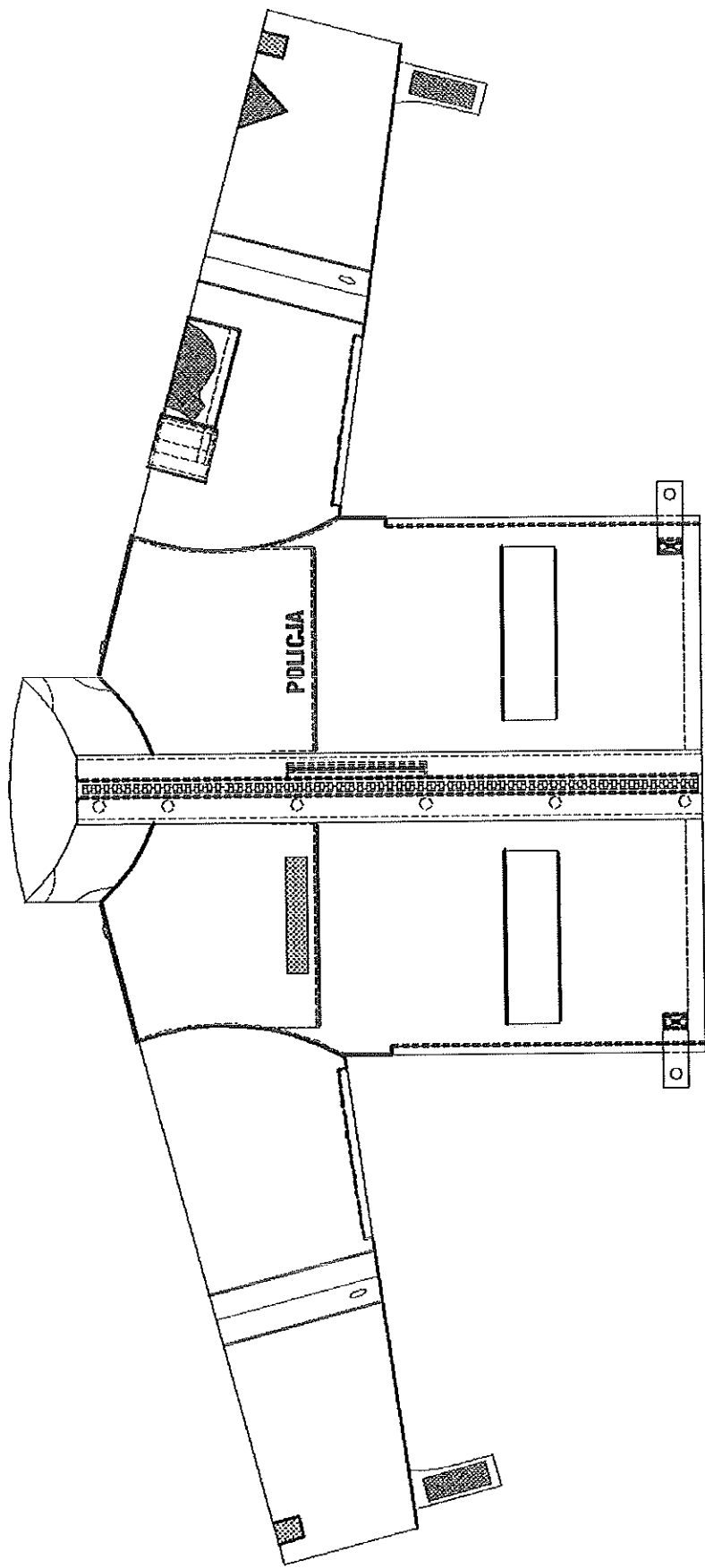

Rys. 1. Kurtka służbowa letnia przód – wierzch, szwy decydujące o wodoszczelności

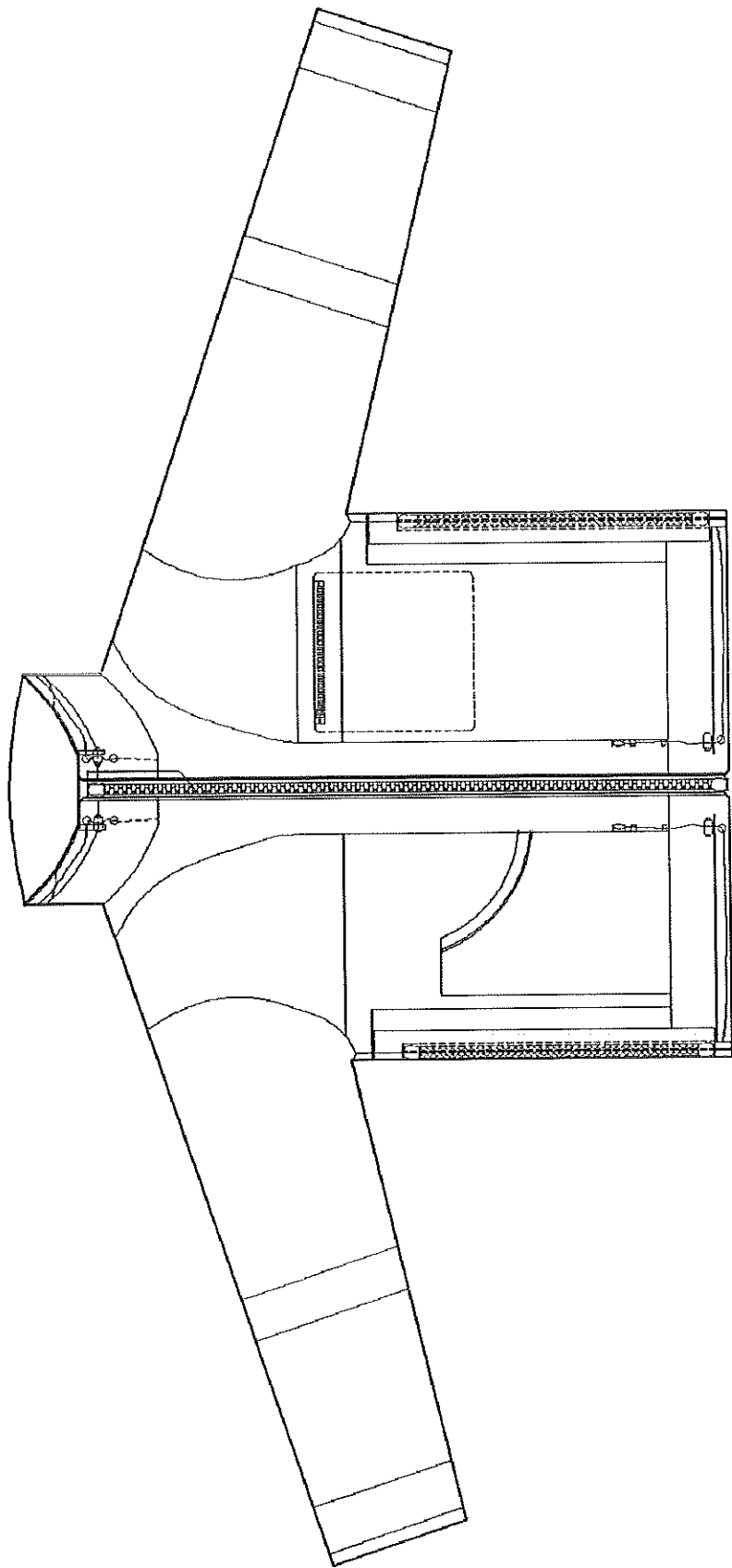

Rys. 2. Kurtka służbowa letnia przód - spód

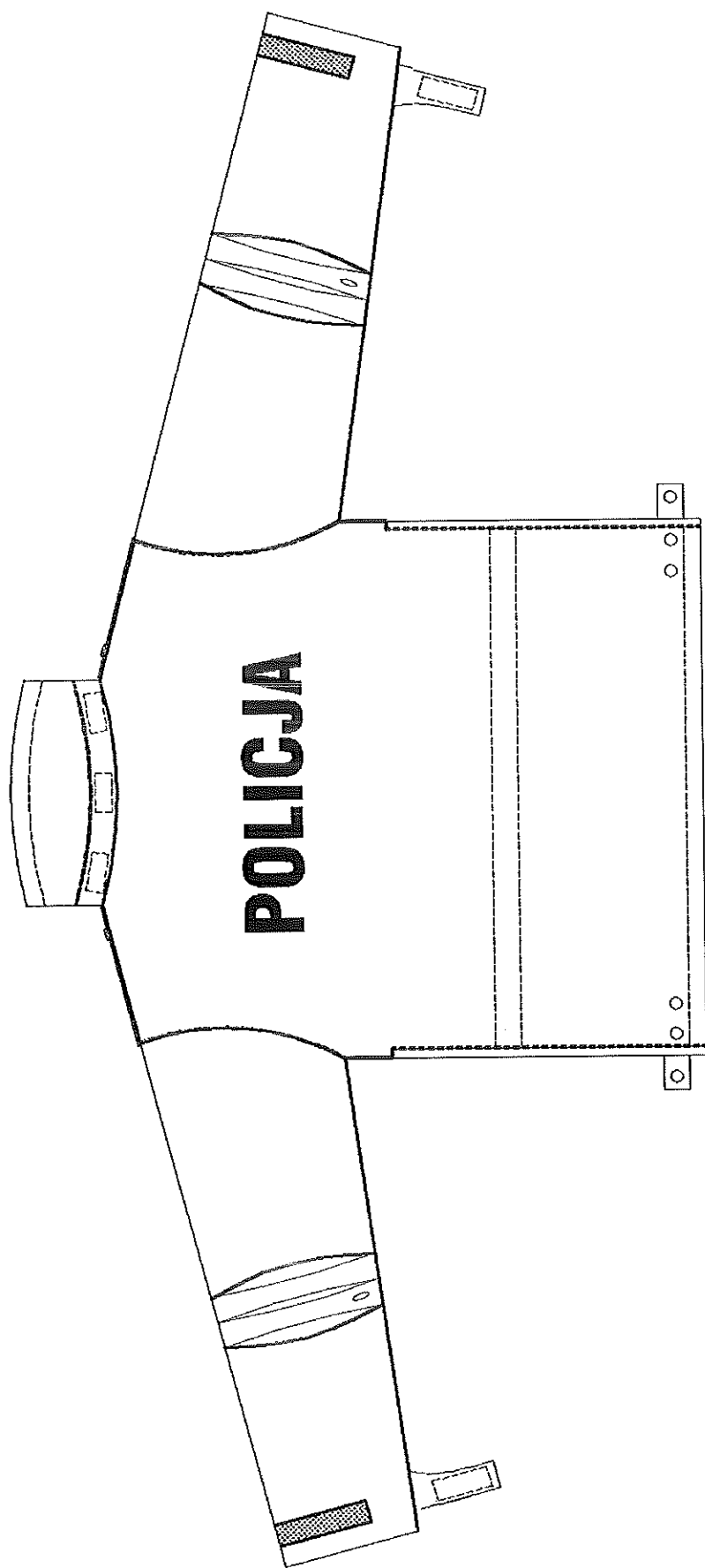

Rys. 3. Kurtka służbowa letnia tył – wierzoch, szwy decydujące o wodoszczelności



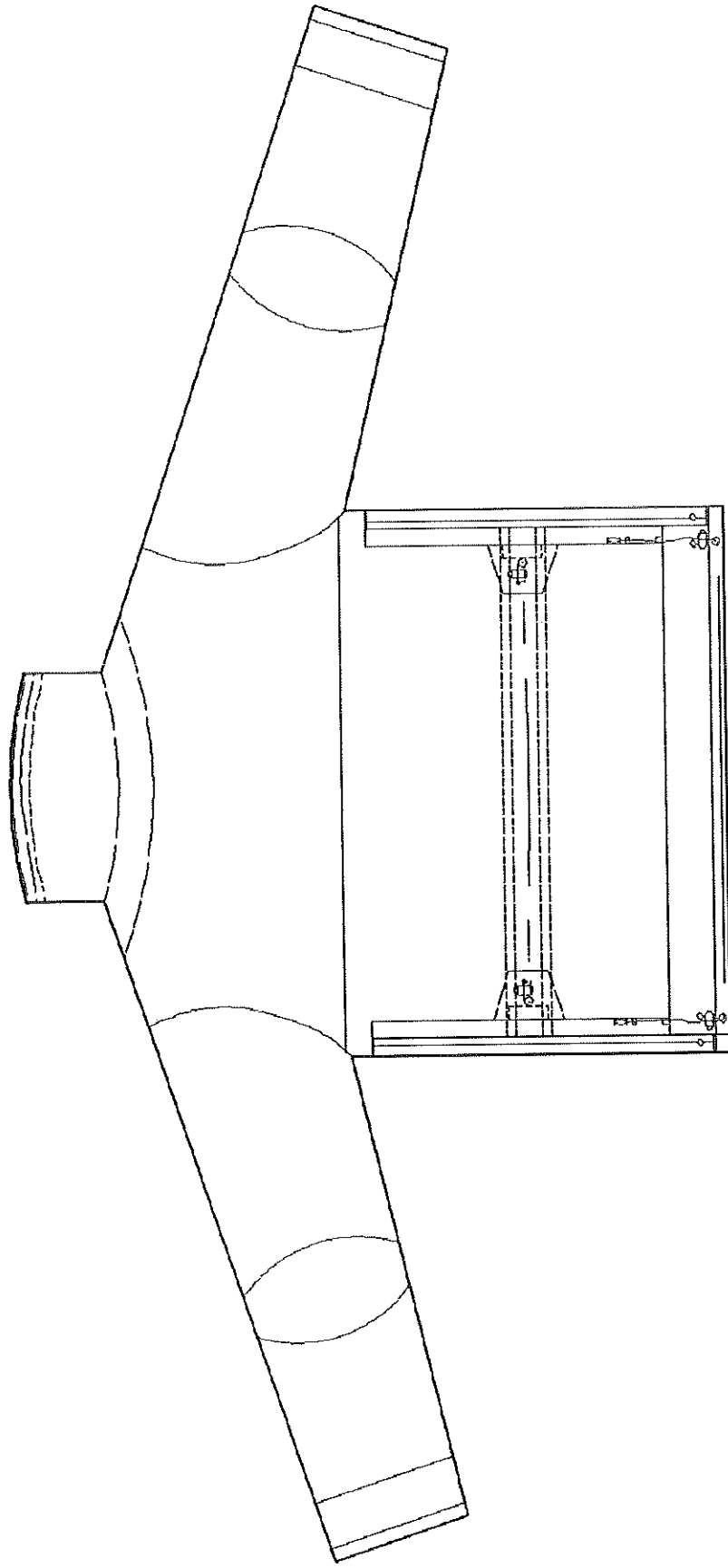

Rys. 4. Kurtka służbowa letnia tył - spód

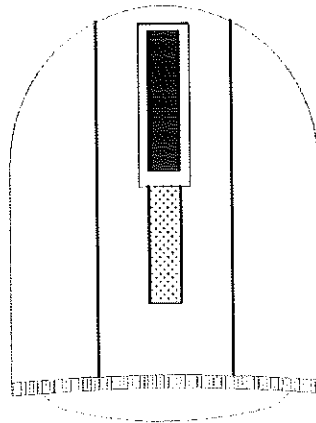

Rys. 5. Kaptur wierzch, szwy decydujące o wodoszczelności

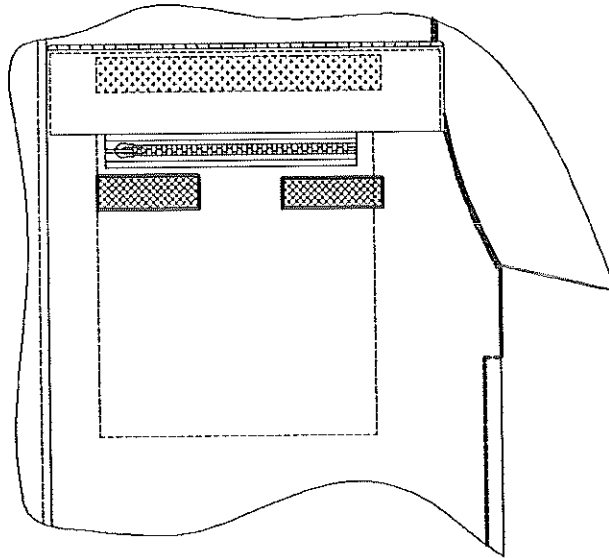

Rys. 6. Kiesz wpuszczana na klatce piersiowej, szwy decydujące o wodoszczelności

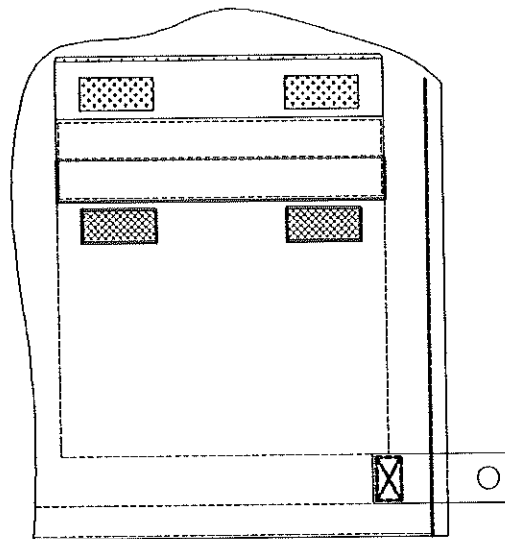

Rys. 7. Kiesz przednia dolna, szwy decydujące o wodoszczelności

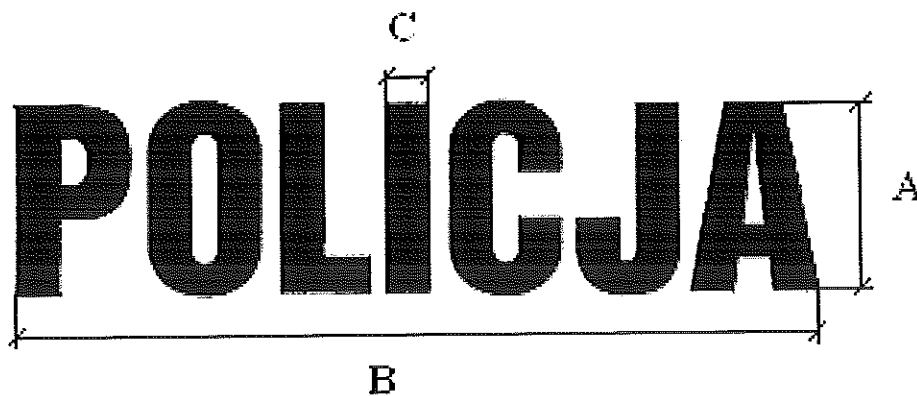

Rys. 8. Napis POLICJA

Tabela 1. Wymiary napisu POLICJA

Lp.	Na plecach [mm]	Z przodu na klatce piersiowej [mm]
A – wysokość	$74 \pm 2$	$23 \pm 2$
B – szerokość	$280 \pm 2$	$95 \pm 2$
C – grubość liter	$15 \pm 1$	$5 \pm 1$

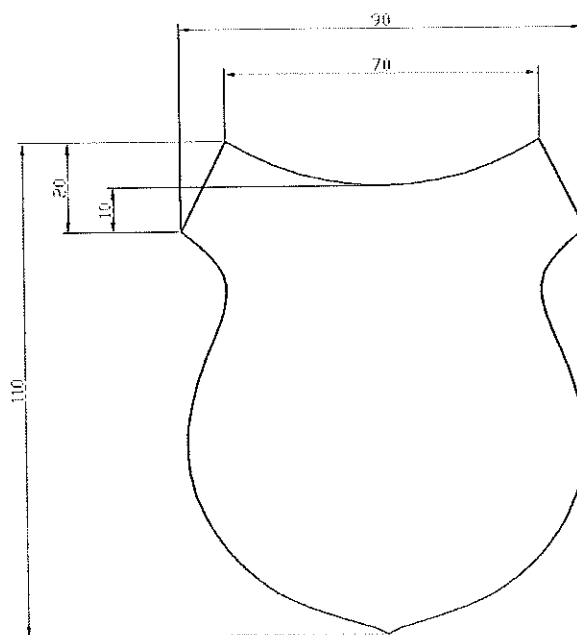

Rys. 9. Rzep na emblemat tarczy  
(dopuszcza się tolerancje wysokości i szerokości  $\pm 1$  mm przy zachowaniu kształtu emblematu)

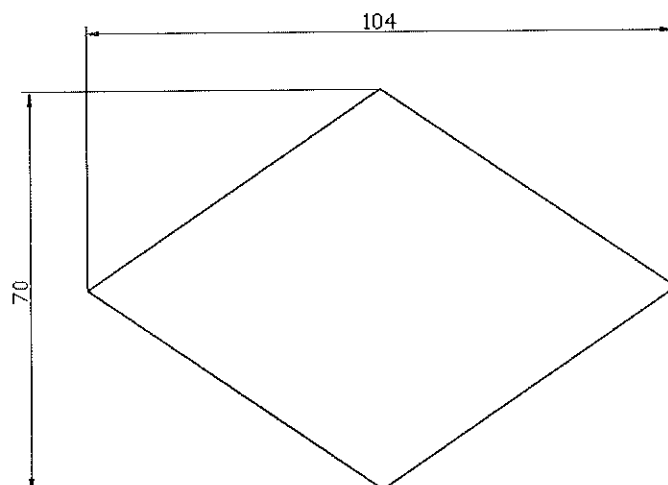

Rys. 10. Rzep na emblemat z oznaczeniem rodzaju służby  
(dopuszcza się tolerancje wysokości i szerokości  $\pm 1$  mm przy zachowaniu kształtu emblematu)

#### *Opis podstawowych cech użytkowych*

Kurtka powinna charakteryzować się:

- wodo- i wiatroszczelnością,
- higroskopijnością,
- dobrą układalnością,
- trwałym wybarwieniem,
- stabilnością kształtów po praniu i czyszczeniu chemicznym,
- niezawodnością zastosowanych zamków błyskawicznych,
- estetycznym wykonaniem: szwy powinny być ciągłe, wytrzymałe, wykonane prawidłowo z właściwym wiązaniem ścięgu w szwie, przeszycia na początku i końcu powinny być zabezpieczone przed pruciem.

#### *Wykaz użytych materiałów*

Zestawienie materiałów i dodatków zastosowanych do wykonania kurtki służbowej zawarto w tabeli 2.

Tabela 2. Zestawienie materiałów i dodatków

Lp.	Nazwa materiału/dodatku	Element, umiejscowienie
1	2	3
1	Laminat poliestrowy w kolorze ciemnogrnatowym. Powinien posiadać właściwości wodoszczelności po 50 cyklach prania w temperaturze 40°C, oraz po 30 cyklach czyszczenia chemicznego	wg tabeli 4
2	Tkanina poliestrowa w kolorze ciemnogrnatowym	wg tabeli 4
3	Dzianina osnowowa laminowana z membraną	wg tabeli 4
4	Dzianina odzieżowa poliamidowa w kolorze czarnym	wg tabeli 4
5	Dzianina ażurowa (siatka) w kolorze ciemnogrnatowym	wg tabeli 4

6	Taśma do uszczelniania szwów o szerokości 2,2 cm ± 0,2 cm	Szwy uszczelniane wg rys.1,3,5,6,7 i szwy dzianiny osnowowej laminowanej nałokietników rękawa
7	Taśma tunelowa z membraną lub elementy z membraną, tworzące tunel, posiadające właściwości paroprzepuszczalne, o szerokości 4,0 cm ± 0,2 cm	Umiejscowienie : tunel na stronie wewnętrznej tyłu z laminatu na wysokości pasa
8	Zamek błyskawiczny 2-suwakowy, średniokostkowy, rozdzielny, w kolorze czarnym	Umiejscowienie: zapięcie przodu kurtki
9	Zamek błyskawiczny 1-suwakowy, spiralny, rozdzielny, w kolorze czarnym	Umiejscowienie: dopięcie kaptura
10	Zamek błyskawiczny 1-suwakowy, spiralny, nierozdzielny, w kolorze czarnym	Umiejscowienie: zapięcie kieszeni wpuszczanej pod plisą na lewym przodzie, zapięcie kieszeni wpuszczanej na podszewce prawego przodu
11	Zamek błyskawiczny 1-suwakowy, bryzgoszczelny, nierozdzielny, w kolorze czarnym	Umiejscowienie: zapięcie otworu przelotowych lewego i prawego rękawa, zapięcie kieszeni wpuszczanych na piersi lewego i prawego przodu
12	Zamek błyskawiczny 2-suwakowy, bryzgoszczelny, nierozdzielny Forma X, w kolorze czarnym	Umiejscowienie: zapięcie otworu przelotowych w szwach bocznych kurtki
13	Zamek kryty, spiralny, nierozdzielny, w kolorze czarnym	Umiejscowienie: zapięcie otworu rewizyjnego w podszewce lewego rękawa
14	Włóknina latexowana bez kleju (np. włóknitex lub inna równoważna)	wg tabeli 4
15	Nici z rdzeniem poliestrowym w oplocie z poliestrowych włókien ciętych, No 80 /numer handlowy/, w kolorze tkaniny zasadniczej (np. Nici COATS Epic 80 (1000) 7912 lub inne równoważne)	Szwy łączące elementy kurtki z laminatu
16	Nici z poliestrowych włókien ciętych, No. 80 /numer handlowy/, w kolorze tkaniny zasadniczej (np. Nici COATS Astra 80 (1000) 7912 lub inne równoważne)	Szwy obrzucające i szwy łączące elementy podszewki kurtki(tkaninę poliestrową i dzianinę ażurową)
17	Taśma elastyczna dziana /guma/ szer. 30 mm ± 2 mm w kolorze granatowym	Umiejscowienie: obszycie otworu wlotowego kieszeni nakładanej na podszewce lewego przodu
18	Taśma lamówkowa szer. 6 mm ± 1 mm, w kolorze czarnym	Umiejscowienie: mocowanie stoperów gumy okrągłej regulacji obwodu kaptura i stójki
19	Taśma samoszczepna szer. 2,0 cm± 2 mm, w kolorze czarnym*	Umiejscowienie: zapięcie patek kieszeni przednich dolnych, zapięcie karczka przodu prawego i lewego zapięcie patki kieszeni rękawa lewego, zapięcie kieszeni stójki
20	Taśma samoszczepna szer. 2,5 cm± 2 mm, w kolorze czarnym*	Umiejscowienie: zapięcie patki regulacji kaptura, zapięcie patki regulacji obwodu dołu rękawa, na karczku prawego przodu
21	Taśma samoszczepna szer. 1,0 ÷ 1,7 cm, w kolorze czarnym*	Umiejscowienie: zapięcie osłony stopera na wysokości pasa
22	Guma okrągła szer. 3,0 mm ± 0,5 mm , oplot w kolorze czarnym	Umiejscowienie: tunel kaptura, tunel stójki, tunel w pasie tyłu, dolna krawędź tyłu, dolne krawędzie przodów
23	Zatrząsk konfekcyjny (nap) – wierzch - gładki, matowy z tworzywa poliamidowego o średnicy 15 mm± 1 mm	Umiejscowienie: plisa zapięcia przodu, zapięcie kaptura, zapięcie zapinek w dole kurtki

	<p>w kolorze granatowym</p> <ul style="list-style-type: none"> <li>- gniazdo - mosiężne, oksydowane</li> <li>- słupek, lejek - mosiężny, oksydowany</li> </ul>	
24	Oczko mosiężne, oksydowane, średnica 5,5 mm ± 0,5 mm	Umiejscowienie: cztery otwory na końcach tunelu stójki, dwa otwory na końcach tunelu w pasie tyłu, dwa otwory tunelu w dolnej krawędź tyłu, otwór w dolnej bocznej krawędzi przodu lewego i przodu prawego
25	Stoper jednokomorowy z dziurkami na tasiemkę wykonany z tworzywa sztucznego, w kolorze czarnym	Umiejscowienie: końce gumy okrągłej regulującej obwód kaptura, dwustronna regulacja obwodu stójki
26	Stoper jednokomorowy dwusprężynkowy, wykonany z tworzywa sztucznego, w kolorze czarnym	Umiejscowienie: końce gumy tunelu w pasie tyłu, końce gumy w dolnej krawędź tyłu, koniec gumy w dolnej krawędzi przodu lewego i prawego (na bokach kurtki)
27	Zaciska (końcówka sznurka) wykonana z tworzywa sztucznego, w kolorze czarnym	Umiejscowienie: końce gumy okrągłej regulującej obwód kaptura, końce gumy tunelu w pasie tyłu, końce gumy w dolnej krawędź tyłu, koniec gumy w dolnej krawędzi przodu lewego i prawego (na bokach kurtki)
28	Linka z tworzywa sztucznego do usztywnienia kaptura	Umiejscowienie: daszek kaptura
29	Taśma wypustkowa odbłaskowa w kolorze srebrnym ze sznureczkiem o szerokości co najmniej 10 mm, spełniająca wymagania normy PN-EN ISO 20471:2013 i zachowująca właściwości odbłaskowości po 50 cyklach prania w temperaturze 60°C, po 30 cyklach czyszczenia chemicznego oraz po 5000 cyklach ścierania.	Umiejscowienie: dolna krawędź patki i kieszeni rękawa lewego, dolna krawędź imitacji patek kieszeni na lewej i prawej piersi, dolna krawędź patek kieszeni wpuszczanych na dole przodów kurtki
30	Folia odbłaskowa. Typ: srebrna folia odbłaskowa termotrasferowa spełniająca wymagania normy PN-EN ISO 20471:2013 i zachowująca właściwości odbłaskowości po 50 cyklach prania w temperaturze 60°C, po 30 cyklach czyszczenia chemicznego oraz po 5000 cyklach ścierania.	Umiejscowienie: napisy POLICJA i patka regulacji kaptura
31	Taśma samoszczepna /pętelka/ na emblemat tarczy	Emblemat tarczy
32	Taśma samoszczepna /pętelka/ na emblemat z oznaczeniem rodzaju służby	Emblemat z oznaczeniem rodzaju służby
33	Taśma samoszczepna /pętelka/ o wymiarach 130x25 mm ± 1 mm	Emblemat na patce prawej kieszeni wpuszczanej na klatce piersiowej
34	Wszywka informacyjna	Umiejscowienie: szew boczny w podszewce

\* - brzegowa część taśmy wykończona krajką, podana szerokość jest szerokością całkowitą w rozumieniu normy PN-EN 12240:1999.

**Uwaga:** Przed rozpoczęciem produkcji Wykonawca powinien zgromadzić i dokonać przeglądu poświadczeń jakościowych producentów dla każdej nowej dostawy materiałów i dodatków potwierdzające wymagania zawarte w Tabeli 2.

5.1.2. Charakterystyki oraz wymagania techniczne podstawowych materiałów i dodatków

Tabela 3. Wymagania dla materiałów podstawowych

L.p.	Parametr	Jednostka	Wartość	Metodyka badań
<b>LAMINAT: MATERIAŁ WIERZCHNI + WARSTWA FUNKCYJNA</b>				
1	<b>MATERIAŁ WIERZCHNI</b>			
1a	kolor	Ciemny granat Wartości współrzędnych barwy wg normy PN-EN ISO 105-J01:2002 i PN-EN ISO 105-J03:2000 Wartości CIELab: L = 18,231; a = 1,781; b = -6,265; $\Delta E \leq 1,5$		
1b	surowiec	100% poliester		
1c	rodzaj materiału	tkanina o splocie 2/2 Z		
2	<b>WARSTWA FUNKCYJNA</b>			
2a	surowiec	membrana paroprzepuszczalna na bazie ePTFE lub poliestru		
3	Masa powierzchniowa	g/m <sup>2</sup>	140-180	PN EN ISO 2286-2:1999
4	Wytrzymałość na rozciąganie: - osnowa - wątek nie mniej niż	N	850 600	PN-EN ISO 1421:2001
5	Wytrzymałość na rozdzieranie: - osnowa - wątek nie mniej niż	N	30 30	PN-EN ISO 4674-1:2005
6	Zmiana wymiarów po praniu w temp. 40°C: - osnowa - wątek nie więcej niż	%	3 3	PN-EN ISO 5077:2011
7	Odporność na zwilżanie powierzchniowe (spray test): - przed użytkowaniem - po 3 praniach wodnych (PN- EN ISO 6330:2002) nie mniej niż	stopień	5 3	PN-EN 24920:1997
8	Wodoszczelność: - przed użytkowaniem - po 20 praniach wodnych w temp. 40°C (PN- EN ISO 6330:2002) - po 20 czyszczeniach chemicznych (PN-EN ISO 3175-2:2000) nie mniej niż	hPa	600 600 600	PN-EN 20811:1997
9	Wodoszczelność szwów <sup>1)</sup> nie mniej niż: - przed użytkowaniem - po 20 praniach wodnych w temp. 40°C (PN- EN ISO 6330:2002) - po 20 czyszczeniach chemicznych	hPa	200 200 200	PN-EN 20811:1997
10	Opór przenikania pary wodnej: - opór pary wodnej R <sub>et</sub> nie więcej niż	m <sup>2</sup> Pa/W	20	PN-EN 31092:1998/Apl:2004
11	Odporność na ścieranie nie mniej niż	cykle	60 000	PN-EN ISO 12947-2:200/AC:2006

12	Odporność wybarwień na wodę nie mniej niż	stopień	4	PN ISO 105-E01:2010
13	Odporność wybarwień na pranie w temp. 40°C nie mniej niż	stopień	4	PN ISO 105-C06:2010
14	Odporność wybarwień na pot alkaliczny i kwaśny; nie mniej niż	stopień	4	PN ISO 105-E04:2011
15	Odporność wybarwień na tarcie suche i mokre nie mniej niż	stopień	4	PN ISO 105-X12:2005
16	Odporność wybarwień na światło nie mniej niż	stopień	4-5	PN ISO 105-B02:2006
17	Odporność na pilling (przy 5000 cykli) nie mniej niż	stopień	4	PN-EN ISO 12945- 2:2002
18	Trwałość laminatu: Po 20 praniach wodnych w temp. 40°C	ocena organolepty czna	brak oznak delaminacji, zniszczeń laminatu, dopuszczalne są punktowe bąble o średnicy nie większej niż 3 mm	
<b>TKANINA POLIESTROWA (PODSZEWKA)</b>				
1a	kolor	ciemny granat		
1b	surowiec	100% poliester		
1c	rodzaj materiału	tkanina o splocie skośnym lub płóciennym		
2	Masa powierzchniowa	g/m <sup>2</sup>	70-90	PN ISO 3801:1993
3	Wytrzymałość na rozciąganie: - osnowa - wątek nie mniej niż	N	400 400	PN-EN ISO 13934- 1:2002
4	Wytrzymałość na rozdzieranie: - osnowa - wątek nie mniej niż	N	13 20	PN-EN ISO 13937- 2:2002
5	Zmiana wymiarów po praniu w temp. 40°C: - osnowa - wątek nie więcej niż	%	±2 ±2	PN-EN ISO 5077:2011
6	Odporność wybarwień na wodę nie mniej niż	stopień	4	PN ISO 105-E01:2010
7	Odporność wybarwień na pranie w temp. 40°C nie mniej niż	stopień	4	PN ISO 105-C06:2010
8	Odporność wybarwień na pot alkaliczny i kwaśny nie mniej niż	stopień	4	PN ISO 105-E04:2011
9	Odporność wybarwień na tarcie suche i mokre nie mniej niż	stopień	4	PN ISO 105-X12:2005

<sup>1)</sup> parametr należy określić na wyrobie gotowym lub na elementach pobranych w trakcie produkcji.

#### **Wymagania dla napisu POLICJA oraz pozostałych elementów odblaskowych**

**Właściwości foli odblaskowej napisów POLICJA oraz pozostałych elementów odblaskowych (pomiar współczynnika odblasku).**

**Badania współczynnika odblasku należy przeprowadzić zgodnie z pkt. 7.3 normy PN-EN ISO 20471:2013, na próbkach pobranych z wyrobów gotowych:**



- po 30 cyklach pralniczych w temperaturze 40°C,
- po 20 cyklach czyszczeń chemicznych,
- po 5000 cyklach ścierania.

Po praniach i ścieraniu napisy oraz pozostałe elementy odblaskowe powinny posiadać współczynnik odblasku zgodny z normą PN-EN ISO 20471:2013 pkt. 6.2.2.

**Trwałość napisów POLICJA oraz pozostałych elementów odblaskowych** (ocena organoleptyczna).

Po praniach i ścieraniu powinna być zachowana ciągłość nadruku (litery powinny posiadać niezmienny kształt).

**Niedopuszczalne jest:**

- powstawanie pęcherzy na materiale odblaskowym,
- odklejanie (delaminacja) materiału odblaskowego od tkaniny zasadniczej,
- ubytki materiału odblaskowego w napisie oraz w pozostałych elementach odblaskowych.

**Uwaga :** Badania należy przeprowadzić w akredytowanym laboratorium badawczym.

Wymagane właściwości dla materiałów podstawowych i dodatków (5.1.2.) powinny być potwierdzone aktualnymi wynikami badań zgodnie z pkt. 7. niniejszej specyfikacji technicznej.

### 5.1.3. Wymagania konstrukcyjne

#### *Wykaz wymaganych cech użytkowych*

Kurtka powinna być wykonana zgodnie z niniejszą Specyfikacją Techniczną. Materiały, z których będzie konfekcjonowana, powinny spełniać wymagania zawarte w tabeli 3.

#### *Sposób łączenia elementów*

Elementy kurtki powinny być łączone za pomocą szycia, przy czym:

- oznaczenie zastosowanych szwów – powinny być zgodne z normą PN-P-84501:1983,
- oznaczenie zastosowanych ściegów – powinny być zgodne z normą PN-P-84502:1983.

Oznaczenia zastosowanych w wyrobie szwów i ściegów, wykonawca powinien ująć w zakładowej dokumentacji techniczno-technologicznej.

Wszystkie możliwe szwy na początku i końcu powinny być zabezpieczone przed pruciem.

Elementy szczególnie narażone na rozprucie lub rozerwanie połączenia tj. doszycie imitacji patek (4 szt.), przełożenie listew uszczelniających kieszeni przednich dolnych na wysokości doszycia patek (4szt.), zakończenia dolne zamka błyskawicznego zapięcia przodu (2 szt.), przewinięcie górne i dolne plisy prawego przodu (2 szt.), zakończenia zamka błyskawicznego dopinającego kaptur (4 szt.), zakończenie listew uszczelniających kieszeni dolnych (4 szt.), należy wzmocnić ryglami o długości około 1 cm.

Szwy decydujące o wodoszczelności powinny być zabezpieczone za pomocą taśm uszczelniających, przy czym taśma:

- musi być umieszczona w ten sposób, że szew znajduje się pośrodku taśmy,
- musi mieć minimalną ilość połączeń,
- nie może mieć żadnych połączeń sztych,
- nie może wykazywać jakichkolwiek oznak odklejania się.

### *Składowe elementy kurtki*

Składowe elementy kurtki zestawiono w tabeli 4.

Tabela 4. Składowe elementy kurtki

Rodzaj materiału	Nazwa elementu	Ilość części
<b>Laminat</b>	Karczek przodu prawego	1
	Karczek przodu lewego	1
	Przód	2
	Tył	1
	Górna część rękawa	2
	Dolna część rękawa	2
	Klin rękawa większy	4
	Klin rękawa mniejszy	6
	Odszycie dołu rękawa	2
	Patka regulacji obwodu dołu rękawa	2
	Patka kieszeni rękawa lewego	2
	Kieszeń rękawa lewego	1
	Naramiennik	4
	Patka kieszeni przedniej dolnej	4
	Listewka kieszeni przedniej dolnej	2
	Boczna część kaptura	2
	Środkowa część kaptura	1
	Odszycie kaptura większe	1
	Odszycie kaptura mniejsze	1
	Tunel kaptura	1
	Odszycie dolnej części kaptura	1
	Patka regulacji kaptura	1
	Plisa zamka kaptura	2
	Stójka spodnia	2
	Stójka wierzchnia	1
	Tunel stójki spodniej	1
	Odszycie stójki wierzchniej <sup>1)</sup>	1
	Górne odszycie stójki wierzchniej <sup>1)</sup>	1
	Paski poszerzające stójki górą	2
	Plisa zapięcia przodu	2
	Listwa zamka przodu	2

	Odszycie podszewki przodu	2
	Worek kieszeni wewnętrznej pod lewą plisą przodu	2
	Worek kieszeni zewnętrznych wpuszczanych na klatce piersiowej	4
	Listewka kieszeni ciętej w podszewce przodu prawego	1
	Odszycie dołu – przód	2
	Odszycie dołu – tył	1
	Odszycie zamka w szwie bocznym	2
	Listwa osłaniająca zamek w szwie bocznym	2
	Ośłona stopera – tunel	4
	Zapinka regulacji – bok	2
	Wieszak + pętelki	1
	Ośłona zamka bocznego	2
	Odszycie otworu przelotowego rękawa	2
	Listwa osłaniająca zamek w otworze przelotowym	2
	Odszycie dolnej części karczka (patka)	2
	Odszycie podkroju szyi	1
	Element prowadzący gumę okrągłą regulacji obwodu dołu kurtki	8
	<b>RAZEM</b>	<b>98</b>
<b>Tkanina poliestrowa (podszewka)</b>	Dolna część przodu	2
	Dolna część tyłu	1
	Górna część rękawa	2
	Środkowa część rękawa	2
	Dolna część rękawa	2
	Środkowa część kaptura	1
	Boczna część kaptura	2
	Listwa pod zamek w podszewce rękawa	1
	<b>RAZEM</b>	<b>13</b>
<b>Włóknina lateksowana bez kleju</b>	Plisa zapięcia przodu	2
	Naramiennik	2
	Patka regulacji obwodu dołu rękawa	2
	<b>RAZEM</b>	<b>6</b>
<b>Dzianina ażurowa (siatka)</b>	Górna część przodu	2
	Górna część tyłu	1
	Kieszonka nakładana	1

	<b>RAZEM</b>	<b>4</b>
<b>Dzianina osnowowa laminowana</b>	Nałokietnik (rękaw)	<b>2</b>
<b>Dzianina odzieżowa</b>	Worek kieszeni wewnętrznej w podszewce	<b>2</b>

<sup>1)</sup> można wykonać jako jeden element, bez cięcia tylko ze stębnowaniem

### *Estetyka i ergonomia*

Kurtka powinna mieć estetyczny wygląd. Nie dopuszcza się nieprawidłowych ściegów czy zdeformowania elementów. Konstrukcja kurtki powinna zapewniać swobodę ruchów i komfort użytkowania.

### *Niezawodność*

Kurtka nie powinna ulec samoistnemu uszkodzeniu ani przebarwieniu podczas użytkowania i konserwacji zgodnie z wymaganiami przedstawionymi w niniejszej specyfikacji. Właściwości kurtki również nie powinny ulec zmianie podczas przechowywania zgodnie z warunkami opisanymi w niniejszej specyfikacji.

## **5.1.4. Wymiarowanie**

### *Ilość rozmiarów*

Kurtki powinny być wykonane w co najmniej 32 rozmiarach.

Rozmiary powinny umożliwiać dopasowanie ich do użytkowników o niżej wymienionych wymiarach:

- wzrost – od 158 cm do 194 cm,
- obwód klatki piersiowej – od 84 cm do 128 cm.

Należy przewidzieć produkowanie wyrobów w rozmiarach wykraczających poza wielkości podane w tab. 5-11 oraz w rozmiarach nietypowych. Wymiarowanie i wykonanie wyrobu w rozmiarach wykraczających poza ujęte w specyfikacji technicznej oraz rozmiarach nietypowych musi być zgodne ze sztuką krawiecką, zasadami stopniowania zawartymi w odpowiednich normach, a także zapewnić funkcjonalność, właściwe dopasowanie do użytkownika i jego estetykę. Wykonawca powinien opracować tabele wymiarów dla przedmiotowych rozmiarów wyrobu, ująć je w zakładowej dokumentacji techniczno-technologicznej i udostępnić przedstawicielom Zamawiającego oraz „organu upoważnionego” w trakcie wykonywania czynności odbiorczych zgodnie z zapisami umowy.

### *Podstawowe wymiary*

Wymiarowanie kurtki oraz podstawowe wymiary przedstawiono na rysunkach 11–26 i w tabelach 5–11 (wymiały w tabelach podane zostały w centymetrach).

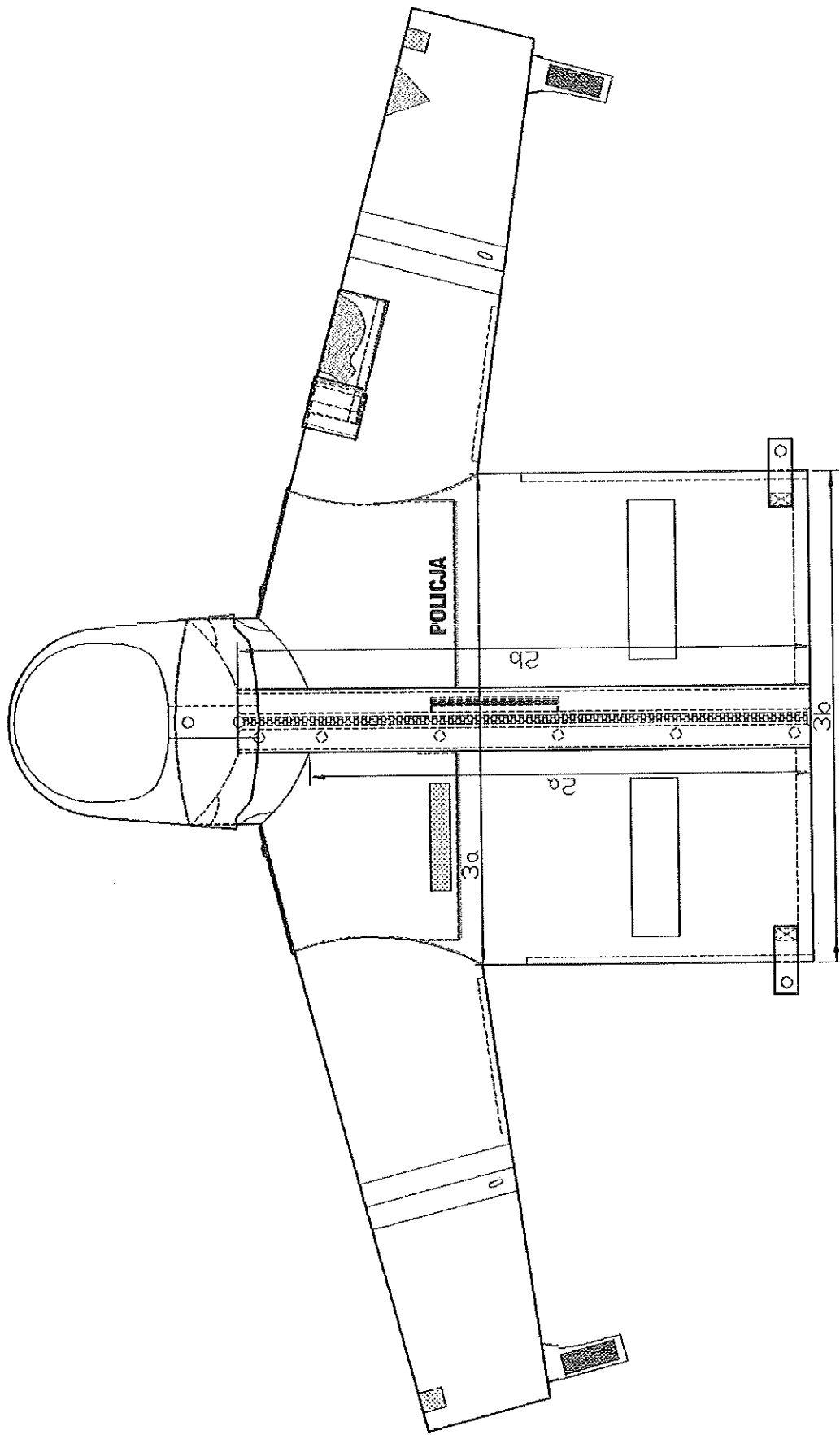

Rys. 11. Kurtka służbowa letnia przód

Produkcja i dostawa 14 760 szt. kurtek służbowych letnich. numer postępowania 32/Ck/16/RŁ

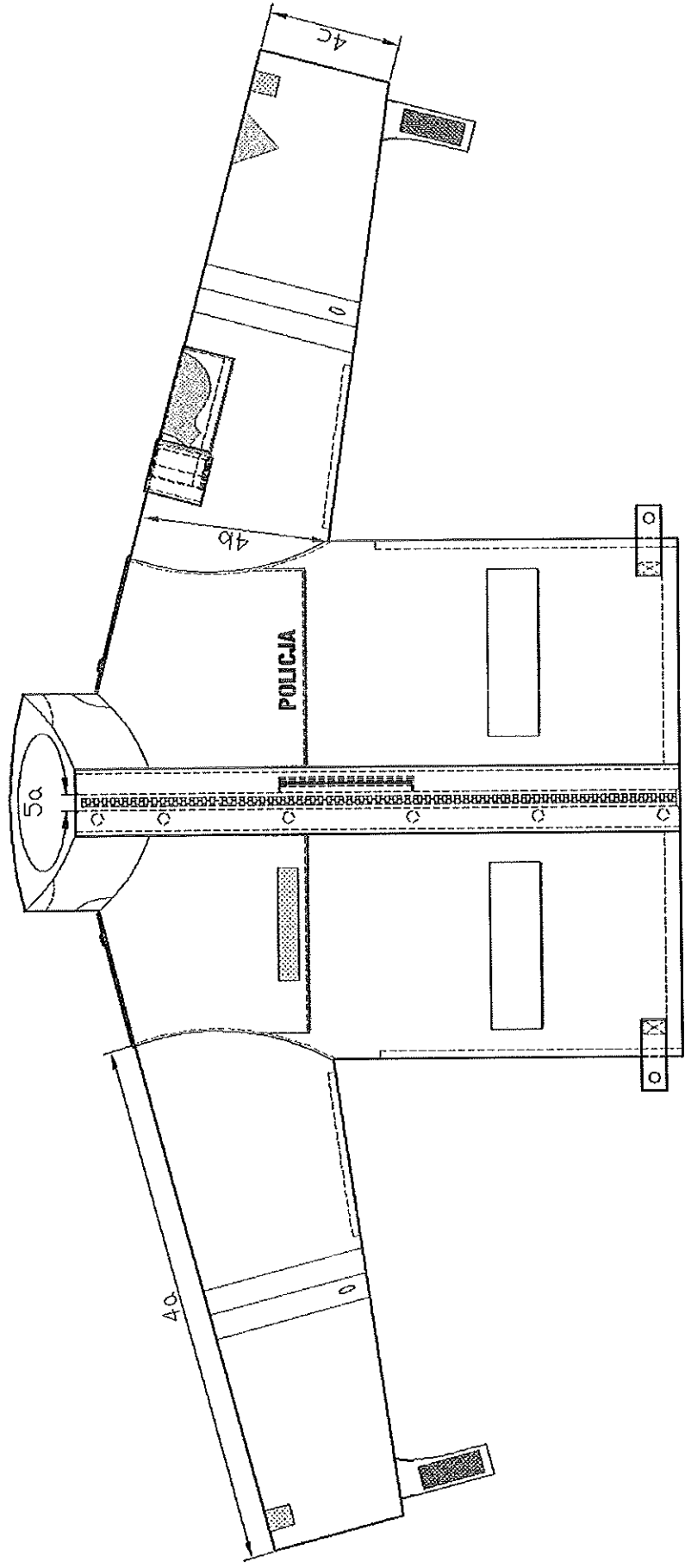

Rys. 12. Kurtka służbowa letnia przód

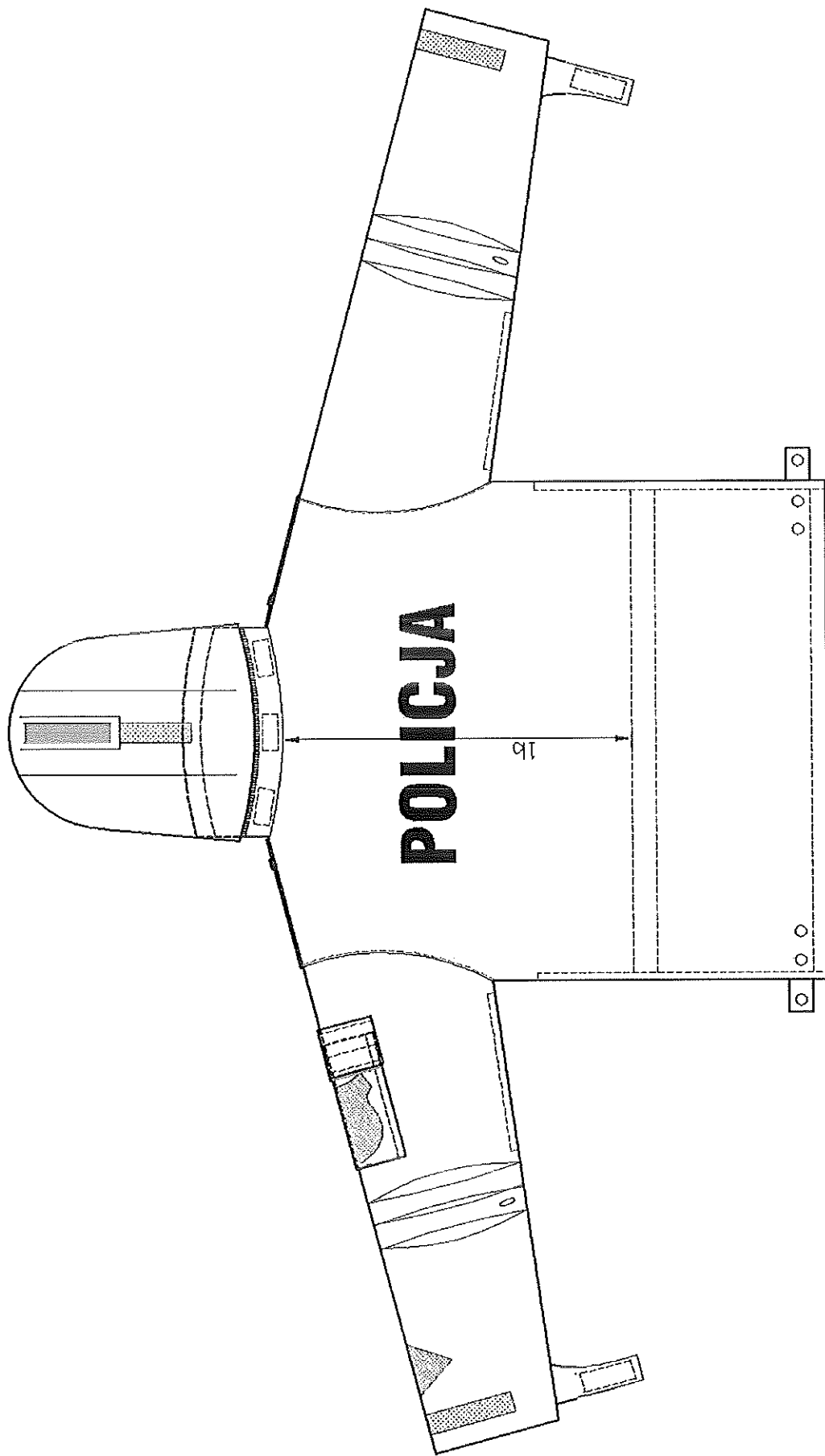

Rys. 13. Kurtka służbowa letnia tył

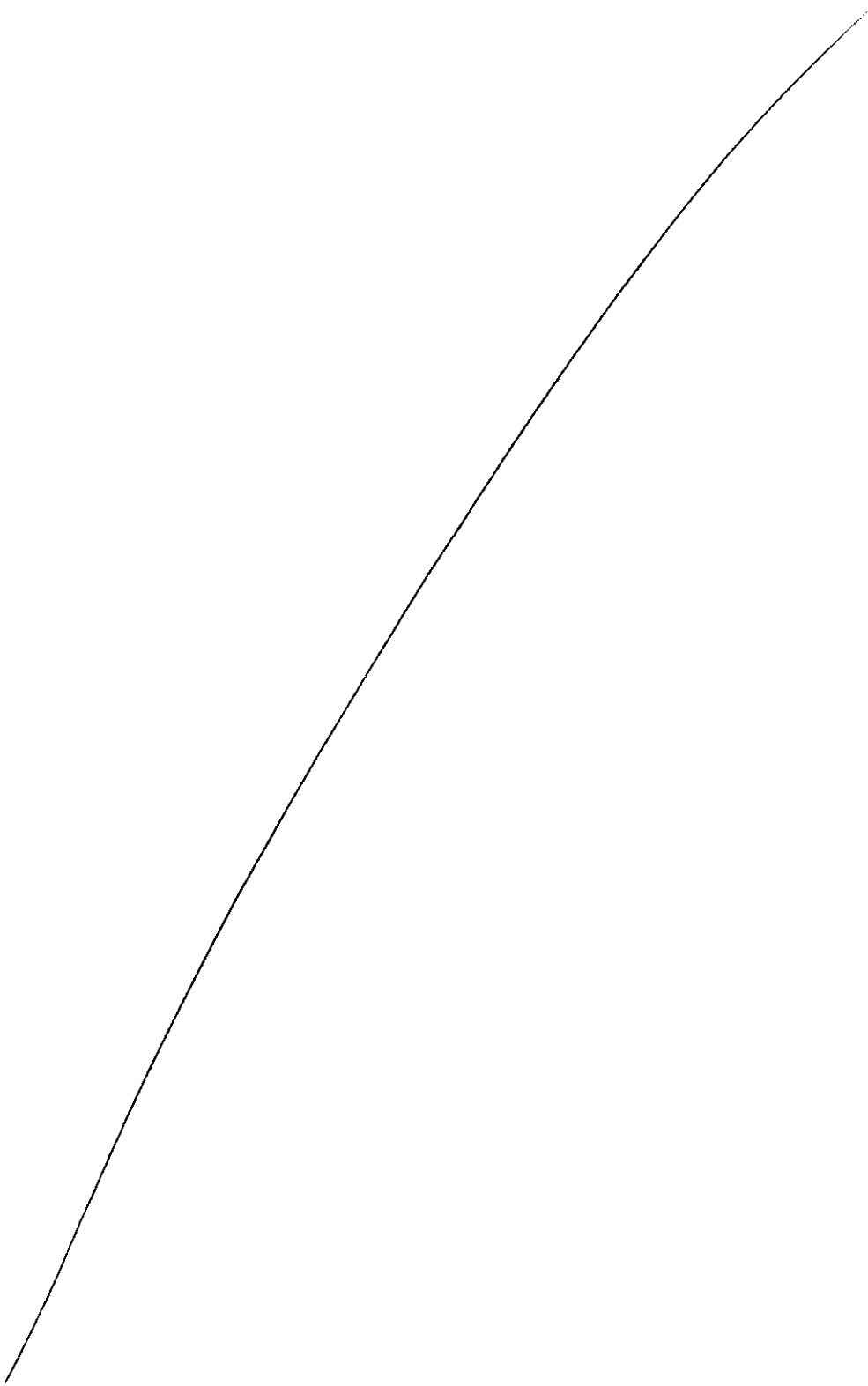



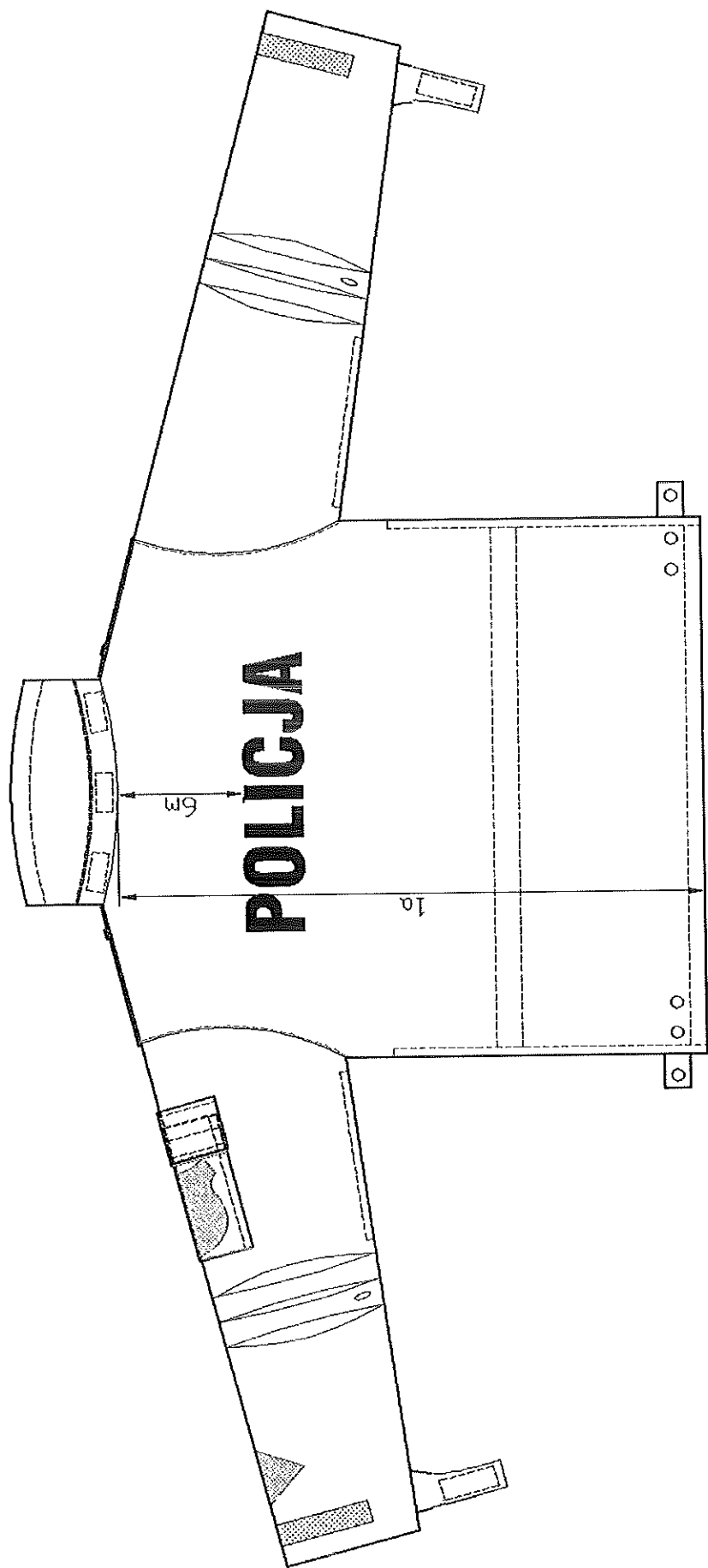

Rys. 14. Kurtka służbowa letnia tył

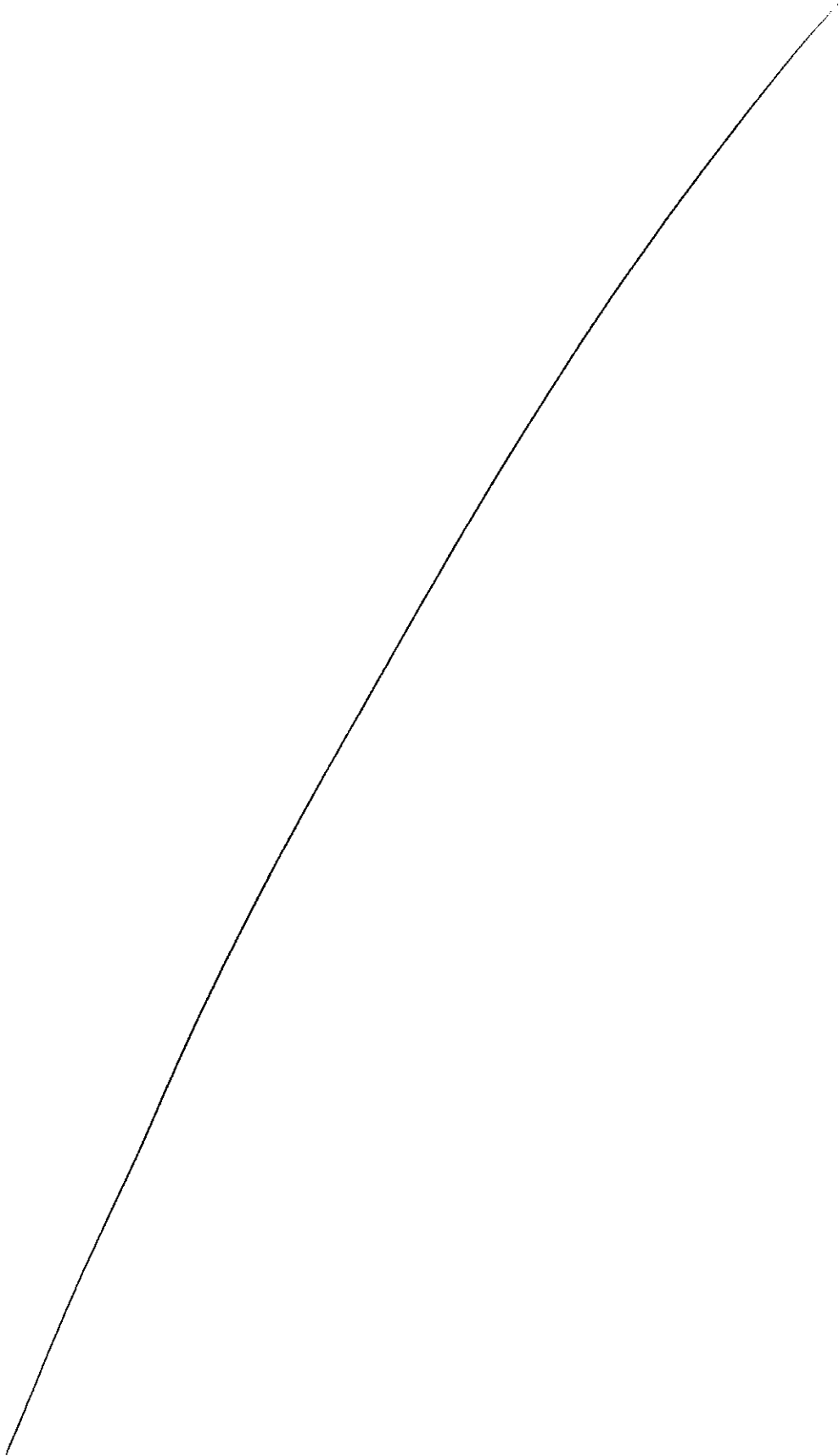

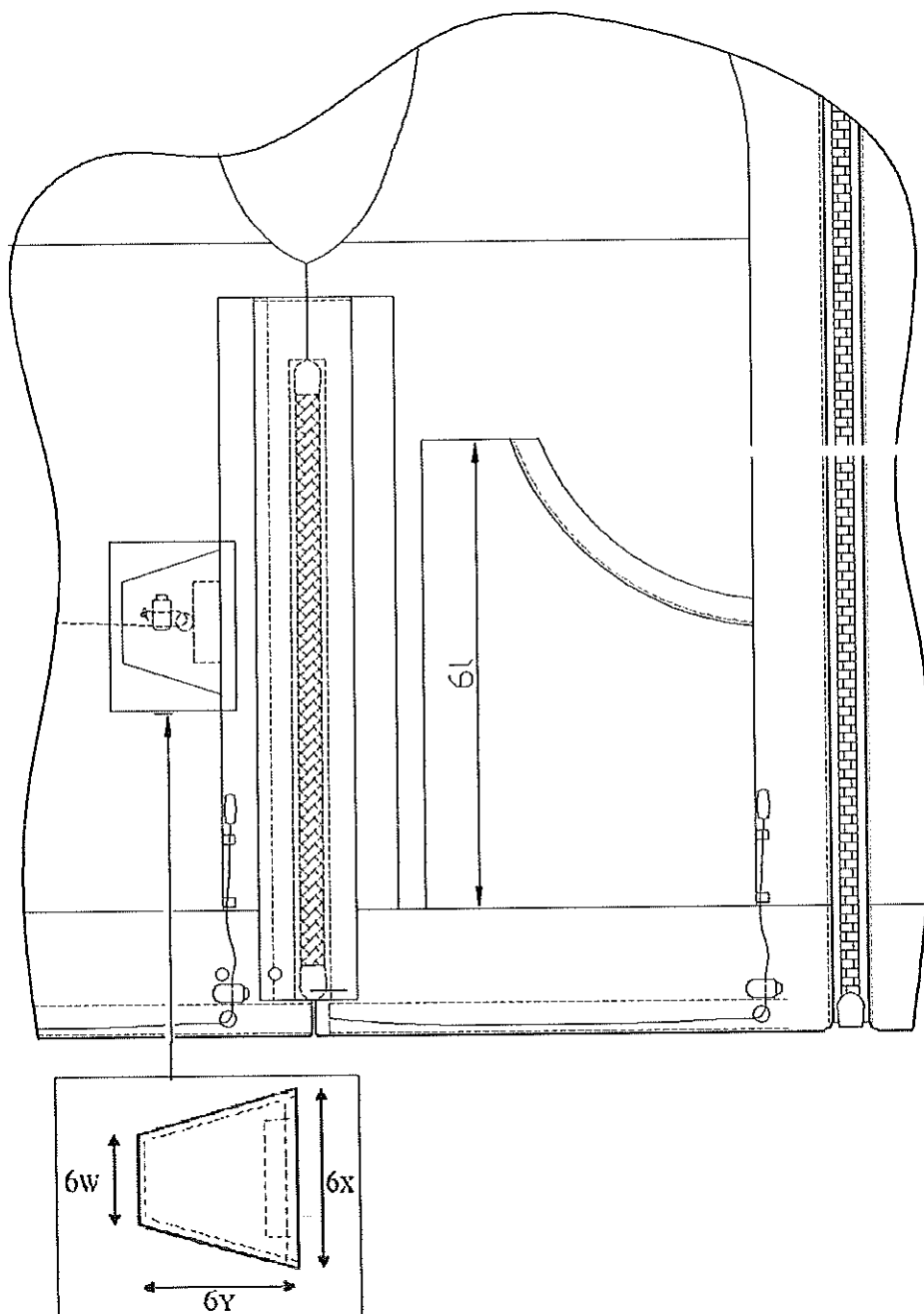

Rys. 15. Wnętrze kurtki służbowej letniej - bok lewy

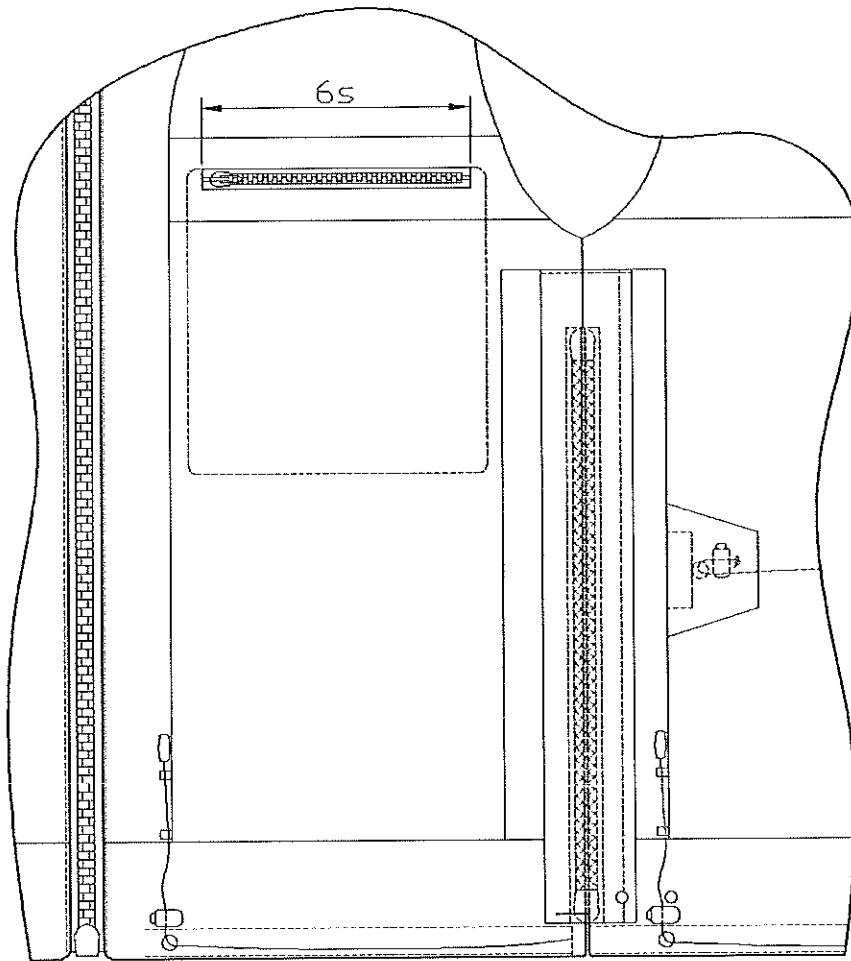

Rys. 16. Wnętrze kurtki służbowej letniej - bok prawy

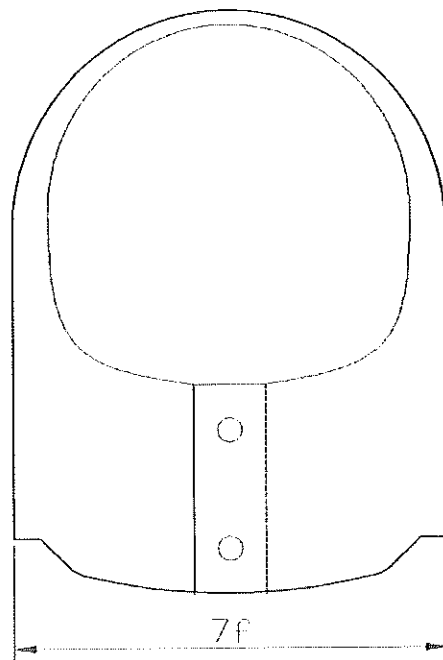

Rys. 17. Kaptur przód - wierzch

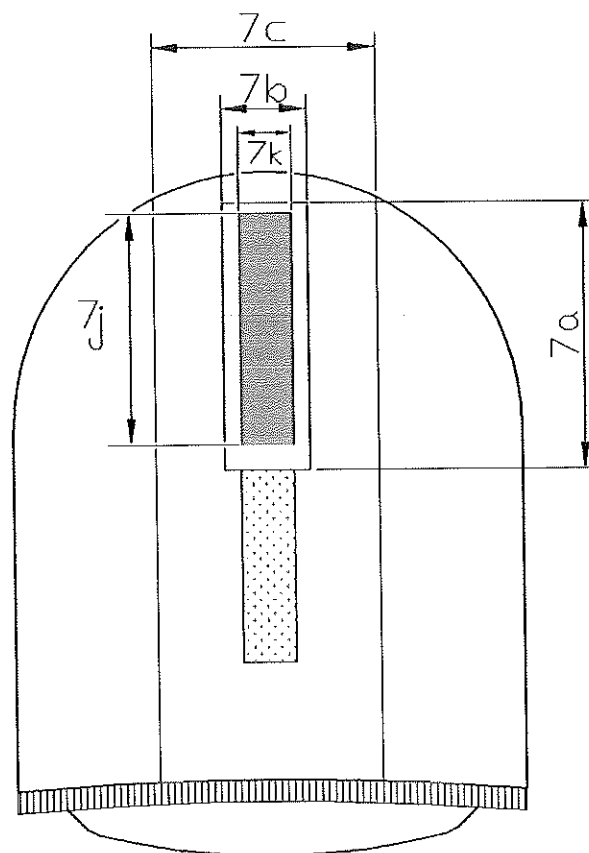

Rys. 18. Kaptur tył - wierzch

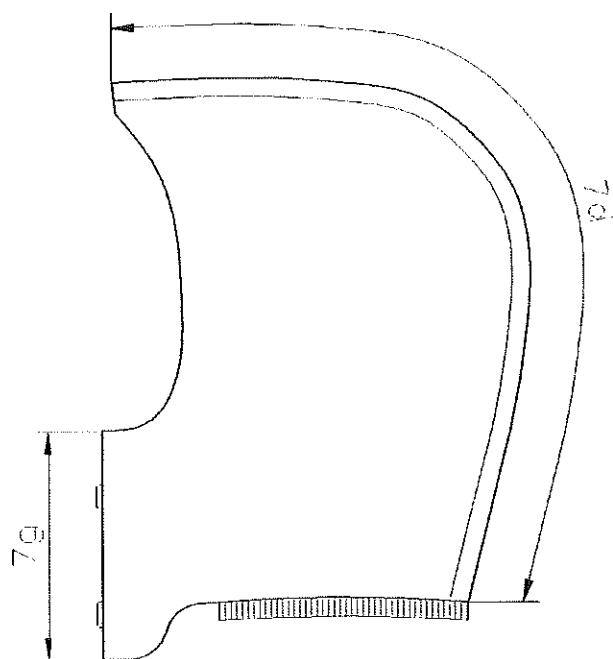

Rys. 19. Kaptur bok - wierzch

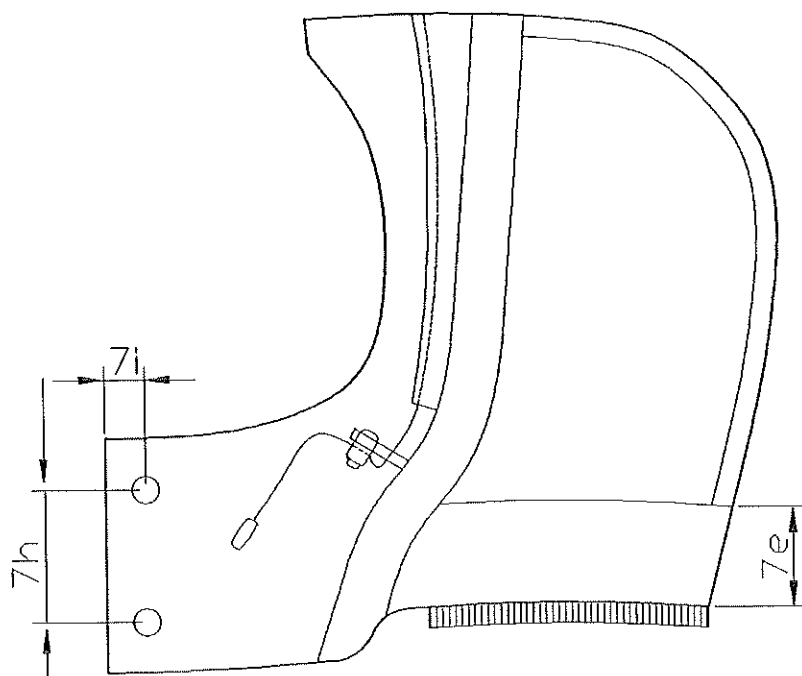

Rys. 20. Kaptur bok - wnetrze

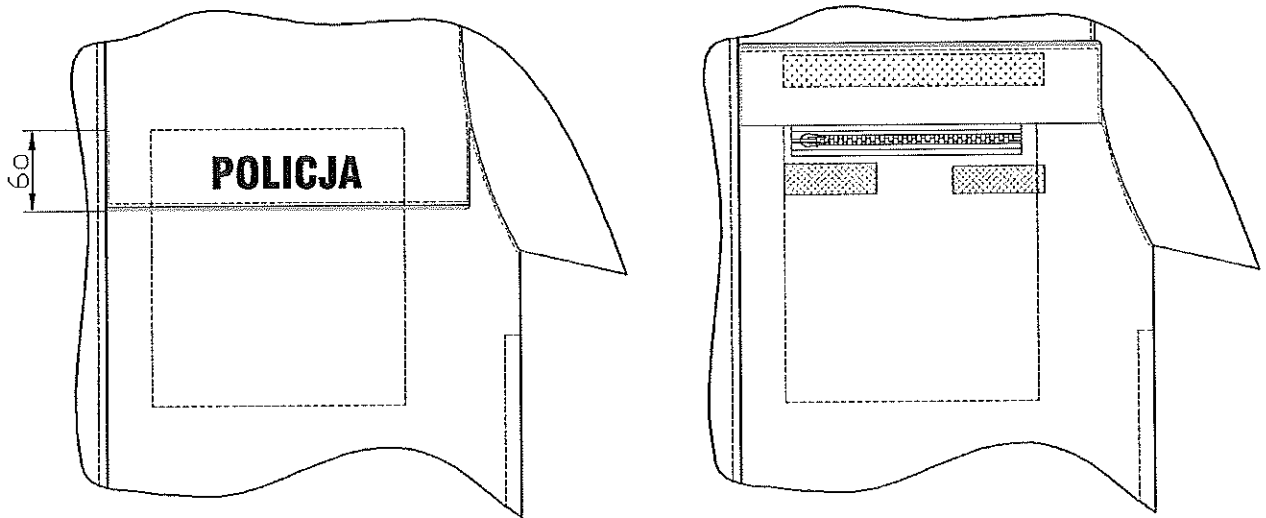

Rys. 21. Kieszon wpuszczana na klatce piersiowej

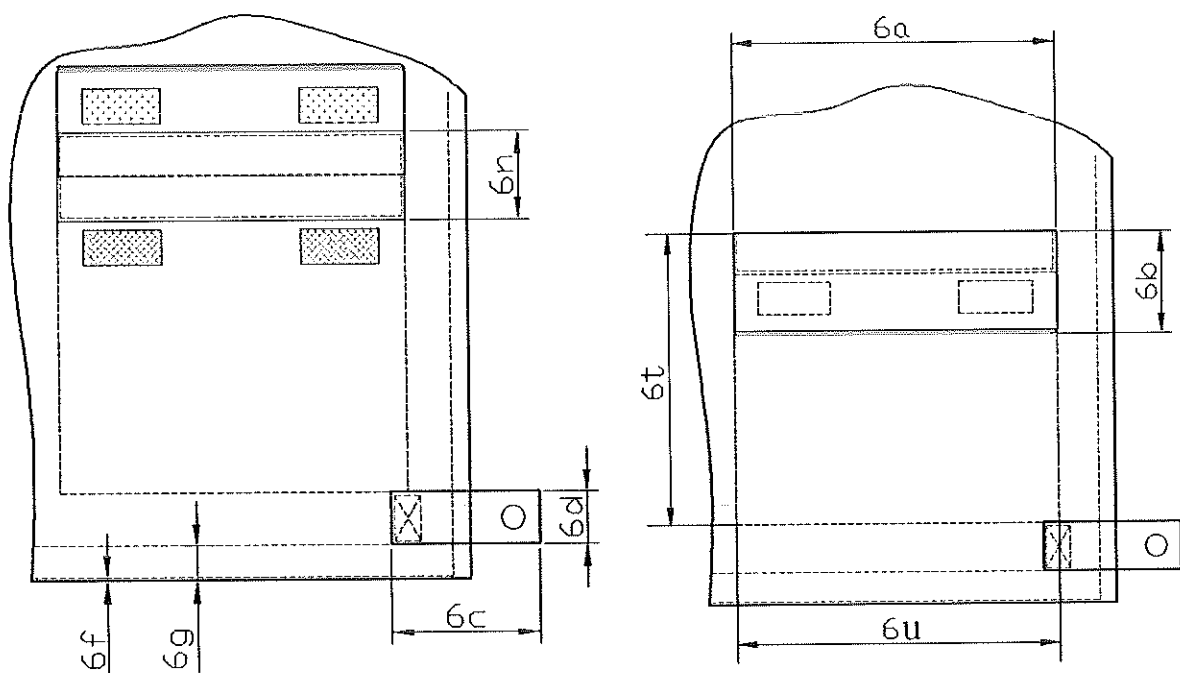

Rys. 22. Kieszon przednia dolna

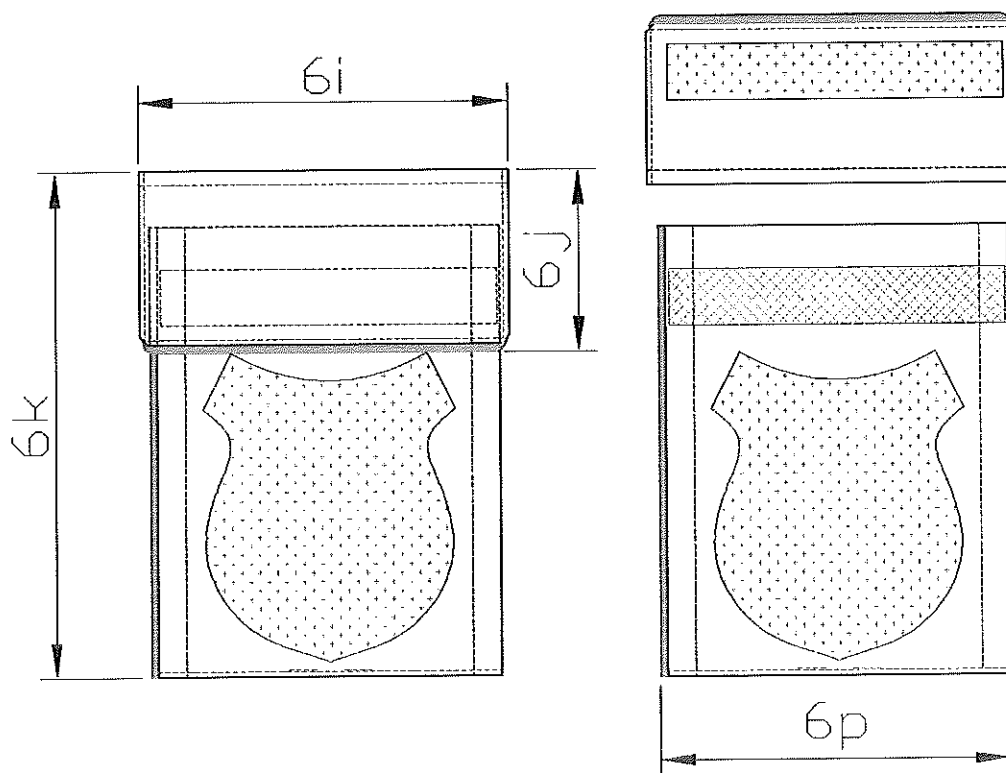

Rys. 23. Kieszień na lewym rękawie

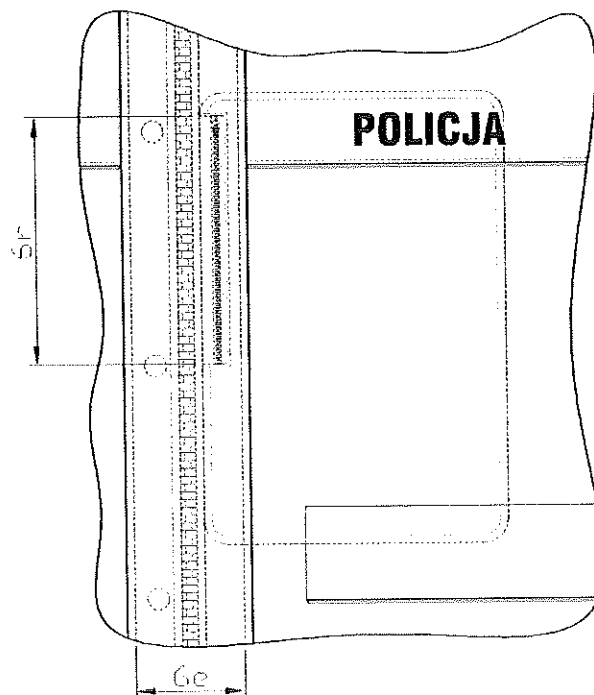

Rys. 24. Kieszień wewnętrzna w listwie



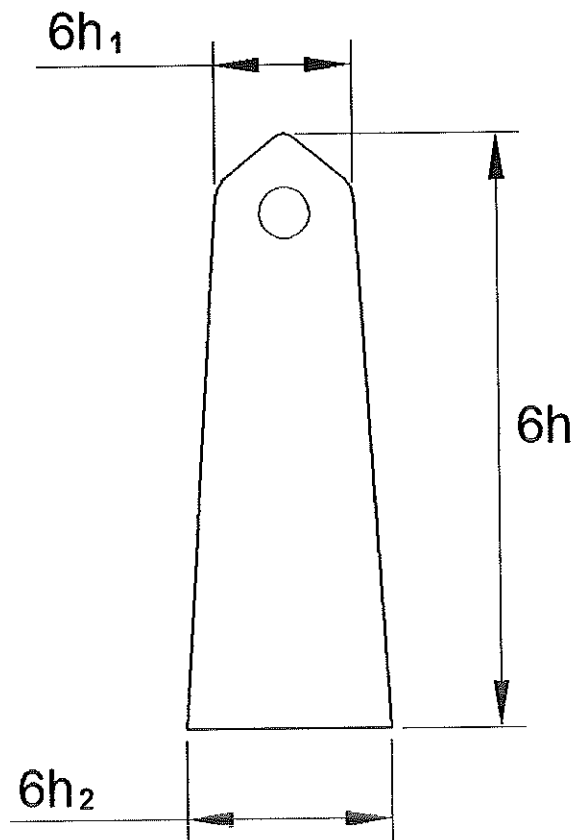

Rys. 25. Namiennik

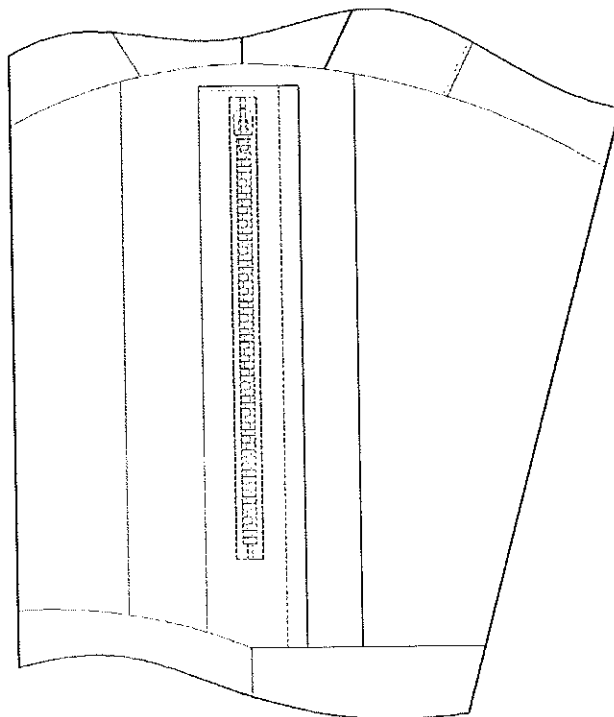

Rys. 26. Otwór wentylacyjny - wnętrze

Tabela 5. Podstawowe wymiary kurtki (cm)

Lp	Nazwa wymiaru	86										90				dop. odch.				
		obwód klatki piersiowej										88-92								
		zakres					zakres					zakres		zakres						
<b>1</b>		<b>Tył</b>																		
a	długość od wszycia stojki do dołu	68	71	74	77	80	83	161	167	173	179	185	191	161	167	173	179	185	191	1,5
b	długość od wszycia stojki do pierwszej stębnówki tunelu	46,5	48	49,5	51	52,5	54	158-164	164-170	170-176	176-182	182-188	188-194	158-164	164-170	170-176	176-182	182-188	188-194	1,0
<b>2</b>		<b>Przód</b>																		
a	długość od wszycia stojki przy plisie do dołu	58	61	64	67	70	73	58	61	64	67	70	73	58	61	64	67	70	73	1,5
b	długość zamka błyskawicznego w zapięciu przodu	66	69	72	75	78	81	66	69	72	75	78	81	66	69	72	75	78	81	1,0
c	długość zamka błyskawicznego w boku	31	33	35	37	39	41	31	33	35	37	39	41	31	33	35	37	39	41	1,0
<b>3</b>		<b>Obwody w połowie</b>																		
a	pod pachą	55	55	55	55	55	55	55	55	55	55	55	55	57	57	57	57	57	57	1,5
b	w dole kurtki	52	52	52	52	52	52	52	52	52	52	52	52	54	54	54	54	54	54	1,5
<b>4</b>		<b>Rękaw</b>																		
a	długość od wszycia kuli do dołu	58	60	62	64	66	68	58	60	62	64	66	68	58	60	62	64	66	68	1,0
b	szerokość pod pachą	23,5	23,5	23,5	23,5	23,5	23,5	23,5	23,5	23,5	23,5	23,5	23,5	24,5	24,5	24,5	24,5	24,5	24,5	0,5
c	szerokość u dołu	15	15	15	15	15	15	15	15	15	15	15	15	15	15	15	15	15	15	0,5
<b>5</b>		<b>Stójka</b>																		
a	długość u góry mierzona w linii prostej	54	54	54	54	54	54	54	54	54	54	54	54	55	55	55	55	55	55	1,0

Tabela 6. Podstawowe wymiary kurtki (cm)

Lp	Nazwa wymiaru	94										98					dop. odch.			
		obwód klatki piersiowej										96-100								
		zakres	161	167	173	179	185	191	161	167	173	179	185	191	158-164	164-170		170-176	176-182	182-188
<b>1</b>	<b>Tył</b>																			
a	długość od wszycia stojki do dołu	68	71	74	77	80	83	68	71	74	77	80	83	68	71	74	77	80	83	1,5
b	długość od wszycia stojki do pierwszej stębnówki tunelu	46,5	48	49,5	51	52,5	54	46,5	48	49,5	51	52,5	54	46,5	48	49,5	51	52,5	54	1,0
<b>2</b>	<b>Przód</b>																			
a	długość od wszycia stojki przy plisie do dołu	58	61	64	67	70	73	58	61	64	67	70	73	58	61	64	67	70	73	1,5
b	długość zamka błyskawicznego w zapięciu przodu	66	69	72	75	78	81	66	69	72	75	78	81	66	69	72	75	78	81	1,0
c	długość zamka błyskawicznego w boku	31	33	35	37	39	41	31	33	35	37	39	41	31	33	35	37	39	41	1,0
<b>3</b>	<b>Obwody w połowie</b>																			
a	pod pachą	59	59	59	59	59	59	61	61	61	61	61	61	61	61	61	61	61	61	1,5
b	w dole kurtki	56	56	56	56	56	56	58	58	58	58	58	58	58	58	58	58	58	58	1,5
<b>4</b>	<b>Rekaw</b>																			
a	długość od wszycia kuli do dołu	58	60	62	64	66	68	58	60	62	64	66	68	58	60	62	64	66	68	1,0
b	szerokość pod pachą	25,5	25,5	25,5	25,5	25,5	25,5	26,5	26,5	26,5	26,5	26,5	26,5	26,5	26,5	26,5	26,5	26,5	26,5	0,5
c	szerokość u dołu	15,5	15,5	15,5	15,5	15,5	15,5	15,5	15,5	15,5	15,5	15,5	15,5	15,5	15,5	15,5	15,5	15,5	15,5	0,5
<b>5</b>	<b>Stójka</b>																			
a	długość u góry mierzona w linii prostej	56	56	56	56	56	56	57	57	57	57	57	57	57	57	57	57	57	57	1,0

Tabela 7. Podstawowe wymiary kurtki (cm)

Lp	Nazwa wymiaru	102										106					dop. odch.				
		obwód klatki piersiowej										104-108									
		zakres										104-108									
		161	167	173	179	185	191	161	167	173	179	185	191	158-	164-	170-	176-	182-	188-	194	
		158-	164-	170-	176-	182-	188-	158-	164-	170-	176-	182-	188-	164	170	176	182	188	194		
		164	170	176	182	188	194	164	170	176	182	188	194								
<b>1</b>	<b>Tył</b>																				
a	długość od wszycia stojki do dołu	68	71	74	77	80	83	68	71	74	77	80	83	68	71	74	77	80	83	1,5	
b	długość od wszycia stojki do pierwszej stębnówki tunelu	46,5	48	49,5	51	52,5	54	46,5	48	49,5	51	52,5	54	46,5	48	49,5	51	52,5	54	1,0	
<b>2</b>	<b>Przód</b>																				
a	długość od wszycia stojki przy plisie do dołu	58	61	64	67	70	73	58	61	64	67	70	73	58	61	64	67	70	73	1,5	
b	długość zamka błyskawicznego w zapięciu przodu	66	69	72	75	78	81	66	69	72	75	78	81	66	69	72	75	78	81	1,0	
c	długość zamka błyskawicznego w boku	31	33	35	37	39	41	31	33	35	37	39	41	31	33	35	37	39	41	1,0	
<b>3</b>	<b>Obwody w połowie</b>																				
a	pod pachą	63	63	63	63	63	63	65	65	65	65	65	65	65	65	65	65	65	65	1,5	
b	w dole kurtki	60	60	60	60	60	60	62	62	62	62	62	62	62	62	62	62	62	62	1,5	
<b>4</b>	<b>Rękaw</b>																				
a	długość od wszycia kuli do dołu	58	60	62	64	66	68	58	60	62	64	66	68	58	60	62	64	66	68	1,0	
b	szerokość pod pachą	27,5	27,5	27,5	27,5	27,5	27,5	28,5	28,5	28,5	28,5	28,5	28,5	28,5	28,5	28,5	28,5	28,5	28,5	0,5	
c	szerokość u dołu	16	16	16	16	16	16	16	16	16	16	16	16	16	16	16	16	16	16	0,5	
<b>5</b>	<b>Stójka</b>																				
a	długość u góry mierzona w linii prostej	58	58	58	58	58	58	59	59	59	59	59	59	59	59	59	59	59	59	1,0	

Tabela 8. Podstawowe wymiary kurtki (cm)

Lp	Nazwa wymiaru	110						114						dop. odch.		
		obwód klatki piersiowej						112-116								
		zakres		zakres		zakres		zakres		zakres		zakres				
<b>1</b>	<b>Typ</b>															
a	długość od wszycia stójki do dołu	71	74	77	80	83	71	74	77	80	83	167	173	179	185	191
b	długość od wszycia stójki do pierwszej stębnówki tunelu	48	49,5	51	52,5	54	48	49,5	51	52,5	54	164-170	170-176	176-182	182-188	188-194
<b>2</b>	<b>Przód</b>															
a	długość od wszycia stójki przy plisie do dołu	61	64	67	70	73	61	64	67	70	73	61	64	67	70	73
b	długość zamka błyskawicznego w zapięciu przodu	69	72	75	78	81	69	72	75	78	81	69	72	75	78	81
c	długość zamka błyskawicznego w boku	33	35	37	39	41	33	35	37	39	41	33	35	37	39	41
<b>3</b>	<b>Obwody w połowie</b>															
a	pod pachą	67	67	67	67	67	67	67	67	67	67	69	69	69	69	69
b	w dole kurtki	64	64	64	64	64	64	64	64	64	64	66	66	66	66	66
<b>4</b>	<b>Rękaw</b>															
a	długość od wszycia kuli do dołu	60	62	64	66	68	60	62	64	66	68	60	62	64	66	68
b	szerokość pod pachą	29,5	29,5	29,5	29,5	29,5	30,5	30,5	30,5	30,5	30,5	30,5	30,5	30,5	30,5	30,5
c	szerokość u dołu	16,5	16,5	16,5	16,5	16,5	16,5	16,5	16,5	16,5	16,5	16,5	16,5	16,5	16,5	16,5
<b>5</b>	<b>Stójka</b>															
a	długość u góry mierzona w linii prostej	60	60	60	60	60	61	61	61	61	61	61	61	61	61	61

Tabela 9. Podstawowe wymiary kurtki (cm)

Lp	Nazwa wymiaru	118						122						dop. odch.			
		obwód klatki piersiowej						120-124									
	zakres	167	173	179	185	191	167	173	179	185	191	167	173	179	185	191	
	wzrost	164-170	170-176	176-182	182-188	188-194	164-170	170-176	176-182	182-188	188-194	164-170	170-176	176-182	182-188	188-194	
	zakres	170	176	182	188	194	170	176	182	188	194	170	176	182	188	194	
<b>1</b>	<b>Tył</b>																
a	długość od wszycia stójki do dołu	71	74	77	80	83	71	74	77	80	83	71	74	77	80	83	1,5
b	długość od wszycia stójki do pierwszej stębnówki tunełu	48	49,5	51	52,5	54	48	49,5	51	52,5	54	48	49,5	51	52,5	54	1,0
<b>2</b>	<b>Przód</b>																
a	długość od wszycia stójki przy plisie do dołu	61	64	67	70	73	61	64	67	70	73	61	64	67	70	73	1,5
b	długość zamka błyskawicznego w zapięciu przodu	69	72	75	78	81	69	72	75	78	81	69	72	75	78	81	1,0
c	długość zamka błyskawicznego w boku	33	35	37	39	41	33	35	37	39	41	33	35	37	39	41	1,0
<b>3</b>	<b>Obwody w połowie</b>																
a	pod pachą	71	71	71	71	71	73	73	73	73	73	73	73	73	73	73	1,5
b	w dole kurtki	68	68	68	68	68	70	70	70	70	70	70	70	70	70	70	1,5
<b>4</b>	<b>Rękaw</b>																
a	długość od wszycia kuli do dołu	60	62	64	66	68	60	62	64	66	68	60	62	64	66	68	1,0
b	szerokość pod pachą	31,5	31,5	31,5	31,5	31,5	32,5	32,5	32,5	32,5	32,5	32,5	32,5	32,5	32,5	32,5	0,5
c	szerokość u dołu	17	17	17	17	17	17	17	17	17	17	17	17	17	17	17	0,5
<b>5</b>	<b>Stójka</b>																
a	długość u góry mierzona w linii prostej	62	62	62	62	62	63	63	63	63	63	63	63	63	63	63	1,0

Tabela 10. Podstawowe wymiary kurtki (cm)

Lp	Nazwa wymiaru	obwód klatki piersiowej										dop. odch.
		zakres										
		124-128										
		167	173	179	185	191						
		164-170	170-176	176-182	182-188	188-194						
<b>1</b>	<b>Tył</b>											
a	długość od wszycia stójki do dołu	71	74	77	80	83						1,5
b	długość od wszycia stójki do pierwszej stębnówki tunelu	48	49,5	51	52,5	54						1,0
<b>2</b>	<b>Przód</b>											
a	długość od wszycia stójki przy plisie do dołu	61	64	67	70	73						1,5
b	długość zamka błyskawicznego w zapięciu przodu	69	72	75	78	81						1,0
c	długość zamka błyskawicznego w boku	33	35	37	39	41						1,0
<b>3</b>	<b>Obwody w połowie</b>											
a	pod pachą	75	75	75	75	75						1,5
b	w dole kurtki	72	72	72	72	72						1,5
<b>4</b>	<b>Rękaw</b>											
a	długość od wszycia kuli do dołu	60	62	64	66	68						1,0
b	szerokość pod pachą	33,5	33,5	33,5	33,5	33,5						0,5
c	szerokość u dołu	17,5	17,5	17,5	17,5	17,5						0,5
<b>5</b>	<b>Stójka</b>											
a	długość u góry mierzona w linii prostej	64	64	64	64	64						1,0

Wymiary stałe i pomocnicze przedstawiono w tabeli 11 (wymiary w tabeli podane zostały w centymetrach).

Tabela 11. Wymiary stałe i pomocnicze kurtki dla wszystkich rozmiarów

Lp.	Wyszczególnienie wymiarów	Wymiar	p. odchyl.
<b>KURTKA</b>			
6a	Długość patki kieszeni dolnej – dla obwodów klatki piersiowej 86-94 – dla obwodów 98-126	18,0 21,0	0,3
6b	Szerokość patki kieszeni dolnej	6,5	0,2
6c	Długość zapinki (bok kurtki)	8,0	0,2
6d	Szerokość zapinki (bok kurtki)	3,0	0,2
6e	Szerokość plisy zapięcia przodu	7,4	0,3
6f	Odległość pierwszej stębnówki od krawędzi dołu kurtki	0,2	-
6g	Odległość drugiej stębnówki od krawędzi dołu kurtki	2,2	0,1
6h	Długość od wszycia naramiennika do ostrego końca: – dla obwodów 86–90 – dla obwodów 94–126	15,0 16,0	0,5
6h 1	Szerokość naramiennika przy ostrym końcu	3,7	0,2
6h 2	Szerokość naramiennika przy wszyciu	5,0	0,2
6i	Długość patki kieszeni rękawa lewego	13,5	0,2
6j	Szerokość patki kieszeni rękawa lewego (wymiar z lamówką)	6,5	0,2
6k	Długość kieszeni rękawa lewego wraz z patką	18,0	0,3
6l	Długość kieszeni nakładanej na podszewce przodu lewego	27,5	0,3
6m	Długość od wszycia stójki do napisu POLICJA na tyle	21,0	0,3
6n	Wysokość listewki tworzącej komin w kieszeni dolnej	5,0	0,3
6o	Długość imitacji patki karczka przodu lewego i prawego	5,0	0,3
6p	Szerokość kieszeni rękawa (wymiar z lamówką)	12,5	0,3
6r	Długość zamka kieszeni wewnętrznej w plisie	16,0	0,2
6s	Długość zamka kieszeni ciętej w podszewce: – dla obwodów 86-90	15,0	0,3



	– dla obwodów 94–126	16,0	
6t	Długość worka kieszeniowego kieszeni przedniej dolnej - dla wzrostów 161-173 - dla wzrostów 179-197	18,0 19,0	1,0
6u	Szerokość worka kieszeniowego kieszeni przedniej dolnej: – dla obwodów 86-94 – dla obwodów 98–126	18,0 21,0	1,0
6w	Oslona stoperów – długość boku krótszego	4,5	0,3
6x	Oslona stoperów – długość boku dłuższego	7,0	0,3
6y	Oslona stoperów – szerokość osłony	5,5	0,3
<b>KAPTUR</b>			
7a	Długość patki regulacji kaptura	14,5	0,3
7b	Szerokość patki regulacji kaptura	4,0	0,2
7c	Szerokość środkowej części kaptura	12,2	0,3
7d	Długość środkowej części kaptura	49,0	0,3
7e	Wysokość odszycia dołu kaptura	5,0	0,2
7f	½ obwodu kaptura na dole po zapięciu – dla obwodów do 122 – dla obwodów od 126	31,0 33,0	0,3
7g	Wysokość gardy kaptura	11,5	0,3
7h	Odległość między napami w zapięciu kaptura (wymiar od środka nap)	6,5	0,2
7i	Odległość od krawędzi gardy kaptura do środka napy	2,2	0,2
7j	Dł. elementu odblaskowego na pasku regulacji kaptura	12,0	0,2
7k	Szer. elementu odblaskowego na pasku regulacji kaptura	2,5	0,1

#### 5.1.5. Wymagania odnośnie oznaczania i znakowania

Wyroby, opakowania zbiorcze powinny być oznaczone następująco:

*Wyroby:*

- a) **wszywka informacyjna** wszyta trwale w szwie bocznym, do wewnętrznej strony wyrobu, zawierająca co najmniej: nazwę producenta, nazwę wyrobu, skład surowcowy laminatu i podszewki, wielkość wyrobu (obwód klatki piersiowej/wzrost) w formie piktogramu, sposób

konserwacji wyrobu, ze znakami informacyjnymi ujętymi w normie PN EN ISO 3758:2006, miesiąc i rok produkcji, oznaczenie stopnia jakości wyrobu, znak kontroli jakości, oznaczenie zlecenia produkcyjnego,

b) **etykieta papierowa** przymocowana do wyrobu w widocznym miejscu, w sposób estetyczny i trwały, zawierająca co najmniej: nazwę producenta, nazwę wyrobu, wielkość wyrobu (obwód klatki piersiowej/wzrost) w formie piktogramu, miesiąc i rok produkcji, okres gwarancji, oznaczenie stopnia jakości wyrobu, odłączenie etykiety od wyrobu nie powinno powodować uszkodzeń, a ślady po jej zdjęciu powinny być łatwe do usunięcia.

**Opakowanie zbiorcze wyrobów**, zgodnie z punktem 5.1.6., powinno mieć naklejoną etykietę zawierającą co najmniej: nazwę producenta, nazwę wyrobu, wielkość wyrobu (obwód klatki piersiowej/wzrost) w formie tekstu, miesiąc i rok produkcji, ilość wyrobów w opakowaniu, oznaczenie stopnia jakości wyrobu, znak kontroli jakości.

Napisy na ww. elementach powinny być wykonane w sposób czytelny, trwały i estetyczny. Niedopuszczalne jest odręczne wypełnianie i wprowadzanie poprawek.

#### **5.1.6. Pakowanie, przechowywanie, transport**

Do kurtki dopiąć kaptur, kurtkę zapiąć na zamek błyskawiczny, rękawy przewinać do tyłu, kurtkę złożyć poprzecznie na pół, następnie włożyć do worka foliowego i worek zakleić. Pakować po 5 szt. kurtek jednego rozmiaru do kartonu, który należy zakleić taśmą. Dopuszcza się zapakowanie do kartonu kurtek w różnych rozmiarach (końcówki rozmiarowe, rozmiary nietypowe) z podaniem na etykiecie zbiorczej ilości wyrobów w poszczególnych rozmiarach. Na krótszy bok kartonu nakleić etykietę zbiorczą.

Pakowanie powinno zabezpieczyć wyrób przed obniżeniem jego jakości w czasie przechowywania, jak i transportu.

Kurtki należy przechowywać w pudełkach kartonowych, w pomieszczeniach suchych, przewiewnych, nienasłonecznionych, pozbawionych obcych zapachów, w warunkach zabezpieczających je przed zamoczeniem, poplamieniem, zabrudzeniem oraz uszkodzeniami mechanicznymi i chemicznymi.

Kurtki mogą być przewożone dowolnymi środkami transportu. Załadowanie, przewóz i wyładowanie kurtek powinny odbywać się w warunkach zabezpieczających je przed zamoczeniem, zabrudzeniem oraz uszkodzeniem mechanicznym i chemicznym.

### **5.2. Wymagania jakościowe**

#### **5.2.1. Parametry podstawowych materiałów i dodatków**

Wartości wskaźników oraz metodykę badawczą dla laminatu oraz podszewki zawiera tabela 3 niniejszej specyfikacji. Spełnienie tych wymagań jest warunkiem dopuszczenia materiałów do konfekcjonowania z nich kurtek.

## **5.2.2. Parametry i cechy wyrobu gotowego**

### ***Klasyfikacja jakości***

Ocenę jakości należy przeprowadzić wg normy PN-P-84507:1985. Dopuszcza się wyłącznie kurtki wykonane w I stopniu jakości.

### ***Dopuszczalne błędy***

Charakterystyka dopuszczalnych błędów i ich ilość powinna być zgodna z normą PN-P-84507:1985.

### ***Dopuszczalność sztukowania***

W wyrobie nie dopuszcza się sztukowania elementów.

## **5.2.3. Odbiór jakościowy**

1. Warunki przedstawienia wyrobu do odbioru:

- a. Odbioru jakościowego dokonuje się w celu organoleptycznego sprawdzenia zgodności wykonania wyrobu z wymaganiami Specyfikacji Technicznej w zakresie jakości i estetyki wyrobu.
- b. Wyroby przewidziane do odbioru podlegają 100% kontroli przez komórkę Kontroli Jakości zakładu Wykonawcy.
- c. Podstawą odbioru partii produkcyjnej jest spełnienie wymagań zawartych w niniejszej Specyfikacji Technicznej. Każda partia wyrobu podlegająca odbiorowi powinna mieć potwierdzoną deklarację zgodności wyrobu zgodnie z ustawą z dnia 17 listopada 2006 r. o systemie oceny zgodności wyrobów przeznaczonych na potrzeby obronności i bezpieczeństwa państwa (Dz. U. Nr 235, poz. 1700 z późn. zm.)

2. Tryb i zasady przeprowadzenia odbioru jakościowego wyrobu:

- a. Odbioru partii produkcyjnej wyrobu dokonują osoby wyznaczone przez zamawiającego.
- b. Metodą „na ślepo” wg normy PN-N-03010:1983 wybiera się spośród zgłoszonych do odbioru 5% wyrobów (nie mniej niż 10 sztuk) i sprawdza zgodność ich wykonania z wymaganiami Specyfikacji Technicznej.
- c. Podczas odbioru jakościowego ocenie podlegać będzie jakość i estetyka wykonania przedmiotu umowy,  
a w szczególności takie elementy jak:
  - 1) szwy (ciągłość i równość, wykonanie bez zmarszczeń i wyciągnięć, zabezpieczenie przed pruciem),
  - 2) połączenie elementów składowych (np. bez fałd i zgrubień),
  - 3) kształt wyrobu (zniekształcenia i skrzywienia, estetyka wykonania poszczególnych elementów wyrobu).

3. Stwierdzenie w trakcie odbioru usterek, wad jakościowych skutkuje odstąpieniem od dalszego odbioru przedmiotu umowy do czasu usunięcia nieprawidłowości. Termin ponownego odbioru Wykonawca uzgodni z Zamawiającym. Wszelkie koszty związane z ponownym odbiorem ponosi Wykonawca.

4. Odbiór jakościowy przedmiotu umowy potwierdzony zostanie protokołem odbioru jakościowego, podpisanym przez upoważnionych przedstawicieli Zamawiającego i Wykonawcy. Protokół ten sporządzony zostanie w 2 egzemplarzach, z których jeden otrzymuje Wykonawca, a drugi przeznaczony jest dla Zamawiającego.

### 5.3. Wymagania dotyczące bezpieczeństwa użytkowania

Wyrób powinien być wykonany z materiałów spełniających wymagania Rozporządzenia (WE) Nr 1907/2006 Parlamentu Europejskiego i Rady z dnia 18 grudnia 2006 r. wraz z późniejszymi zmianami. W szczególności nie mogą one zawierać substancji zabronionych do stosowania w wyrobach włókienniczych zgodnie z wykazem substancji zawartym w Załączniku XVII do przedmiotowego Rozporządzenia.

Wymagania w zakresie bezpieczeństwa i ekologii przedstawiono w poniższej tabeli.

Tabela 12. Wymagania w zakresie bezpieczeństwa i ekologii

Lp.	Parametr	Jednostka	Wartość	Metodyka badań
1.	Odczyn pH	–	3,5–9,5	PN-EN ISO 3071:2007
2.	Zawartość amin aromatycznych nie więcej niż	mg/kg	30	PN-EN ISO 14362-1:2012 PN-EN 14362-3:2012
3.	Zawartość formaldehydu nie więcej niż	mg/kg	150	PN-EN ISO 14184-1:2011

Spełnienie wyżej wymienionych wymagań dla materiałów podstawowych i dodatków zawartych w punkcie 5.1.2. w tabeli 3 musi być udokumentowane raportami z badań lub certyfikatami potwierdzającymi bezpieczeństwo i ekologię wyrobów włókienniczych.

Konstrukcja kurtki powinna zapewnić odpowiedni komfort użytkowania (nie powodować miejscowych ucisków ciała i nie krępować ruchów).

### 6. Gwarancja Wykonawcy

Wykonawca odpowiada za wady fizyczne ujawnione w wyrobie i ponosi z tego tytułu wszelkie zobowiązania.

Jest zobowiązany do usunięcia wad fizycznych i do dostarczenia wyrobów wolnych od wad, jeżeli wady ujawnią się w ciągu okresu określonego w gwarancji.

Na wyprodukowane wyroby Wykonawca udzieli gwarancji na okres 18 miesięcy ich użytkowania, pod warunkiem przestrzegania zasad eksploatacji, konserwacji, transportu i przechowywania. Okres przechowywania wyrobu, po którym przysługuje okres gwarancji, wynosi 18 miesięcy, licząc od daty podpisania dowodu przyjęcia przez przedstawiciela Odbiorcy. W przypadku wydania wyrobu do użytkowania po okresie przechowywania dłuższym niż 18 miesięcy łączny okres gwarancji (przechowywanie + użytkowanie) wynosi 36 miesięcy.

W przypadku stwierdzenia w okresie gwarancji wad fizycznych Wykonawca rozpatrzy „protokół reklamacji” w ciągu 14 dni licząc od daty jego otrzymania od Odbiorcy.

W przypadku uznania reklamacji Wykonawca:

- usunie wady w wyrobie w terminie 30 dni, licząc od daty otrzymania „protokołu reklamacji”,

- usunie wady w dostarczonym wyrobie w miejscu, w którym zostały ujawnione lub na własny koszt dostarczy je do swojej siedziby w celu ich usunięcia,
- wyroby wolne od wad dostarczy na własny koszt do miejsca, w którym wady zostały ujawnione,
- przedłuży termin gwarancji o czas, w którym wskutek wad wyrobu objętego gwarancją, uprawniony do gwarancji nie mógł z niego korzystać,
- wymieni wadliwy wyrób na nowy w terminie 30 dni licząc od daty otrzymania „protokołu reklamacji”, jeżeli usunięcie wad będzie niemożliwe bądź niewskazane,
- ponosi odpowiedzialność z tytułu przypadkowej utraty lub uszkodzenia wyrobu od przyjęcia go do naprawy do czasu zwrócenia go (bez wad) do Odbiorcy,

Jeżeli Wykonawca nie uzna reklamacji, Odbiorca wadliwego wyrobu przekaże go do zbadania do akredytowanej jednostki. Wydane orzeczenie traktowane będzie jako ostateczne. Koszty badania poniesie strona, której ocena okaże się błędna (Wykonawca lub Odbiorca). Wymiana wadliwego wyrobu nastąpi w ciągu 14 dni od daty orzeczenia na koszt Wykonawcy w przypadku jego winy.

## **7. Wymagane dokumenty potwierdzające spełnienie wymagań Specyfikacji Technicznej**

Wymagane dokumenty potwierdzające spełnienie wymagań niniejszej Specyfikacji Technicznej:

- a) wyniki badań z akredytowanego laboratorium badawczego dla każdej nowej dostawy materiałów podstawowych i dodatków potwierdzających wymagania zawarte w punkcie 5.1.2.;
- b) deklaracja zgodności wyrobu zgodnie z ustawą z dnia 17 listopada 2006 r. o systemie oceny zgodności wyrobów przeznaczonych na potrzeby obronności i bezpieczeństwa państwa (Dz. U. Nr 235, poz. 1700 z późn. zm.);
- c) wyniki badań z akredytowanego laboratorium badawczego, potwierdzające wymagania w zakresie bezpieczeństwa i ekologii zawarte w punkcie 5.3. dla każdej nowej dostawy materiałów podstawowych i dodatków. Dopuszcza się potwierdzenie ww. wymagań odpowiednim certyfikatem wystawionym przez akredytowaną jednostkę certyfikującą;
- d) gwarancja Wykonawcy.

## **8. Nadzorowanie dokumentu**

Aktualizacja specyfikacji technicznej jest wykonywana w przypadku zmiany dokumentów odniesienia, według których wykonywana jest ocena zgodności wyrobu z wymaganiami lub zmiany wymagań Zamawiającego.

### **UWAGA!**

**Właścicielem specyfikacji technicznej jest Komenda Główna Policji.  
Kopiowanie specyfikacji technicznej w całości lub w części,  
bez zgody właściciela jest zabronione.**

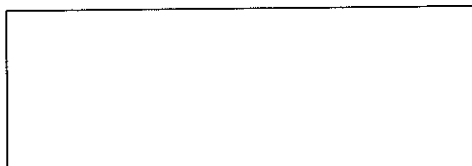

(pieczęć Wykonawcy)

**FORMULARZ OFERTOWY**

**do przetargu 32/Ckt/16/RŁ**

1. Dane dotyczące Wykonawcy:

- Pełna nazwa

.....  
.....

- Adres:

.....  
.....  
.....

- nr telefonu: .....

- nr faksu: .....

- adres e-mail: .....

- nr konta bankowego, na które dokonywana będzie płatność:

.....

My niżej podpisani, oświadczamy, iż w odpowiedzi na ogłoszenie o przetargu nieograniczonym pn:  
*„Produkcja i dostawa 14 760 sztuk kurtek służbowych letnich w ramach 2 zadań”,*  
*numer postępowania 32/Ckt/16/RŁ*

składam(y) niniejszą ofertę.

2. Oświadczamy, że zapoznaliśmy się z dokumentacją przetargową udostępnioną przez Zamawiającego i nie wnosimy do niej żadnych zastrzeżeń oraz, że zamówienie będzie realizowane zgodnie z wszystkimi wymaganiami Zamawiającego określonymi w Specyfikacji Istotnych Warunków Zamówienia oraz jej załącznikach, zwaną dalej SIWZ.

3. Oświadczamy, że spełniamy warunki udziału w postępowaniu określone w art. 22 ust. 1 ustawy Pzp, na potwierdzenie spełniania tych warunków do oferty załączamy dokumenty wymagane SIWZ.

4. Oferujemy wykonanie przedmiotowego zamówienia za:

**Zadanie nr 1**

cenę oferty brutto - ..... zł  
(słownie:.....)  
VAT .....%

Zobowiązujemy się do realizacji umowy do dnia ..... (nie później niż 10.11.2016 r.)

Na wyprodukowane wyroby udzielamy gwarancji na okres ..... miesięcy (minimum 18) ich użytkowania.

**Zadanie nr 2**

cenę oferty brutto - ..... zł  
(słownie:.....)  
VAT .....%

Zobowiązujemy się do realizacji umowy do dnia ..... (nie później niż 10.11.2016 r.)

Na wyprodukowane wyroby udzielamy gwarancji na okres ..... miesięcy (minimum 18) ich użytkowania.

5. Potwierdzamy wykonanie przedmiotu zamówienia w terminie wskazanym w Rozdziale V SIWZ.
6. Przyjmujemy zasady płatności określone w Istotnych Postanowieniach Umowy stanowiących Załącznik nr 6 do SIWZ.
7. Oświadczamy, że następujące części zamówienia zamierzam powierzyć podwykonawcy (om)\*:.....  
.....  
.....
8. Oświadczamy, że:
  - 1) polegamy na wiedzy i doświadczeniu, następujących podmiotów, które będą brały udział w realizacji części zamówienia\*.....  
.....
  - 2) polegamy na wiedzy i doświadczeniu, następujących podmiotów, które nie będą brały udział w realizacji części zamówienia\* .....
9. Oświadczamy, że:

że polegamy na potencjale technicznym do wykonania zamówienia następujących podmiotów, które **będą brały** udział w realizacji części zamówienia\*.....

10. Uważamy się za związanych niniejszą ofertą przez okres 60 dni od upływu terminu składania ofert.

11. W razie wybrania naszej oferty zobowiązujemy się do zawarcia umowy na warunkach zawartych w SIWZ oraz miejscu i terminie określonym przez Zamawiającego;

12. Załącznikami do niniejszego formularza stanowiącymi integralną część oferty są:

1) .....

2) .....

....., dn. ....

\* niepotrzebne skreślić.



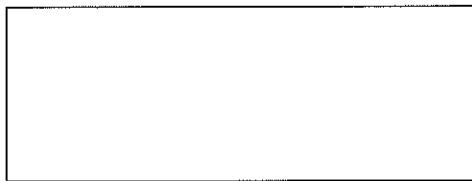

(pieczęć Wykonawcy)

**OŚWIADCZENIE**

Przystępując do udziału w postępowaniu o zamówienie publiczne na:

*„Produkcja i dostawa 14 760 sztuk kurtek służbowych letnich w ramach 2 zadań”, numer postępowania 32/Ckt/16/RŁ*

oświadczamy, że:

nie podlegamy wykluczeniu z postępowania o udzielenie zamówienia na podstawie art. 24 ustawy ust. 1 Prawo zamówień publicznych .

....., dn. ....

.....  
(podpis i pieczęć upoważnionego przedstawiciela)

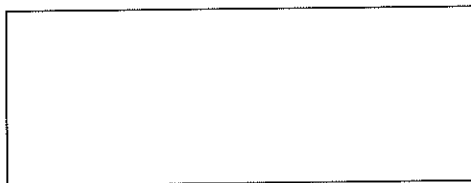

(pieczęć Wykonawcy)

**INFORMACJA**

**o której mowa w art. 26 ust. 2d ustawy Prawo zamówień publicznych**

Przystępując do udziału w postępowaniu o zamówienie publiczne na:

*„Produkcja i dostawa 14 760 sztuk kurtek służbowych letnich w ramach 2 zadań”, numer postępowania 32/Ckt/16/RŁ*

zgodnie z art. 26 ust. 2d ustawy Prawo zamówień publicznych informuję, że:

- nie należę do grupy kapitałowej, o której mowa w art. 24 ust. 2 pkt. 5 ustawy Pzp
- należę do grupy kapitałowej, o której mowa w art. 24 ust. 2 pkt. 5 ustawy Pzp, w skład której wchodzi poniżej wymienione podmioty:

1. ....
2. ....

....., dn. ....

.....  
(podpis i pieczęć upoważnionego przedstawiciela)

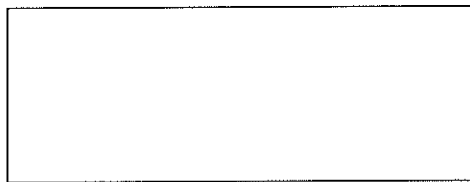

(pieczęć Wykonawcy)

**WYKAZ GŁÓWNYCH DOSTAW**

Lp.	Przedmiot zamówienia – opis	Data wykonania od- do (dzień, miesiąc, rok)	Wartość zamówienia*	Odbiorca zamówienia	Strona oferty, gdzie załączono dokument potwierdzający należyte wykonanie zamówienia
1					
2					
3					
4					
5					

\* w przypadku dostaw znajdujących się w trakcie realizacji Wykonawca zobowiązany jest do podania wartości umowy oraz wartości świadczeń już zrealizowanych

....., dn. ....

.....  
(podpis i pieczęć upoważnionego przedstawiciela)

PROJEKT UMOWY

Egz. ....

UMOWA NR ...../BLP/.../Ckt/.../.....

zawarta dnia ..... 2016 r. w Warszawie pomiędzy:

**Skarbem Państwa - Komendantem Głównym Policji** z siedzibą w Warszawie, ul. Puławska 148/150, zwanym w treści umowy Zamawiającym, reprezentowanym przez:

- .....  
- .....

oraz przy kontrasygnacie:

- .....  
- .....

a.....  
zwanym w treści umowy Wykonawcą, po przeprowadzeniu postępowania o udzielenie zamówienia publicznego w trybie przetargu nieograniczonego, nr sprawy.....  
na podstawie ustawy z dnia 29 stycznia 2004 r. Prawo zamówień publicznych (tekst jednolity: Dz. U. z 2015 r. poz. 2164) o następującej treści:

§ 1

PRZEDMIOT UMOWY

1. Na podstawie umowy Wykonawca sprzedaje a Zamawiający nabywa .....szt. **kurtek służbowych letnich** wykonanych zgodnie ze specyfikacją techniczną ST- 2/KGP/2008, stanowiącą załącznik nr 1 do niniejszej umowy oraz ofertą Wykonawcy, zwanych dalej przedmiotem umowy, które dostarczone będą do jednostek organizacyjnych Policji wymienionych w załączniku nr 3, zwanych dalej Odbiorcami.
2. Wartość netto (bez podatku VAT) przedmiotu umowy wynosi ..... PLN (słownie złotych: .....).
3. Wartość brutto (wraz z podatkiem VAT) przedmiotu umowy wynosi ..... PLN (słownie złotych: .....). Wartość brutto obejmuje wszystkie koszty związane z wykonaniem przedmiotu umowy, a w szczególności podatki, koszty opakowania i dostarczenia przedmiotu umowy do magazynów Odbiorców.

§ 2

OBOWIĄZKI STRON

1. W przypadku powierzenia wykonania całości lub części przedmiotu umowy podwykonawcom Wykonawca ponosi pełną odpowiedzialność za działania podwykonawców jak za działania własne.

2. Wykonawca może skorzystać z podwykonawcy wyłącznie w zakresie, który wskazał w swojej ofercie.
3. Wykonawca może dokonać zamiany podwykonawcy po pisemnym poinformowaniu o tym Zamawiającego (z podaniem przyczyn zamiany) i uzyskaniu jego zgody na zamianę podwykonawcy.
4. Jeżeli zmiana albo rezygnacja z podwykonawcy dotyczy podmiotu, na którego zasoby Wykonawca powoływał się, na zasadach określonych w art. 26 ust. 2b *ustawy z dnia 29 stycznia 2004 r. Prawo zamówień publicznych (tekst jednolity: Dz. U. z 2015 r. poz. 2164)*,  
w celu wykazania spełniania warunków udziału w postępowaniu, o których mowa w art. 22 ust. 1 *ustawy z dnia 29 stycznia 2004 r. Prawo zamówień publicznych (tekst jednolity: Dz. U. z 2015 r. poz. 2164)*, Wykonawca jest obowiązany wykazać Zamawiającemu, iż proponowany inny podwykonawca lub Wykonawca samodzielnie spełnia je w stopniu nie mniejszym niż wymagany w trakcie postępowania o udzielenie zamówienia.
5. Niezwłocznie po podpisaniu umowy Wykonawca/Pelnomocnik konsorcjum jest zobowiązany do pisemnego podania Zamawiającemu informacji o podwykonawcach (nazwa, adres, dane do kontaktu: numer telefonu, e-mail, numer faxu) oraz miejsc wykonywania przedmiotu umowy (nazwa, adres, dane do kontaktu: numer telefonu, e-mail, numer faxu).
6. Wykonawca jest zobowiązany do wykonania przedmiotu umowy w zakładzie/ach produkcyjnym/ych wskazanym/ych w ofercie.
7. Wykonawca może wykonywać przedmiot umowy w innym/ych zakładzie/ach po pisemnym poinformowaniu Zamawiającego i uzyskaniu jego pisemnej zgody na zmianę.
8. Wykonawca/Pelnomocnik konsorcjum jest zobowiązany do sporządzenia dokumentacji techniczno-technologicznej przedmiotu umowy zgodnej ze specyfikacją techniczną ST-2/KGP/2008 w niezbędnej liczbie i przekazania co najmniej po jednym jej egzemplarzu członkom konsorcjum i podwykonawcom, Zamawiającemu oraz „organowi upoważnionemu”.
9. Dokumentacja techniczno-technologiczna Wykonawcy określona w ust. 8, przedstawiona do realizacji produkcji, powinna zawierać co najmniej:
  - 1) identyfikację wyrobu, nazwę;
  - 2) rysunki poglądowe;
  - 3) wykaz surowców, materiałów i dodatków;
  - 4) zestawienie elementów składowych;
  - 5) zestawienie średniego zużycia materiałów i dodatków;
  - 6) warunki wykonania wyrobu:
    - a) rodzaje szwów i ściegów łączących elementy wyrobu,
    - b) gęstość ściegów,
    - c) ilość, rozmieszczenie i wymiary rygli,
    - d) podstawowe operacje wykonania wyrobu,
  - 8) rysunki określające sposób wymiarowania wyrobu, pozycjonowania elementów,
  - 9) etapy kontroli podczas produkcji wyrobu: kontrola wstępna surowców, materiałów i dodatków, kontrola międzyoperacyjna i końcowa;
  - 10) tabelę wymiarów wyrobu gotowego (dla wszystkich zamawianych rozmiarów);
  - 11) tabelę wymiarów stałych i pomocniczych (np.: rękawy, napisy, plisy);
  - 12) zasady znakowania (rozmieszczenie, zawartość);
  - 13) zasady transportu, przechowywania, konserwacji i naprawy;

- 14) instrukcję użytkowania;
  - 15) gwarancję Wykonawcy.
10. Wykonawca/Pełnomocnik konsorcjum jest zobowiązany do wykonania, w oparciu o określoną w ust. 8 i 9 dokumentację, wzorów przedmiotu umowy zgodnych z egzemplarzem określonym w § 4 ust. 9 w niezbędnej liczbie i przekazania ich członkom konsorcjum i podwykonawcom.
  11. Wszystkie egzemplarze przedmiotu umowy muszą być wykonane zgodnie z dokumentacją określoną w ust. 8 i 9 oraz wzorem określonym w ust. 10. W przypadku wątpliwości wiążące są zapisy specyfikacji technicznej ST- 2/KGP/2008 stanowiącej załącznik nr 1 do umowy.
  12. Wykonawca zobowiązuje się do zabezpieczenia przedmiotu umowy przed dostępem osób nieupoważnionych w czasie jego wykonywania, przechowywania i transportu.
  13. Zamawiający jest uprawniony do kontroli u Wykonawcy i jego podwykonawców przebiegu wykonania umowy, a Wykonawca zobowiązany jest zapewnić warunki do jej przeprowadzenia, w tym umożliwić wstęp do miejsc wykonywania przedmiotu umowy oraz udostępnić do wglądu dokumentację potwierdzającą źródła pochodzenia materiałów i ich identyfikowalność z przedstawionymi wynikami badań.
  14. Odbiorcy zgłoszą swoje potrzeby Wykonawcy w terminie do 10 dni roboczych (Definicja: od poniedziałku do piątku w godz. 8:00–15:00) od daty podpisania umowy faksem na numer ..... za potwierdzeniem jego odbioru przez Wykonawcę.
  15. W każdym zgłoszeniu potrzeb będzie określona liczba oraz rozmiary przedmiotu umowy.
  16. Zamawiający zastrzega sobie prawo żądania, aby do 30% ogólnej liczby przedmiotu umowy stanowiły rozmiary nietypowe. W przypadku wątpliwości dotyczących rozmiarów podanych przez Odbiorcę w zgłoszeniu potrzeb, wszystkie uzgodnienia w tym zakresie winny być potwierdzone pisemnie przez Wykonawcę i Odbiorcę.
  17. Zamawiający nie będzie dokonywał przedpłat na wykonanie przedmiotu umowy.

### § 3

#### TERMINY DOSTAW

1. Termin realizacji umowy do dnia .....
2. Dostarczenie przedmiotu umowy do Odbiorców nastąpi w dwóch częściach.
3. Dostawy przedmiotu umowy w ramach pierwszej części w liczbie ..... szt. nastąpią do dnia..... w maksymalnie dwóch partiach.
4. Dostawy przedmiotu umowy w ramach drugiej części w liczbie ..... szt. nastąpią do dnia..... w maksymalnie dwóch partiach.
5. Jeżeli terminy określone w ust 1, 3 i 4 przypadną na sobotę lub dzień ustawowo wolny od pracy, strony przyjmują jako termin realizacji datę pierwszego dnia roboczego po sobocie lub dniu ustawowo wolnym od pracy, na który przypada termin realizacji określony w ust. 1, 3 i 4.
6. Terminy wskazane w ust. 1 i ust. 3-4 mają charakter ściśle określony. Zamawiający zastrzega sobie prawo odstąpienia od umowy w całości lub części bez wyznaczania dodatkowego terminu na zasadzie określonej w art. 492 KC w przypadku nie

zrealizowania

dostaw

w terminach określonych w ust. 1, 3 i 4.

7. Przedmiot umowy należy dostarczyć do Odbiorcy w ciągu 10 dni od daty odbioru jakościowego.

#### § 4

#### NADZÓR

1. Przedmiot umowy podlega ocenie zgodności na podstawie ustawy z dnia 17 listopada 2006 r. o systemie oceny zgodności wyrobów przeznaczonych na potrzeby obronności i bezpieczeństwa państwa (Dz. U. Nr 235, poz. 1700 z późn. zm.) oraz zgodnie z rozporządzeniem Ministra Spraw Wewnętrznych dnia 18 marca 2013 r. w sprawie prowadzenia oceny zgodności wyrobów przeznaczonych na potrzeby bezpieczeństwa państwa oraz wykazu tych wyrobów (Dz. U. z dnia 21 marca 2013 r. poz. 382).
2. Przedmiot umowy jest objęty nadzorem nad czynnościami związanymi z wyrobem wprowadzanym do użytku przez „organ upoważniony”, tj. Dyrektora ITB „MORATEX” z siedzibą w Łodzi przy ul. M. Skłodowskiej - Curie 3, fax. 42 636-92-26, zgodnie z § 2 ust. 1 rozporządzenia Ministra Spraw Wewnętrznych i Administracji z dnia 29 sierpnia 2007 r. w sprawie szczegółowego sposobu sprawowania nadzoru nad czynnościami związanymi z wyrobem wprowadzanym do użytku w komórkach i jednostkach organizacyjnych podległych lub nadzorowanych przez ministra właściwego do spraw wewnętrznych (Dz. U. Nr 170, poz. 1201).
3. Przedmiot umowy Wykonawca zgłosi do objęcia go nadzorem „organowi upoważnionemu” w formie pisemnej, nie później niż w ciągu 5 dni roboczych od daty podpisania umowy, wraz z kopią umowy i specyfikacją techniczną stanowiącą załącznik nr 1 do umowy.
4. Przedmiot umowy musi spełniać wymagania zawarte w specyfikacji technicznej stanowiącej załącznik nr 1 do niniejszej umowy.
5. Parametry przedmiotu umowy określone w specyfikacji technicznej stanowiącej załącznik nr 1 do niniejszej umowy należy potwierdzić wymaganymi dokumentami aktualnymi dla danej partii przedmiotu umowy, zgodnie z punktem 7 specyfikacji technicznej ST-2/KGP/2008 stanowiącej załącznik nr 1 do umowy.
6. Wykonawca jest zobowiązany do zapewnienia „organowi upoważnionemu” właściwej pomocy niezbędnej do prawidłowego sprawowania nadzoru nad wyrobem w szczególności: przekazania „organowi upoważnionemu” dokumentów oraz umożliwienia wstępu do pomieszczeń Wykonawcy i jego podwykonawców, w których wykonywane są prace wchodzące w zakres realizowanej umowy.
7. Wykonawca zobowiązany jest do umożliwienia realizacji zadań „organowi upoważnionemu”, w szczególności wykonania wskazanych przez ten organ czynności.
8. Wykonawca zobowiązany jest do wystawienia deklaracji zgodności w zakresie obronności i bezpieczeństwa zgodnie z ustawą z dnia 17 listopada 2006 r. o systemie oceny zgodności wyrobów przeznaczonych na potrzeby obronności i bezpieczeństwa państwa (Dz. U. Nr 235, poz. 1700 z późn. zm.).
9. Jeden egzemplarz wzoru przedmiotu zamówienia w oparciu o który Instytut Technologii Bezpieczeństwa „MORATEX” wystawił aktualne zaświadczenie (Świadectwo Zgodności Wzoru Wyrobu) potwierdzające, iż oferowany przedmiot zamówienia spełnia parametry

jakościowe, techniczne i użytkowe zgodnie z wymaganiami Zamawiającego zawartymi w specyfikacji technicznej ST-2/KGP/2008, Wykonawca przekazuje Zamawiającemu niezwłocznie po zawarciu umowy. Staje się on wzorem do umowy i pozostaje w dyspozycji Zamawiającego. Egzemplarza tego nie wlicza się do ogólnej liczby przedmiotu umowy określonego w § 1 umowy.

10. W przypadku, gdy nie ma możliwości pobrania próbek (np. materiałów, wyrobów gotowych) – przy udziale „organu upoważnionego” w trakcie produkcji – do przeprowadzenia badań laboratoryjnych określonych w ust. 5, „organ upoważniony” wskaże egzemplarze gotowych wyrobów, które zostaną poddane badaniom w laboratorium akredytowanym (w zależności od zakresu wymaganych badań – maksymalnie 20 szt.). Egzemplarze tych nie wlicza się do ogólnej liczby przedmiotu umowy określonej w § 1 ust. 1 umowy. Koszty związane z dostarczeniem prób do badań oraz przeprowadzeniem badań ponosi Wykonawca.
11. W przypadku niepotwierdzenia przez „organ upoważniony” zgodności wyrobu zgłoszonego przez Wykonawcę ze specyfikacją techniczną stanowiącą załącznik nr 1 do umowy oraz niedokonania skutecznego usunięcia tych niezgodności, Zamawiający zastrzega sobie prawo do odstąpienia od umowy z winy Wykonawcy.
12. Zamawiający w uzasadnionych przypadkach ma prawo do pobrania losowo prób gotowego przedmiotu umowy (maksymalnie 10 szt.), surowców (materiałów) lub poszczególnych elementów przedmiotu umowy do badań laboratoryjnych celem sprawdzenia wskaźników użytkowych, na które istnieją znormalizowane metody badań. Egzemplarze tych nie wlicza się do ogólnej liczby przedmiotu umowy określonej w § 1 ust. 1 umowy. Koszty związane z ewentualnym dostarczeniem prób surowców (materiałów) i egzemplarzy przedmiotu umowy do badań oraz przeprowadzenia badań ponosi Wykonawca.

## § 5

### ODBIÓR

1. Przedmiot umowy podlega odbiorowi jakościowemu dokonywanemu przez przedstawicieli Zamawiającego.
2. Czynności odbioru jakościowego odbędą się na terenie Polski w magazynie Wykonawcy lub w innym miejscu na terenie Polski, uzgodnionym pomiędzy stronami umowy.
3. Dostarczany przedmiot umowy musi być fabrycznie nowy i pochodzić z bieżącej produkcji (danego roku).
4. Podstawą odbioru partii produkcyjnej jest spełnienie wymagań zawartych w specyfikacji technicznej ST- 2/KGP/2008, stanowiącej załącznik nr 1 do umowy.
5. Odbiór jakościowy nastąpi po potwierdzeniu przez „organ upoważniony” deklaracji zgodności wyrobu w zakresie OiB, o której mowa w § 4 ust. 8.
6. Wykonawca musi przedstawić Zamawiającemu dla każdej partii wyrobów zgłoszonej do odbioru jakościowego potwierdzoną przez „organ upoważniony” deklarację zgodności wyrobu określoną w § 4 ust. 8 umowy, zgodnie z ustawą z dnia 17 listopada 2006 r. o systemie oceny zgodności wyrobów przeznaczonych na potrzeby obronności i bezpieczeństwa państwa (Dz. U. Nr 235, poz. 1700 z późn. zm.).



7. Wykonawca powiadomi Zamawiającego o przygotowaniu przedmiotu umowy do odbioru jakościowego z wyprzedzeniem co najmniej 5 dni roboczych przed proponowanym terminem odbioru jakościowego na numer faksu 22 60 130 59. Zamawiający zastrzega sobie prawo przeprowadzenia odbioru jakościowego w terminie do 5 dni roboczych po terminie proponowanym przez Wykonawcę.
8. Warunki odbioru jakościowego:
  - 1) odbioru jakościowego dokonuje się w celu organoleptycznego sprawdzenia zgodności wykonania wyrobu z wymaganiami specyfikacji technicznej ST-2/KGP/2008 w zakresie jakości i estetyki wyrobu.
  - 2) ilość partii produkcyjnych Wykonawca uzgadnia z Zamawiającym.
  - 3) wyroby przewidziane do odbioru podlegają 100% kontroli przez komórkę Kontroli Jakości zakładu Wykonawcy.
9. Tryb i zasady przeprowadzenia odbioru wyrobu:
  - 1) odbioru partii produkcyjnej wyrobu dokonują osoby wyznaczone przez Zamawiającego.
  - 2) metodą „na ślepo” wg normy PN-N-03010:1983 wybiera się spośród zgłoszonych do odbioru 5% wyrobów (nie mniej niż 10 szt.) i sprawdza zgodność ich wykonania z wymaganiami specyfikacji technicznej ST- 2/KGP/2008.
  - 3) podczas odbioru jakościowego ocenie podlegać będzie jakość i estetyka wykonania przedmiotu umowy, a w szczególności takie elementy jak:
    - a) szwy (ciągłość i równość, wykonanie bez zmarszczeń i wyciągnięć, zabezpieczenie przed pruciem),
    - b) połączenie elementów składowych (np. bez fałd i zgrubień),
    - c) kształt wyrobu (zniekształcenia i skrzywienia, estetyka wykonania poszczególnych elementów wyrobu).
10. Stwierdzenie w trakcie odbioru usterek, wad jakościowych skutkuje odstąpieniem od dalszego odbioru przedmiotu umowy do czasu usunięcia nieprawidłowości. Termin ponownego odbioru Wykonawca uzgodni z Zamawiającym. Wszelkie koszty związane z ponownym odbiorem ponosi Wykonawca.
11. Odbiór jakościowy przedmiotu umowy potwierdzony zostanie protokołem odbioru jakościowego, podpisanym przez upoważnionych przedstawicieli Zamawiającego i Wykonawcy. Protokół ten sporządzony zostanie w 3 egzemplarzach, z których po jednym egzemplarzu otrzymują: Zamawiający, Wykonawca oraz „organ upoważniony”.
12. Odbiór ilościowy przedmiotu umowy dokonywany będzie przez pracowników Odbiorcy w jego siedzibie, z którego sporządzony zostanie dowód przyjęcia. Do każdej dostawy Wykonawca zobowiązany jest dostarczyć kopię potwierdzonej przez „organ upoważniony” deklaracji zgodności wyrobu w zakresie OiB, kopię protokołu odbioru jakościowego oraz warunki gwarancji i reklamacji.
13. Wykaz osób wyznaczonych z ramienia Odbiorców do kontaktów z Wykonawcą stanowi załącznik nr 3 do umowy.
14. O terminie dostawy Wykonawca powiadomi Odbiorcę z wyprzedzeniem co najmniej trzech dni roboczych przed planowanym terminem dostawy na numer faksu wskazany w załączniku nr 3 do umowy.

15. Wykonawca dostarczy przedmiot umowy własnym transportem do magazynu Odbiorcy, na adres wskazany przez Odbiorcę w zapotrzebowaniu rozmiarowym w dni robocze od poniedziałku do piątku w godzinach 8:00 – 15:00.
16. Dostawa nastąpi po otrzymaniu przez Zamawiającego potwierdzonej deklaracji zgodności o której mowa w § 4 ust. 8 oraz po przeprowadzeniu odbioru jakościowego przedmiotu umowy.

## § 6

### WARUNKI PŁATNOŚCI

1. Zamawiający opłaci należność za realizację umowy na podstawie poprawnie wystawionych przez Wykonawcę faktur VAT, przy czym na poszczególne dostawy dla każdego Odbiorcy, Wykonawca wystawi oddzielne faktury VAT.
2. Zamawiający dopuszcza płatności częściowe po zrealizowaniu każdej partii dostawy.
3. Wykonawca wystawiając fakturę VAT, wskaże jako płatnika:

#### **Komenda Główna Policji**

**02-624 Warszawa, ul. Puławska 148/150**

**NIP 521-31-72-762 REGON 012137497**

4. Wykonawca wystawione faktury VAT prześle na adres:

#### **Komenda Główna Policji**

**Wydział Koordynacji Gospodarki Kwatermistrzowskiej BLP KGP**

**02-672 Warszawa, ul. Domaniewska 36/38**

5. Podstawą opłacenia faktur za wykonanie przedmiotu umowy będzie poprawnie wystawiony dowód przyjęcia, o którym mowa w § 5 ust. 12.
6. Wszelkie rozliczenia finansowe między Zamawiającym a Wykonawcą będą prowadzone wyłącznie w złotych polskich.
7. Zamawiający opłaci należną do zapłaty kwotę przelewem na konto Wykonawcy, w terminie 30 dni od daty otrzymania prawidłowo wystawionej faktury VAT oraz dowodu przyjęcia.
8. Zamawiający upoważnia Wykonawcę do wystawienia faktury VAT bez podpisu przedstawiciela Zamawiającego.
9. Za datę zapłaty przyjmuje się datę obciążenia przez bank rachunku Zamawiającego.
10. Wykonawca jest zobowiązany przed rozpoczęciem produkcji przedłożyć Zamawiającemu informację o cenach jednostkowych (cena jednostkowa netto, cena jednostkowa brutto) według których będzie wystawiał faktury.
11. Łączna wartość i liczba przedmiotu umowy w ramach zrealizowanych dostaw częściowych nie może przekroczyć ogólnej liczby i wartości przedmiotu umowy określonych w § 1 niniejszej umowy.

## § 7

### GWARANCJA I WARUNKI REKLAMACJI

1. Wykonawca odpowiada za wady fizyczne ujawnione w wyrobie i ponosi z tego tytułu wszelkie zobowiązania.

2. Jest zobowiązany do usunięcia wad fizycznych i do dostarczenia wyrobów wolnych od wad, jeżeli wady ujawnią się w ciągu okresu określonego w gwarancji.
3. Na wyprodukowane wyroby Wykonawca udzieli gwarancji na okres .... miesięcy (Zamawiający wymaga okresu gwarancji nie krótszego niż 18 miesięcy) ich użytkowania, pod warunkiem przestrzegania zasad eksploatacji, konserwacji, transportu i przechowywania. Okres przechowywania wyrobu, po którym przysługuje okres gwarancji, wynosi 18 miesięcy, licząc od daty podpisania dowodu przyjęcia przez przedstawiciela Odbiorcy. W przypadku wydania wyrobu do użytkowania po okresie przechowywania dłuższym niż 18 miesięcy łączny okres gwarancji (przechowywanie + użytkowanie) wynosi ..... miesiące (nie mniej niż 36 miesięcy).
4. W przypadku stwierdzenia w okresie gwarancji wad fizycznych Wykonawca rozpatrzy „protokół reklamacji” w ciągu 14 dni licząc od daty jego otrzymania od Odbiorcy. Brak informacji o wyniku rozpatrzenia reklamacji we wskazanym terminie zostanie potraktowany, jako uznanie reklamacji.
5. W przypadku uznania reklamacji Wykonawca:
  - 1) usunie wady w wyrobie w terminie 30 dni, licząc od daty otrzymania „protokołu reklamacji”,
  - 2) usunie wady w dostarczonym wyrobie w miejscu, w którym zostały ujawnione lub na własny koszt dostarczy je do swojej siedziby w celu ich usunięcia,
  - 3) wyroby wolne od wad dostarczy na własny koszt do miejsca, w którym wady zostały ujawnione,
  - 4) przedłuży termin gwarancji o czas, w którym wskutek wad wyrobu objętego gwarancją, uprawniony do gwarancji nie mógł z niego korzystać,
  - 5) wymieni wadliwy wyrób na nowy w terminie 30 dni licząc od daty otrzymania „protokołu reklamacji”, jeżeli usunięcie wad będzie niemożliwe bądź niewskazane.
  - 6) ponosi odpowiedzialność z tytułu przypadkowej utraty lub uszkodzenia wyrobu od przyjęcia go do naprawy do czasu zwrócenia go (bez wad) do Odbiorcy.
6. Jeżeli Wykonawca nie uzna reklamacji, Odbiorca wadliwy wyrób przekaże do zbadania do akredytowanej jednostki. Wydane orzeczenie traktowane będzie jako ostateczne. Koszty badania poniesie strona, której ocena okaże się błędna (Wykonawca lub Odbiorca). Wymiana wadliwego wyrobu nastąpi w ciągu 14 dni od daty orzeczenia na koszt Wykonawcy w przypadku jego winy.

## § 8

### KARY UMOWNE

1. Wykonawca zobowiązuje się zapłacić Zamawiającemu następujące kary umowne:
  - 1) 10% wartości brutto niedostarczonego przedmiotu umowy w razie odstąpienia w całości lub części od umowy z powodu okoliczności, za które odpowiada Wykonawca,
  - 2) 0,2% wartości brutto niedostarczonego przedmiotu umowy w terminach, o których mowa w § 3 ust.1-4, za każdy rozpoczęty dzień opóźnienia.
2. Łączna wysokość kar umownych określonych w ust. 1 pkt 2 nie może przekroczyć 10% wartości brutto przedmiotu umowy.

3. Zamawiający może egzekwować kary umowne za nieterminową realizację przedmiotu umowy przy opłacaniu faktur.
4. Zapłata kary umownej, określonej w ust. 1 pkt. 2 nie zwalnia Wykonawcy od wykonania przedmiotu umowy.
5. Niezależnie od kar umownych określonych w ust. 1 Zamawiającemu przysługuje prawo dochodzenia odszkodowań na zasadach ogólnych prawa cywilnego, jeżeli poniesiona szkoda przekroczy wysokość zastrzeżonych kar umownych.

## § 9

### CESJA WIERZYTELNOŚCI

Wykonawca nie może dokonać cesji wierzytelności wynikających z niniejszej umowy na rzecz osób trzecich z wyjątkiem banku kredytującego w zakresie niniejszej umowy.

## § 10

### ZABEZPIECZENIE

1. Wykonawca wniósł zabezpieczenie należytego wykonania umowy w wysokości 10% kwoty brutto określonej w § 1 ust. 3, tj. .... PLN (słownie złotych: ..... ) w formie zgodnej z art. 148 ust. 1 ustawy z dnia 29 stycznia 2004 r. *Prawo zamówień publicznych (tekst jednolity: Dz. U. z 2015 r. poz. 2164)*.
2. Zabezpieczenie należytego wykonania umowy służyć będzie do pokrycia roszczeń z tytułu niewykonania lub nienależytego wykonania umowy.
3. Zabezpieczenie należytego wykonania umowy zostanie zwrócone w następujących terminach:
  - 1) 70% zabezpieczenia należytego wykonania umowy, tj. kwotę ..... PLN, gwarantującą zgodne z umową wykonanie przedmiotu zamówienia, w terminie 30 dni od dnia wykonania zamówienia i uznania przez Zamawiającego za należycie wykonane,
  - 2) 30% zabezpieczenia należytego wykonania umowy, tj. kwotę ..... PLN, w terminie nie później niż w 15 dniu po upływie okresu rękojmi za wady.

## § 11

### ZMIANA TREŚCI UMOWY

1. W razie zaistnienia istotnej zmiany okoliczności powodującej, że wykonanie umowy nie leży w interesie publicznym, czego nie można było przewidzieć w chwili zawarcia umowy, Zamawiający może odstąpić od umowy w terminie 30 dni od powzięcia wiadomości o tych okolicznościach.
2. Strony przewidują możliwość dokonywania zmian w treści umowy w stosunku do treści oferty Wykonawcy, w sytuacji gdy:

- 1) powstała możliwość zastosowania nowszych i korzystniejszych dla Zamawiającego rozwiązań technologicznych lub technicznych, niż istniejące w chwili podpisania umowy,
  - 2) realizacja przedmiotu umowy wymaga uzyskania stosownych dokumentów z urzędów administracji państwowej, a z przyczyn niezależnych od Wykonawcy niemożliwe było uzyskanie tych dokumentów w terminach przewidzianych w przepisach prawa,
  - 3) niezbędna jest zmiana sposobu wykonania zobowiązania, o ile zmiana taka jest korzystna dla Zamawiającego oraz konieczna w celu prawidłowego wykonania przedmiotu umowy;
  - 4) konieczna jest zmiana terminu realizacji pierwszej części przedmiotu umowy określonego w § 3 ust. 3 umowy w związku z przedłużającą się procedurą przetargową na skutek korzystania przez Wykonawców ze środków ochrony prawnej, lub w przypadku braku rozstrzygnięcia postępowania w pierwotnym terminie związania ofertą z powodu okoliczności, za które odpowiada Zamawiający.
3. Wszelkie zmiany lub uzupełnienia niniejszej umowy wymagają formy pisemnej pod rygorem nieważności.

## § 12

### INNE POSTANOWIENIA

1. W sprawach nieuregulowanych umową zastosowanie mają obowiązujące przepisy prawa, w tym w szczególności przepisy Kodeksu cywilnego oraz ustawy Prawo zamówień publicznych.
2. W przypadku zaistnienia jakichkolwiek rozbieżności pomiędzy postanowieniami zawartymi w załącznikach do umowy, a warunkami ustalonymi w umowie, wiążące są postanowienia umowy.
3. Sądem właściwym dla spraw niniejszej umowy jest sąd właściwy dla siedziby Zamawiającego.
4. Umowę sporządzono w czterech egzemplarzach, z których trzech egzemplarze otrzymuje Zamawiający, a jeden egzemplarz otrzymuje Wykonawca.
5. Integralną część umowy stanowią załączniki:
  - załącznik 1 – Specyfikacja techniczna nr ST- 2/KGP/2008,
  - załącznik 2 – Wykaz jednostek Policji wraz z zapotrzebowaniem,
  - załącznik 3 – Wykaz adresów Odbiorców,

ZAMAWIAJĄCY

WYKONAWCA

**Wykaz jednostek Policji wraz z zapotrzebowaniem  
na kurtki służbowe letnie**

- |                         |  |
|-------------------------|--|
| 1. KGP w Warszawie      | - I część – .... szt., II część – ... szt. |
| 2. KWP w Białymstoku    | - I część – .... szt., II część – ... szt. |
| 3. KWP w Bydgoszczy     | - I część – .... szt., II część – ... szt. |
| 4. KWP w Gdańsku        | - I część – .... szt., II część – ... szt. |
| 5. KWP w Gorzowie Wlkp. | - I część – .... szt., II część – ... szt. |
| 6. KWP w Katowicach     | - I część – .... szt., II część – ... szt. |
| 7. KWP w Kielcach       | - I część – .... szt., II część – ... szt. |
| 8. KWP w Krakowie       | - I część – .... szt., II część – ... szt. |
| 9. KWP w Lublinie       | - I część – .... szt., II część – ... szt. |
| 10. KWP w Łodzi         | - I część – .... szt., II część – ... szt. |
| 11. KWP w Olsztynie     | - I część – .... szt., II część – ... szt. |
| 12. KWP w Opolu         | - I część – .... szt., II część – ... szt. |
| 13. KWP w Poznaniu      | - I część – .... szt., II część – ... szt. |
| 14. KWP w Radomiu       | - I część – .... szt., II część – ... szt. |
| 15. KWP w Rzeszowie     | - I część – .... szt., II część – ... szt. |
| 16. KWP w Szczecinie    | - I część – .... szt., II część – ... szt. |
| 17. KWP we Wrocławiu    | - I część – .... szt., II część – ... szt. |
| 18. KSP w Warszawie     | - I część – .... szt., II część – ... szt. |
| 19. SP w Katowicach     | - I część – .... szt., II część – ... szt. |
| 20. SP w Pile           | - I część – .... szt., II część – ... szt. |
| 21. SP w Słupsku        | - I część – .... szt., II część – ... szt. |
| 22. CSP w Legionowie    | - I część – .... szt., II część – ... szt. |

## Załącznik nr 3 do umowy

...../BLP/...../Ckt/...../...

**WYKAZ**  
**adresów Odbiorców i osób do kontaktów**

Lp	Jednostka Policji	Wyznaczona osoba adres e-mail	Telefon kontaktowy i faks	Adres dostawy
1.	KGP w Warszawie	Izabela Jakubowska izabela.jakubowska@policja.gov.pl	Tel. 22 601 15 60 Faks 22 601 30 59 i 22 601 38 72	00-699 Warszawa ul. Taborowa 33c
2.	KWP Białystok	Iwona Sapoćko iwona.sapocko@bk.policja.gov.pl	Tel. 85 670 21 54 Faks 85 670 32 71	15-346 Białystok ul. Wspólna 32
3.	KWP Bydgoszcz	Hanna Guzińska hanna.guzinska@bg.policja.gov.pl	Tel. 52 588 15 84 Faks 52 525 55 95	85-720 Bydgoszcz ul. Iławska 1
4.	KWP Gdańsk	Zdzisław Bilejczyk zdzislaw.bilejczyk@gd.policja.gov.pl	Tel. 58 321 48 72 Faks 58 321 48 18; i 58 32 14 965	80-044 Gdańsk, ul. Trakt Św. Wojciecha 47
5.	KWP Gorzów Wlkp.	Urszula Bara; Alicja Maślanka urszula.bara@go.policja.gov.pl; alicia.maslanka@go.policja.gov.pl	Tel. 95 738 14 31 95 738 14 29 Faks 95 721 14 55	Łagodzin, ul. Dobra 2, 66-446 Deszczno
6.	KWP Katowice	Iwona Forma, Barbara Paks iwona.forma@ka.policja.gov.pl barbara.paks@ka.policja.gov.pl	Tel. 32 200 31 43 32 200 31 17 Faks 32 200 31 49	40-068 Katowice, ul. Koszarowa 17
7.	KWP Kielce	Małgorzata Tusznió malgorzata.tuszni@ki.policja.gov.pl	Tel. 41 349 28 15 Faks 41 349 28 05	25-045 Kielce, ul. Kusocińskiego 51
8.	KWP Kraków	Agnieszka Gibek agnieszka.gibek@malopolska.policja.gov.pl	Tel. 12 615 46 01 Faks 12 615 46 06	31-571 Kraków, ul. Mogilska 109
9.	KWP Lublin	Tomasz Kozak tomasz.kozak@lu.policja.gov.pl	Tel. 81 535 56 96 Faks 81 535 51 07	20-331 Lublin, ul. Grenadierów 3
10.	KWP Łódź	Wioletta Działak wioletta.dzialak@ld.policja.gov.pl	Tel. 42 665 32 61 Faks 42 665 12 01	92-104 Łódź, ul. Stokowska 21/25
11.	KWP Olsztyn	Paulina Jaszczyk paulina.jaszczyk@ol.policja.gov.pl	Tel. 89 522 43 67 Faks 89 522 43 45	10-049 Olsztyn, ul. Pstrowskiego 3
12.	KWP Opole	Irena Woszek i.woszek@opolska.policja.gov.pl	Tel. 77 422 37 86 Faks 77 422 25 04	45-222 Opole, ul. Oleska 95
13.	KWP Poznań	Beata Welna beata.augustyniak@po.policja.gov.pl	Tel. 61 841 26 67 Faks 61 841 40 24	60-790 Poznań ul. Taborowa 22
14.	KWP Radom	Elwira Rybicka e.rybicka@mazowiecka.policja.gov.pl	Tel. 48 345 28 59 Faks 48 345 25 57	26-600 Radom, ul. Energetyków 14
15.	KWP Rzeszów	Michał Lis michal.lis@rz.policja.gov.pl	Tel. 17 858 28 14 Faks 17 858 28 09	35-036 Rzeszów ul. Podkarpacka 15
16.	KWP Szczecin	Agnieszka Jankowska, Anna Małgorzata Pimpicka agnieszka.jankowska@sc.policja.gov.pl	Tel. 91 821 14 96 Faks 91 821 14 99	71-240 Szczecin, ul. Wernyhory 5
17.	KWP Wrocław	Janusz Przemyk janusz.przemyk@wr.policja.gov.pl	Tel. 71 340 37 35 Faks 71 340 41 25	53-676 Wrocław, ul. Sokolnicza 12
18.	KSP Warszawa	Katarzyna Hordejuk zaop.mundurowka@policja.waw.pl	Tel. 22 60 33072 Faks 22 603 30 32	02-033 Warszawa ul. Włochowska 25/33
19.	SP w Katowicach	Małgorzata Klimczyk-Słapa malgorzata.klimczyk@spkatowice.policja.gov.pl	Tel. 32 606 93 77 Faks 32 606 92 79	40-684 Katowice, ul. Gen. Jankego 276
20.	SP w Pile	Agnieszka Krzyżaniak agnieszka.krzyzaniak@sppila.policja.gov.pl	Tel. 67 352 22 43 Faks 67 352 23 24	64-920 Piła, Plac Staszica 7

21.	SP w Słupsku	Elżbieta Bukowska sag@slupsk.szkolapolicji.gov.pl	Tel. 59 841 75 55 Faks 59 841 75 61	76-200 Słupsk, ul. Kilińskiego 42
22.	CSP w Legionowie	Paulina Minakowska paulina.minakowska@csp.edu.pl	Tel. 22 605 33 31 Faks 22 605 32 20	05-119 Legionowo, ul. Zegrzyńska 121



**GWARANCJA Nr  
NALEŻYTEGO WYKONANIA UMOWY**

Dla:

Skarb Państwa - Komendant Główny Policji

ul. Puławska 148/150

02-624 Warszawa NIP: 521-31-72-762, REGON: 012137497

zwanego dalej "Beneficjentem gwarancji"

1. MY .....(wpisać nazwę firmy) wystawca gwarancji ..... (wpisać rodzaj gwarancji: ubezpieczeniowa, bankowa) ....., z siedzibą w ....., ul. ...., zarejestrowana/y w Sądzie Rejonowym ..... Wydział Gospodarczy Krajowego Rejestru Sądowego, pod numerem KRS ..... wysokość kapitału zakładowego ..... w całości wpłaconego, zwany dalej Gwarantem, reprezentowana/y na podstawie pełnomocnictwa nr ..... z dnia ..... przez: ....., działając na zlecenie ..... (zwanego dalej „Zobowiązany”) niniejszym gwarantujemy nieodwołalnie i bezwarunkowo na zasadach określonych w niniejszej gwarancji zapłatę należności do kwoty ..... złotych (słownie złotych: ..... ) bez względu na sprzeciw Zobowiązanego w terminie 14 dni po otrzymaniu pierwszego pisemnego żądania Beneficjenta gwarancji, do zapłacenia których na rzecz Beneficjenta gwarancji Zobowiązany jest zobligowany w związku z niewykonaniem lub nienależytym wykonaniem umowy dotyczącej ..... nr postępowania ....., zwanej dalej „umową objętą gwarancją”, a które to należności nie zostały zapłacone przez Zobowiązanego.
2. Kwota gwarancji stanowi górną granicę odpowiedzialności Gwaranta, a każda wypłata z tytułu gwarancji obniża odpowiedzialność Gwaranta o wysokość wypłaconej kwoty.
3. Niniejsza gwarancja jest ważna w okresie od ..... do ....., zwanym dalej "okresem ważności gwarancji".
4. Zapłata przez Gwaranta kwoty, o której mowa w pkt 1, nastąpi w ten sposób, iż Beneficjent gwarancji winien złożyć pisemne żądanie wypłaty wraz z pisemnym oświadczeniem, że Zobowiązany nie wykonał lub nienależycie wykonał umowę objętą gwarancją i nie dokonał zapłaty należności, o której mowa w pkt 1.
5. Żądanie wypłaty powinno:
  - 1) być doręczone, pod rygorem nieważności, do Gwaranta lub jednego z warszawskich oddziałów Gwaranta, w okresie ważności gwarancji,
  - 2) być podpisane przez Beneficjenta gwarancji lub osobę przez niego upoważnioną,
  - 3) dotyczyć wyłącznie należności, które powstały w związku z umową objętą gwarancją,
  - 4) zawierać oznaczenie rachunku bankowego Beneficjenta gwarancji, na który ma nastąpić wypłata z gwarancji.
6. Odpowiedzialność Gwaranta z tytułu niniejszej gwarancji jest wyłączona, gdy Beneficjent gwarancji doręczy żądanie wypłaty niezgodne z warunkami określonymi w pkt 4 lub 5.
7. Gwarancja wygasa po upływie okresu jej ważności, a także w następujących przypadkach:
  - 1) z chwilą zwrotu gwarancji przed upływem okresu jej ważności,
  - 2) z chwilą wypełnienia przez Zobowiązanego zobowiązania będącego przedmiotem gwarancji,
  - 3) przez zwolnienie Zobowiązanego przez Beneficjenta gwarancji z zobowiązania będącego przedmiotem gwarancji,
  - 4) przez pisemne zwolnienie Gwaranta przez Beneficjenta gwarancji z zobowiązania wynikającego z gwarancji,
  - 5) po wypłacie przez Gwaranta pełnej kwoty gwarancji.

8. Prawa z niniejszej gwarancji nie mogą być przedmiotem przelewu.
9. Niniejsza gwarancja podlega zwrotowi do Gwaranta niezwłocznie po jej wygaśnięciu. Jednakże zobowiązanie wystawcy gwarancji wygasa z upływem tego terminu bez względu na to czy niniejszy dokument zostanie zwrócony.
10. Niniejsza gwarancja podlega prawu polskiemu.
11. Wszelkie spory mogące wyniknąć z niniejszej gwarancji podlegają rozpoznaniu przez sąd powszechny właściwy dla siedziby Beneficjenta gwarancji.