



KOMENDA GŁÓWNA POLICJI
02 – 642 Warszawa
ul. Puławska 148/150

REGON: 012137497
NIP: 521 – 31 – 72 - 762

FZ-4344/12
„ZATWIERDZAM”

Sprawa nr 133/Ckt/12/MSz

ZASTĘPCA DYREKTORA
BIURA FINANSÓW
KOMENDY GŁÓWNEJ POLICJI

Zbigniew NYCZ

SPECYFIKACJA ISTOTNYCH WARUNKÓW ZAMÓWIENIA (SIWZ)

Dotyczy: przetargu nieograniczonego o wartości poniżej 130.000 Euro

ogłoszonego przez Komendanta Głównego Policji na realizację zamówienia pn.:

„Dostawa pasów głównych”.

Warszawa, dnia *1 sierpnia* 2012 r.

Komendant Główny Policji, zwany dalej Zamawiającym, zaprasza do udziału w postępowaniu prowadzonym w trybie przetargu nieograniczonego pn.: „Dostawa pasów głównych”, numer postępowania - 133/Ckt/12/MSz, zgodnie z wymaganiami określonymi w niniejszej Specyfikacji Istotnych Warunków Zamówienia, zwanej dalej SIWZ.

I. INFORMACJE OGÓLNE:

1. Do udzielenia przedmiotowego zamówienia stosuje się przepisy ustawy z dnia 29 stycznia 2004r. – Prawo zamówień publicznych (t.j. - Dz. U. z 2007 r. Nr 223, poz. 1655 ze zm.), zwanej dalej ustawą Pzp oraz akty wykonawcze wydane na jej podstawie.
2. Do czynności podejmowanych przez Zamawiającego i Wykonawców w postępowaniu o udzielenie zamówienia publicznego stosuje się przepisy ustawy z dnia 23 kwietnia 1964 r. – Kodeks cywilny (Dz. U. Nr 16, poz. 93 z późn. zm.), jeżeli przepisy ustawy Pzp nie stanowią inaczej.
3. Postępowanie o udzielenie zamówienia publicznego prowadzi się w języku polskim (art. 9 ust. 2 ustawy Pzp). Zamawiający dopuszcza wykorzystanie języka obcego w zakresie określonym w art. 11 ustawy z dnia 7 października 1999r. o języku polskim (Dz. U. Nr 90, poz. 999 z późn. zm.).

II. NAZWA ORAZ ADRES ZAMAWIAJĄCEGO:

KOMENDA GŁÓWNA POLICJI
02-624 Warszawa, ul. Puławska 148/150
Regon: 012137497

Adres do korespondencji:
WYDZIAŁ ZAMÓWIEŃ PUBLICZNYCH
BIURO FINANSÓW KGP,
02-672 Warszawa, ul. Domaniewska 36/38
tel.0-22-60-120-44,
fax. 0-22-60-118-57,
strona internetowa: www.policja.pl

Informacje związane z przedmiotowym postępowaniem objęte ustawowym wymogiem publikacji na stronie internetowej Zamawiającego będą udostępniane pod adresem: www.policja.pl

III. TRYB UDZIELENIA ZAMÓWIENIA:

1. Postępowanie prowadzone jest w trybie przetargu nieograniczonego, w którym w odpowiedzi na publiczne ogłoszenie o zamówieniu, oferty mogą składać wszyscy zainteresowani Wykonawcy.
2. Zamawiający przewiduje przeprowadzenie aukcji elektronicznej, o której mowa w art. 91a ÷ 91c ustawy Pzp.

IV. OPIS PRZEDMIOTU ZAMÓWIENIA:

1. Przedmiotem zamówienia jest:

Dostawa 6 650 szt. pasów głównych.

Szczegółowy opis przedmiotu zamówienia zawierają Istotne postanowienia umowy oraz Specyfikacja Techniczna ST – 11/KGP/2008.

Wzór poglądowy będzie udostępniony do wglądu w siedzibie Zamawiającego po wcześniejszym uzgodnieniu terminu.

2. Przedmiot zamówienia określony został we Wspólnym Słowniku Zamówień kodem:

CPV 18425000 -4 - paski

3. Zamawiający dopuszcza składanie ofert częściowych.

4. Zamawiający nie dopuszcza składania ofert wariantowych.

5. Zamawiający dopuszcza powierzenie części zamówienia podwykonawcom Wykonawcy.

W takim wypadku Wykonawca ma obowiązek (zgodnie z art. 36 ust. 4 ustawy Pzp) zawrzeć w ofercie informacje dot. podwykonawstwa (pkt. 7 Formularza ofertowego). Brak powyższej informacji w ofercie oznaczać będzie, że Wykonawca nie będzie korzystał z podwykonawstwa przy realizacji zamówienia.

V. TERMIN WYKONANIA ZAMÓWIENIA:

Termin realizacji zamówienia do dnia 16.11.2012 r.

VI. WARUNKI UDZIAŁU W POSTĘPOWANIU ORAZ OPIS SPOSOBU DOKONYWANIA OCENY SPEŁNIANIA TYCH WARUNKÓW:

1. O udzielenie zamówienia może ubiegać się Wykonawca, który spełnia warunki, dotyczące:

- 1) posiadania uprawnień do wykonywania określonej działalności lub czynności, jeżeli przepisy prawa nakładają obowiązek ich posiadania;
- 2) posiadania wiedzy i doświadczenia, w tym wykonania w okresie trzech lat przed dniem wszczęcia postępowania o udzielenie zamówienia, a jeżeli okres prowadzenia działalności jest krótszy to w tym okresie, wykonania dostawy/w pasów zrealizowanej/ných w ciągu 12 miesięcy; o łącznej ilości 3 000 szt pasów/pasków minimum;
- 3) dysponowania odpowiednim potencjałem technicznym oraz osobami zdolnymi do wykonania zamówienia;
- 4) sytuacji ekonomicznej i finansowej w tym: posiadania środków finansowych lub zdolności kredytowej w wysokości nie mniejszej niż 100 000,00 zł. (słownie: sto tysięcy złotych), oraz nie podlega wykluczeniu z postępowania na podstawie art. 24 ustawy Pzp.

Zgodnie z zapisami art. 26 ust. 2b ustawy Pzp. Wykonawca może polegać na wiedzy i doświadczeniu, potencjale technicznym, osobach zdolnych do wykonania zamówienia lub zdolnościach finansowych innych podmiotów, niezależnie od charakteru prawnego łączących go z nimi stosunków. Wykonawca w takiej sytuacji zobowiązany jest udowodnić Zamawiającemu, iż będzie dysponował zasobami niezbędnymi do realizacji zamówienia, w szczególności przedstawiając w tym celu pisemne zobowiązanie tych podmiotów

do oddania mu do dyspozycji niezbędnych zasobów na okres korzystania z nich przy wykonaniu zamówienia.

2. Zamawiający oceni, czy Wykonawca spełnia warunki, o których mowa w ust. 1 na podstawie złożonego wraz z ofertą (zgodnie z art. 44 ustawy Pzp.) oświadczenia o spełnieniu warunków udziału w postępowaniu oraz złożonych wraz z ofertą dokumentów żądanych przez Zamawiającego potwierdzających spełnianie tych warunków, o których mowa w ust 1 i rozdziale VII SIWZ.

3. Jeżeli Wykonawca nie wykaże spełniania warunków udziału w postępowaniu, z zastrzeżeniem art. 26 ust. 3 ustawy Pzp, to Zamawiający wykluczy Wykonawcę odpowiednio na podstawie art. 24 ust. 2 pkt. 4 ustawy Pzp.

VII. INFORMACJE O OŚWIADCZENIACH LUB DOKUMENTACH, JAKIE MAJĄ DOSTARCZYĆ WYKONAWCY

1. Zgodnie z przepisami ustawy Pzp oraz Rozporządzenia Prezesa Rady Ministrów z dnia 30 grudnia 2009 r. *w sprawie rodzajów dokumentów, jakich może żądać Zamawiający od Wykonawcy, oraz form, w jakich te dokumenty mogą być składane* (Dz. U. Nr 226, poz. 1817), w celu wykazania spełniania warunków, o których mowa w art. 22 ust. 1, Wykonawca składa wraz z ofertą:

1) - W celu potwierdzenia, opisanego w rozdz. VI.1.2) „wykaz zrealizowanych zamówień”, (wzór wykazu zawarto w załączniku nr 3 do SIWZ) z określeniem, co najmniej przedmiotu zamówienia (opisu usługi), daty wykonania i nazwy odbiorcy. Do wykazu należy dołączyć dokument/dokumenty potwierdzający/e, że dostawa została wykonana należyście.

2) - W celu potwierdzenia, opisanego w rozdz. VI.1.4) informację banku lub spółdzielczej kasy oszczędnościowo-kredytowej, w których wykonawca posiada rachunek, potwierdzającą wysokość posiadanych środków finansowych lub zdolność kredytową wykonawcy wystawioną nie wcześniej niż 3 miesiące przed upływem terminu składania ofert w wysokości nie mniejszej niż 100 000,00 zł (słownie: sto tysięcy złotych) brutto.

2. Zgodnie z przepisami ustawy Pzp oraz Rozporządzenia Prezesa Rady Ministrów z dnia 30 grudnia 2009 r. *w sprawie rodzajów dokumentów, jakich może żądać Zamawiający od Wykonawcy, oraz form, w jakich te dokumenty mogą być składane* (Dz. U. Nr 226, poz. 1817), w celu wykazania braku podstaw do wykluczenia w okolicznościach o których mowa w art. 24 ust. 1 ustawy Pzp., Wykonawca składa wraz z ofertą:

1) Oświadczenie o braku podstaw do wykluczenia;

2) Aktualny odpis z właściwego rejestru, jeżeli odrębne przepisy wymagają wpisu do rejestru, w celu wykazania braku podstaw do wykluczenia w oparciu o art. 24 ust. 1 pkt 2 ustawy, wystawionego nie wcześniej niż 6 miesięcy przed upływem terminu składania ofert, a w stosunku do osób fizycznych oświadczenia w zakresie art. 24 ust. 1 pkt 2 ustawy

3) Aktualne zaświadczenie właściwego naczelnika urzędu skarbowego potwierdzające, że wykonawca nie zalega z opłatami podatków, lub zaświadczenie że uzyskał przewidziane prawem zwolnienie, odroczenie lub rozłożenie na raty zaległych płatności lub wstrzymanie w całości wykonania decyzji właściwego organu – wystawione nie wcześniej niż

3 miesiące przed upływem terminu składnia ofert,

4) Aktualne zaświadczenie właściwego oddziału Zakładu Ubezpieczeń Społecznych lub Kasy Rolniczego Ubezpieczenia Społecznego potwierdzające, że wykonawca nie zalega z opłacaniem składek na ubezpieczenia zdrowotne i społeczne lub potwierdzenia, że uzyskał przewidziane prawem zwolnienie, odroczenie lub rozłożenie na raty zaległych płatności lub wstrzymanie w całości wykonania decyzji właściwego organu – wystawione nie wcześniej niż 3 miesiące przed upływem terminu składania ofert,

5) Aktualną informację z Krajowego Rejestru Karnego w zakresie określonym w art. 24 ust. 1 pkt 4 – 8 ustawy, wystawioną nie wcześniej niż 6 miesięcy przed upływem terminu składania ofert

6) Aktualną informację z Krajowego Rejestru Karnego w zakresie określonym w art. 24 ust. 1 pkt 9 ustawy wystawionej nie wcześniej niż 6 miesięcy przed upływem terminu składania ofert.

Jeżeli Wykonawca wykazując spełnianie warunków, o których mowa w art. 22 ust. 1 ustawy, polega na zasobach innych podmiotów na zasadach określonych w art. 26 ust. 2b ustawy, a podmioty te będą brały udział w realizacji części zamówienia, to Wykonawca zobowiązany jest złożyć wraz ofertą w odniesieniu do tych podmiotów dokumenty wymienione w rozdz. VII ust. 2 oraz pisemne zobowiązanie tych podmiotów do oddania mu do dyspozycji niezbędnych zasobów na okres korzystania z nich przy wykonaniu zamówienia.

3. Ponadto Wykonawca musi złożyć wypełniony i podpisany formularz ofertowy (zalecaną treść formularza zawiera załącznik nr 1 do SIWZ).

4. Wykonawca mający siedzibę lub miejsce zamieszkania poza terytorium Rzeczypospolitej Polskiej:

- 1) zamiast dokumentów wymienionych w pkt. 2.2), 2.3) 2.4), 2.6) składa dokument lub dokumenty wystawione w kraju, w którym ma siedzibę lub miejsce zamieszkania, potwierdzające odpowiednio, że:
 - nie otwarto jego likwidacji ani nie ogłoszono upadłości - wystawione nie wcześniej niż 6 miesięcy przed upływem terminu składania ofert,
 - nie zalega z uiszczaniem podatków, opłat, składek na ubezpieczenie społeczne i zdrowotne albo że uzyskał przewidziane prawem zwolnienie, odroczenie lub rozłożenie na raty zaległych płatności lub wstrzymanie w całości wykonania decyzji właściwego organu - wystawione nie wcześniej niż 3 miesiące przed upływem terminu składania ofert,
 - nie orzeczono wobec niego zakazu ubiegania się o zamówienie - wystawione nie wcześniej niż 6 miesięcy przed upływem terminu składania ofert.
- 2) zamiast dokumentu wymienionego w pkt. 2.5) składa zaświadczenie właściwego organu sądowego lub administracyjnego kraju pochodzenia albo zamieszkania osoby, której dokumenty dotyczą, w zakresie określonym w art. 24 ust. 1 pkt 4 - 8 ustawy Pzp - wystawione nie wcześniej niż 6 miesięcy przed upływem terminu składania ofert.

Jeżeli w miejscu zamieszkania osoby lub w kraju, w którym Wykonawca ma siedzibę lub miejsce zamieszkania, nie wydaje się dokumentów, o których mowa powyżej, zastępuje się je dokumentem zawierającym oświadczenie złożone przed notariuszem, właściwym organem sądowym, administracyjnym albo organem samorządu zawodowego lub gospodarczego odpowiednio miejsca zamieszkania osoby lub kraju, w którym Wykonawca ma siedzibę

lub miejsce zamieszkania przy zachowaniu terminu wystawienia wymaganego dla tego rodzaju dokumentu.

5. Wymagana forma składanych dokumentów:

- dokumenty należy przedstawić w formie oryginałów albo kopii poświadczonych przez Wykonawcę za zgodność z oryginałem,
- wszelkie czynności Wykonawcy związane ze złożeniem wymaganych dokumentów (w tym m.in.: składanie oświadczeń woli w imieniu Wykonawcy, poświadczanie kserokopii dokumentów za zgodność z oryginałem) muszą być dokonywane przez upoważnionych przedstawicieli Wykonawcy,
- w przypadku dokonywania czynności związanych ze złożeniem wymaganych dokumentów przez osobę(y) nie wymienioną(e) w dokumencie rejestracyjnym (ewidencyjnym) Wykonawcy do oferty należy dołączyć stosowne pełnomocnictwo w formie oryginału lub kopii poświadczonej notarialnie za zgodność z oryginałem,
- poświadczenie za zgodność z oryginałem winno być sporządzone w sposób umożliwiający identyfikację podpisu,
- dokumenty sporządzone w języku obcym należy złożyć wraz z ich tłumaczeniem na język polski.

W przypadku nie spełnienia warunków określonych w rozdziale VI Wykonawca zostanie wykluczony z postępowania, a jego oferta zostanie odrzucona zgodnie z art. 89 ust. 1 pkt. 5 ustawy Pzp. O wykluczeniu z postępowania Wykonawca zostanie powiadomiony zgodnie z art. 24 ust. 3 ustawy Pzp

VIII. OSOBY UPRAWNIONE DO POROZUMIEWANIA SIĘ Z WYKONAWCAMI ORAZ INFORMACJE O SPOSOBIE POROZUMIEWANIA SIĘ ZAMAWIAJĄCEGO Z WYKONAWCAMI I PRZEKAZYWANIA OŚWIADCZEŃ ORAZ DOKUMENTÓW:

1. Osobą uprawnioną przez Zamawiającego do porozumiewania się z Wykonawcami jest: Maria Chmielnicka – Szewczyk tel. (022) 601 59-75, fax. (022) 601 18 57.
2. Zamawiający urzęduje w dniach od poniedziałku do piątku w godz. od 8.15 do 16.15 (z wyłączeniem świąt i dni ustawowo wolnych od pracy).
3. Wszelkie oświadczenia, wnioski, zawiadomienia oraz informacje Zamawiający oraz Wykonawcy przekazywać będą w formie pisemnej lub faksem z zachowaniem zasad określonych w ustawie Pzp. Zamawiający wymaga aby wszelkie pisma związane z postępowaniem były kierowane na adres do korespondencji określony w rozdziale II niniejszej SIWZ.
4. Korespondencja przesyłana za pomocą faksu po godzinach urzędowania (tj. która wpłynie do Zamawiającego po godzinie 16:15) zostanie zarejestrowana w następnym dniu pracy Zamawiającego.
5. Zamawiający wymaga, aby wszelkie pisma związane z postępowaniem były kierowane na adres do korespondencji Zamawiającego określony w rozdziale II niniejszej SIWZ.
6. Wykonawca może zwrócić się do Zamawiającego o wyjaśnienie treści specyfikacji istotnych warunków zamówienia. Zamawiający niezwłocznie udzieli wyjaśnień, jednak nie

później niż na 2 dni przed upływem terminu składania ofert, pod warunkiem że wniosek o wyjaśnienie treści specyfikacji istotnych warunków zamówienia wpłynął do Zamawiającego nie później niż do końca dnia, w którym upływa połowa wyznaczonego terminu składania ofert. Jeżeli wniosek o wyjaśnienie treści specyfikacji istotnych warunków zamówienia wpłynął po upływie terminu składania wniosku, o którym mowa powyżej lub dotyczy udzielonych wyjaśnień, Zamawiający może udzielić wyjaśnień albo pozostawić wniosek bez rozpoznania. Przedłużenie terminu składania ofert nie wpływa na bieg terminu składania wniosku o udzielenie wyjaśnień treści SIWZ.

IX. WYMAGANIA DOTYCZĄCE WADIUM:

1. Przystępując do przetargu, Wykonawca zobowiązany jest wnieść wadium, zaznaczając cel wpłaty, w wysokości 5 000,00 zł (słownie: pięć tysięcy złotych).
2. Forma wnoszenia wadium.
Wadium może być wniesione w jednej lub kilku następujących formach, w:
 - pieniądzu,
 - poręczeniach bankowych lub poręczeniach spółdzielczej kasy oszczędnościowo-kredytowej, z tym, że poręczenie kasy jest zawsze poręczeniem pieniężnym,
 - gwarancjach bankowych,
 - gwarancjach ubezpieczeniowych,
 - poręczeniach udzielanych przez podmioty, o których mowa w art. 6 b ust. 5 pkt 2 ustawy z dnia 9 listopada 2000 r. o utworzeniu Polskiej Agencji Rozwoju Przedsiębiorczości (Dz. U. Nr 109, poz. 1158 z późn. zm.).
3. Wadium wnoszone w pieniądzu Wykonawca wpłaca przelewem na podany niżej rachunek bankowy Zamawiającego (kserokopię dokumentu potwierdzającego dokonanie powyższej operacji Wykonawca winien dołączyć do oferty):

Komenda Główna Policji Narodowy Bank Polski 0/0 Warszawa 07 1010 1010 0071 2613 9120 0000 z dopiskiem nr sprawy 133/Ckt/12/MSz

4. Wadium wnosi się przed upływem terminu składania ofert, tj. wadium musi być złożone lub wpłynąć na rachunek Zamawiającego przed upływem terminu składania ofert i musi obejmować cały okres związania ofertą.

5. Wadium wniesione w jednej z form określonych w pkt 2 (z wyłączeniem formy pieniężnej), należy złożyć w formie oryginału w Biurze Finansów KGP przy ul. Domaniewskiej 36/38 w Warszawie pok. 523 (w dniach od poniedziałku do piątku, w godz. 9.00-15.00).

Nie należy załączać oryginału dokumentu wadialnego do oferty.

6. Dokumenty, o których mowa w pkt. 5, muszą być podpisane przez przedstawiciela Gwaranta. Podpis winien być sporządzony w sposób umożliwiający jego identyfikację, np. złożony wraz z imienną pieczętką lub czytelny (z podaniem imienia i nazwiska). Z treści gwarancji winno wynikać bezwarunkowe zobowiązanie Gwaranta do wypłaty Zamawiającemu pełnej kwoty wadium w okolicznościach określonych w art. 46 ust. 4a oraz art. 46 ust. 5 ustawy Prawo zamówień publicznych na każde pisemne żądanie zgłoszone

przez Zamawiającego w terminie związania ofertą.

7. Wykonawca, który nie zabezpieczy złożonej oferty wadium w wymaganej formie zostanie wykluczony z postępowania na podstawie art. 24 ust. 2 pkt 2 ustawy Pzp, a jego oferta zostanie uznana za odrzuconą (art. 24 ust. 4 ustawy Pzp).

8. Zamawiający dokona zwrotu wadium lub zatrzyma wadium na zasadach określonych w ustawie Pzp.

9. Zamawiający zatrzymuje wadium wraz z odsetkami, jeżeli wykonawca w odpowiedzi na wezwanie, o którym mowa w art. 26 ust. 3 nie złożył dokumentów lub oświadczeń, o których mowa w art. 25 ust. 1, lub pełnomocnictw, chyba że udowodni, że wynika to z przyczyn nieleżących po jego stronie.

X. TERMIN ZWIĄZANIA OFERTĄ:

Termin związania ofertą wynosi 30 dni. Bieg terminu rozpoczyna się wraz z upływem terminu składania ofert.

XI. OPIS SPOSOBU PRZYGOTOWANIA OFERTY:

1. Wykonawcy przedstawiają ofertę zgodnie z wymaganiami określonymi w SIWZ.
2. Wykonawca ma prawo złożyć tylko jedną ofertę we własnym imieniu lub w imieniu innego Wykonawcy (ów).
3. Oferta wraz ze wszystkimi załącznikami - pod rygorem jej odrzucenia - musi być sporządzona w języku polskim (zgodnie z art. 9 ust. 2 ustawy Pzp). Oferta musi być podpisana przez osobę(y) upoważnioną(e) do reprezentowania Wykonawcy wobec osób trzecich.
4. Zgodnie z art. 23 ustawy Pzp Wykonawcy mogą wspólnie ubiegać się o udzielenie zamówienia (np. w formie konsorcjum) pod warunkiem, że ustanowią oni pełnomocnika określając zgodnie z art. 23 ust. 2 zakres jego uprawnień wobec Zamawiającego, a złożona przez nich oferta spełniać będzie następujące wymagania:
 - a) wraz z ofertą Wykonawcy wspólnie ubiegający się o zamówienie przedłożą dokument (np. pełnomocnictwo), określający co najmniej: strony występujące wspólnie oraz wskazujący pełnomocnika Wykonawców wspólnie ubiegających się o udzielenie zamówienia,
 - b) po dokonaniu wyboru najkorzystniejszej oferty (przed podpisaniem umowy), Zamawiający wymagać będzie przedłożenia umowy regulującej współpracę Wykonawców wspólnie ubiegających się o udzielenie zamówienia,
 - c) oferta Wykonawców wspólnie ubiegających się o zamówienie musi być podpisana w taki sposób, aby prawnie zobowiązywała wszystkich Wykonawców wspólnie ubiegających się o udzielenie zamówienia,
 - d) każdy z Wykonawców wspólnie ubiegających się o udzielenie zamówienia, musi oddzielnie udokumentować fakt, że nie podlega wykluczeniu z postępowania na podstawie art. 24 ustawy Pzp poprzez złożenie dokumentów określonych w rozdziale VII pkt. 2.
 - e) w odniesieniu do wymogów określonych w art. 22 ust.1 ustawy Pzp Zamawiający będzie brał pod uwagę łączne uprawnienia Wykonawców do wykonywania czynności/działalności wchodzących w zakres zamówienia, ich łączny potencjał

techniczny, kadrowy, kwalifikacje, wiedzę i doświadczenie, a także ich łączną sytuację ekonomiczną i finansową, które zostaną potwierdzone poprzez złożenie dokumentów wymienionych w rozdz. VII pkt. 1 oraz oświadczenia o którym mowa w pkt. 3 Załącznika nr 1 do SIWZ.

- f) wszelka korespondencja dokonywana będzie wyłącznie z pełnomocnikiem,
 - g) wypełniając formularz ofertowy, jak również inne dokumenty powołujące się na Wykonawcę, w miejscu „nazwa i adres Wykonawcy” należy wpisać dane dotyczące pełnomocnika.
 - h) z treści formularza ofertowego powinno wynikać, że oferta składana jest w imieniu Wykonawców wspólnie ubiegających się o udzielenie zamówienia, w miejsce „pełna nazwa Wykonawcy, adres, ...” należy wpisać nazwy Wykonawców i dane umożliwiające ich identyfikację.
5. Oferta i załączniki do oferty (oświadczenia Wykonawcy, zaświadczenia z organów administracji publicznej oraz inne dokumenty) muszą być podpisane przez upoważnionych przedstawicieli Wykonawcy (w sposób zgodny z opisanym w rozdziale VII niniejszej SIWZ - Forma składanych dokumentów).
 6. Zamawiający zaleca, by każda strona oferty (wraz z załącznikami do oferty) była ponumerowana kolejnymi numerami, a oferta wraz z załącznikami była zestawiona w sposób uniemożliwiający jej samoistną dekompletację oraz uniemożliwiający zmianę jej zawartości bez widocznych śladów naruszenia.
 7. Wszelkie poprawki lub zmiany w treści oferty (w tym w załącznikach do oferty) muszą być parafowane (lub podpisane) własnoręcznie przez osobę(y) upoważnioną(e). Parafka (podpis) winna być naniesiona w sposób umożliwiający identyfikację podpisu (np. wraz z imienną pieczętką osoby sporządzającej parafkę).
 8. Zamawiający informuje, iż zgodnie z art. 96 ust. 3 ustawy Pzp protokół postępowania jest jawny, z zastrzeżeniem art. 8 ust. 3 ustawy Pzp.
 9. Wykonawcy ponoszą wszelkie koszty związane z przygotowaniem i złożeniem oferty.
 10. Zgodnie z art. 8 ust. 3 ustawy Pzp, Wykonawca ma prawo zastrzec informacje stanowiące tajemnicę przedsiębiorstwa w rozumieniu przepisów ustawy o zwalczaniu nieuczciwej konkurencji. Zastrzeżenie musi zostać dokonane nie później niż w terminie składania ofert. Informacje zawarte w ofercie, stanowiące tajemnicę przedsiębiorstwa, w rozumieniu przepisów o zwalczaniu nieuczciwej konkurencji, należy oznaczyć klauzulą: „Dokument stanowi tajemnicę przedsiębiorstwa w rozumieniu Ustawy o zwalczaniu nieuczciwej konkurencji” i wydzielić w formie załącznika. Zamawiający nie ujawnia informacji stanowiących „tajemnicę przedsiębiorstwa”, a Wykonawca nie może zastrzec informacji, o których mowa w art. 86 ust. 4 ustawy Pzp.

XII. MIEJSCE ORAZ TERMIN SKŁADANIA I OTWARCIA OFERT:

1. Miejsce i termin składania ofert:

- 1) **Ofertę wraz ze wszystkimi wymaganymi oświadczeniami i dokumentami, należy umieścić w zamkniętej kopercie, zabezpieczonej w sposób gwarantujący zachowanie poufności jej treści oraz zabezpieczającej jej nienaruszalność do terminu otwarcia ofert.**

2) Koperta powinna być zaadresowana w następujący sposób:

**Wydział Zamówień Publicznych Biura Finansów
02-672 Warszawa ul. Domaniewska 36/38**

**Oferta na postępowanie nr 133/Ckt/12/MSz
„Dostawa pasów głównych”**

Nie otwierać przed dniem2012 r., godz. 10:00

- 3) Koperta poza oznakowaniem jak wyżej powinna być opatrzona dokładną nazwą i adresem Wykonawcy.
- 4) Ofertę należy złożyć do dnia 9.08.....2012 r. do godz. 09:30 w Biurze Finansów KGP, 02-672 Warszawa, ul. Domaniewska 36/38, pokój 531A, tel. 0-22-601 32 04, w godz. 8.30 – 15.30 (od poniedziałku do piątku).
- 5) Konsekwencje złożenia oferty niezgodnie z ww. opisem (np. potraktowanie oferty jako zwykłej korespondencji i nie dostarczenie jej na miejsce składania ofert w terminie określonym w SIWZ) ponosi Wykonawca.
- 6) Oferta złożona po terminie zostanie niezwłocznie zwrócona Wykonawcy.

2. Miejsce i tryb otwarcia ofert

Publiczna sesja otwarcia ofert odbędzie się w siedzibie Zamawiającego w Warszawie przy ul. Domaniewskiej 36/38, w dniu 9.08.....2012 r. o godz. 10:00.

3. Modyfikacja i wycofanie oferty:

- 1) Wykonawca może wprowadzić zmianę do treści złożonej oferty pod warunkiem, że Zamawiający otrzyma pisemne powiadomienie o wprowadzeniu zmiany przed terminem składania ofert. Zmiana do oferty musi być dokonana według zasad obowiązujących przy składaniu oferty, tj. musi być złożona w zamkniętej kopercie odpowiednio oznakowanej z dopiskiem „ZMIANA”.
- 2) Koperty oznakowane dopiskiem „ZMIANA” zostaną otwarte przy otwieraniu oferty Wykonawcy, który wprowadził zmiany. Po stwierdzeniu poprawności procedury dokonania zmiany zawartość koperty zostanie dołączona do oferty.
- 3) Wykonawca ma prawo wycofać ofertę pod warunkiem, że Zamawiający otrzyma pisemne powiadomienie (oświadczenie) o wycofaniu oferty przed terminem składania ofert. Wycofanie oferty z postępowania nastąpi poprzez złożenie pisemnego powiadomienia (oświadczenia) w kopercie opatrzonej napisem „WYCOFANIE” - według takich samych zasad, jakie obowiązują przy wprowadzaniu zmian do oferty.

UWAGA:

Do składanego oświadczenia (zmiana lub wycofanie oferty) należy dołączyć stosowny dokument potwierdzający prawo osoby podpisującej oświadczenie do występowania w imieniu Wykonawcy.

XIII. OPIS SPOSOBU OBLICZENIA CENY OFERTOWEJ ORAZ INFORMACJA O WALUCIE W JAKIEJ BĘDĄ PROWADZONE ROZLICZENIA MIĘDZY ZAMAWIAJĄCYM A WYKONAWCĄ:

1. Przez łączną cenę oferty brutto należy rozumieć cenę w rozumieniu art. 3 ust. 1 pkt 1 ustawy z dnia 5 lipca 2001 r. o cenach (Dz. U. Nr 97, poz. 1050 z późn. zm.).
2. Cena ofertowa musi obejmować wszelkie koszty związane z realizacją umowy z uwzględnieniem podatku od towarów i usług VAT, innych opłat i podatków, opłat celnych, kosztów dokumentacji, szkoleń, opakowania oraz ewentualnych upustów i rabatów, skalkulowanych z uwzględnieniem kosztów dostawy (transportu) do określonych umową lokalizacji oraz montażu.
3. Jeżeli w postępowaniu zostanie złożona oferta, której wybór prowadziłby do powstania obowiązku podatkowego Zamawiającego na podstawie przepisów o podatku od towarów i usług, Zamawiający w celu oceny takiej oferty doliczy do przedstawionej w niej ceny podatek od towarów i usług, który miałby obowiązek odprowadzić zgodnie z obowiązującymi przepisami.
4. Rozliczenia pomiędzy Zamawiającym, a Wykonawcą dokonywane będą w złotych polskich.

XIV. OPIS KRYTERIÓW Z PODANIEM ICH ZNACZENIA I SPOSOBU OCENY OFERT :

W odniesieniu do Wykonawców, którzy spełnią warunki udziału w postępowaniu o udzielenie zamówienia publicznego Zamawiający dokona oceny ofert nie odrzuconych na podstawie kryterium – cena oferty brutto 100%.

Oceniane kryterium i jego znaczenie:

Lp.	Nazwa kryterium	Waga	Współczynnik do wyznaczenia liczby punktów uzyskanych przez Wykonawcę	Sposób oceny
1.	Cena oferty brutto (C)	100 %	100	Minimalizacja

Sposób obliczenia punktów w odniesieniu do kryterium „cena oferty brutto”:

C – waga 100 % (maksymalnie Wykonawca może otrzymać 100 punktów)

Cena wyższa od ceny najniższej oceniona zostanie w następujący sposób:

$$C = \frac{\text{cena ofertowa minimalna}}{\text{cena ofertowa badana}} \times 100$$

Zasady wyboru oferty i udzielenia zamówienia:

Zamawiający udzieli zamówienia Wykonawcy, którego oferta odpowiada wszystkim wymaganiom określonym w ustawie Pzp i niniejszej SIWZ oraz uzyska najwyższą liczbę punktów obliczoną według powyższego wzoru z zastrzeżeniem Rozdziału XV SIWZ.

XV. INFORMACJE DOTYCZĄCE WYBORU NAJKORZYSTNIEJSZEJ OFERTY Z ZASTOSOWANIEM AUKCJI ELEKTRONICZNEJ:

1. Zamawiający przewiduje dokonanie wyboru najkorzystniejszej oferty z zastosowaniem aukcji elektronicznej, na zasadach określonych w art. 91a-91c ustawy Pzp.
2. Zamawiający drogą elektroniczną zaprosi do udziału w aukcji elektronicznej wszystkich Wykonawców, którzy złożyli oferty niepodlegające odrzuceniu.
3. Zamawiający prześle dane dotyczące zaproszonych Wykonawców do PWPW S.A. w celu przekazania przez PWPW S.A. drogą elektroniczną bezpłatnych instrukcji obsługi systemu aukcyjnego oraz loginu i hasła dostępu do systemu aukcyjnego.
4. Kryterium oceny ofert, które będzie stosowane w toku aukcji elektronicznej będzie „cena”.
5. Wymagania techniczne urządzeń informatycznych:
 - komputer klasy PC,
 - system operacyjny Windows 2000 lub wyższy,
 - zegar 300MHz, 64MB RAM, stałe łącze internetowe,
 - przeglądarka Internet Explorer 5.5 bądź wyższa,
 - aplet java pobrany jednorazowo przy pierwszym połączeniu ze stroną,
 - wyłączona autoryzacja na serwerze proxy,
 - ważny kwalifikowany certyfikat podpisu elektronicznego.
6. Istnieje możliwość udziału w odpłatnym szkoleniu dla Wykonawców dotyczącym obsługi systemu aukcyjnego – informacje pod numerem telefonu (22) 53 12 764. PWPW S.A udziela informacji technicznych związanych z organizacją aukcji elektronicznej pod numerem Tel. (22) 531 27 64, e-mail: ppp@pwpw.pl.

XVI. INFORMACJA O FORMALNOŚCIACH, JAKIE POWINNY ZOSTAĆ DOPEŁNIONE PO WYBORZE OFERTY W CELU ZAWARCIA UMOWY W SPRAWIE ZAMÓWIENIA PUBLICZNEGO:

1. Zamawiający poinformuje Wykonawcę, którego oferta została uznana za najkorzystniejszą, o terminie i miejscu zawarcia umowy.
2. W przypadku, gdy za najkorzystniejszą zostanie uznana oferta Wykonawcy prowadzącego działalność w formie spółki z ograniczoną odpowiedzialnością, a wartość złożonej przez niego oferty przekroczy dwukrotność kapitału zakładowego spółki, wówczas przed zawarciem umowy Wykonawca ten przedłoży dokument wymagany treścią art. 230 ustawy z dnia 15 września 2000 r. – Kodeks spółek handlowych (Dz. U. z 2000 r., Nr 94, poz. 1037 z późn. zm.), chyba, że ww. dokument został złożony przez Wykonawcę w ofercie.

3. Przed zawarciem umowy Wykonawcy wspólnie ubiegający się o udzielenie zamówienia publicznego, których oferta została uznana za najkorzystniejszą, w wypadku dołączenia do oferty pełnomocnictwa (o którym mowa w art. 23 ust. 2 ustawy Pzp) tylko do reprezentowania ich w postępowaniu o udzielenie zamówienia publicznego, przedłożą stosowne pełnomocnictwo do zawarcia umowy w sprawie zamówienia publicznego. Ponadto, przed zawarciem umowy, Zamawiający wymagać będzie przedłożenia umowy regulującej współpracę Wykonawców występujących wspólnie.
4. W przypadku upoważnienia do podpisania umowy dla osób niewymienionych w KRS lub nie prowadzących działalności gospodarczej, wymagane jest pełnomocnictwo potwierdzone notarialnie.
5. W przypadku, gdy Wykonawca, którego oferta została wybrana, będzie się uchylał od zawarcia umowy (poprzez niedopełnienie formalności, jakie muszą być dokonane w celu zawarcia umowy), Zamawiający wybierze ofertę najkorzystniejszą spośród pozostałych ofert, chyba, że zaistnieją przesłanki, o których mowa w art. 93 ust. 1 ustawy Pzp.

XVII. WYMAGANIA DOTYCZĄCE ZABEZPIECZENIA NALEŻYTEGO WYKONANIA UMOWY.

1. Przed podpisaniem umowy Zamawiający będzie wymagał od Wykonawcy, którego oferta została wybrana, wniesienia zabezpieczenia należytego wykonania umowy w wysokości 10 % ceny brutto podanej w ofercie.
2. Forma wnoszenia zabezpieczenia należytego wykonania umowy.
Zabezpieczenie może być wnoszone w następujących formach:
 - w pieniądzu,
 - w poręczeniach bankowych lub poręczeniach spółdzielczej kasy oszczędnościowo-kredytowej, z tym że zobowiązanie kasy jest zawsze zobowiązaniem pieniężnym,
 - w gwarancjach bankowych,
 - w gwarancjach ubezpieczeniowych,
 - w poręczeniach udzielanych przez podmioty, o których mowa w art. 6 b ust. 5 pkt 2 ustawy z dnia 9 listopada 2000 r. o utworzeniu Polskiej Agencji Rozwoju Przedsiębiorczości (Dz. U. Nr 109, poz. 1158 z późn. zm.).
3. Gwarancja musi być podpisana przez przedstawiciela Gwaranta. Podpis winien być sporządzony w sposób umożliwiający jego identyfikację, np. złożony wraz z imienną pieczętą lub czytelny (z podaniem imienia i nazwiska).
4. Szczegóły dotyczące wniesienia zabezpieczenia należytego wykonania umowy zostaną podane Wykonawcy, którego oferta została uznana za najkorzystniejszą po rozstrzygnięciu postępowania o udzielenie zamówienia publicznego wraz z zastosowaniem art. 150, ust. 3-6 ustawy Pzp.
5. Zamawiający dokona zwrotu zabezpieczenia należytego wykonania umowy w sposób określony w Istotnych postanowieniach umowy stanowiącej załącznik nr 4 do niniejszej SIWZ.
6. W przypadku wnoszenia zabezpieczenia należytego wykonania umowy w formie gwarancji, treść gwarancji podlega, przed podpisaniem umowy, zaopiniowaniu pod

względem formalno-prawnym, przez radcę prawnego Biura Finansów KGP, kontakt poprzez osobę uprawnioną przez Zamawiającego do porozumiewania się z Wykonawcami wskazaną w rozdziale VIII niniejszej SIWZ.

XVIII. ISTOTNE DLA STRON POSTANOWIENIA, KTÓRE ZOSTANĄ WPROWADZONE DO TREŚCI ZAWARTEJ UMOWY W SPRAWIE ZAMÓWIENIA PUBLICZNEGO:

Umowa na wykonanie zamówienia zostanie zawarta na warunkach określonych w Istotnych postanowieniach umowy – Załącznik nr 4 do SIWZ.

XIX. POUCZENIE O ŚRODKACH OCHRONY PRAWNEJ PRZYSŁUGUJĄCYCH WYKONAWCY W TOKU POSTĘPOWANIA O UDZIELENIE ZAMÓWIENIA PUBLICZNEGO:

- 1) Wykonawcom przysługują środki ochrony prawnej określone w Dziale VI ustawy Pzp.
- 2) Odwołanie wnosi się w terminie 5 dni od dnia przesłania informacji o czynności Zamawiającego stanowiącej podstawę jego wniesienia – jeżeli zostały przesłane w sposób określony w art. 27 ust. 2 ustawy Pzp. albo w terminie 10 dni – jeżeli zostały przesłane w inny sposób.
- 3) Odwołanie wobec treści ogłoszenia o zamówieniu oraz wobec postanowień SIWZ wnosi się w terminie 5 dni od dnia publikacji ogłoszenia w Dzienniku Urzędowym Unii Europejskiej lub zamieszczenia SIWZ na stronie internetowej.
- 4) Odwołanie wobec czynności innych niż określone w pkt. 2 i 3 wnosi się w terminie 5 dni od dnia, w którym powzięto lub przy zachowaniu należytej staranności można było powziąć wiadomość o okolicznościach stanowiących podstawę jego wniesienia.
- 5) Odwołanie wnosi się do Prezesa Krajowej Izby Odwoławczej w formie pisemnej albo elektronicznej opatrzonej bezpiecznym podpisem elektronicznym weryfikowanym za pomocą ważnego kwalifikowanego certyfikatu.

Załączniki do specyfikacji istotnych warunków zamówienia, stanowiące jej integralną część:

Załącznik nr 1 do SIWZ	– Formularz ofertowy,
Załącznik nr 2 do SIWZ	– Oświadczenie o braku podstaw do wykluczenia
Załącznik nr 3 do SIWZ	– Wykaz zrealizowanych zamówień
Załącznik nr 4 do SIWZ	– Istotne postanowienia umowy z załącznikami
Załącznik nr 5 do SIWZ	- wzór gwarancji należytego wykonania umowy.

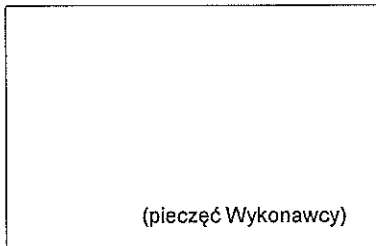

FORMULARZ OFERTOWY
do przetargu 133/Ckt/12/MSz.

1. Dane dotyczące Wykonawcy:

- Pełna nazwa

.....
.....

- adres, nr telefonu i faksu, e-mail

.....
.....

- nr konta bankowego, na które dokonywana będzie płatność

.....

My niżej podpisani, oświadczamy, iż w odpowiedzi na ogłoszenie o przetargu nieograniczonym pn. „Dostawa pasów głównych”, numer postępowania - 133/Ckt/12/MSz.

składam(y) niniejszą ofertę.

2. Oświadczamy, że zapoznaliśmy się z dokumentacją przetargową udostępnioną przez Zamawiającego i nie wnosimy do niej żadnych zastrzeżeń oraz, że zamówienie będzie realizowane zgodnie z wszystkimi wymaganiami Zamawiającego określonymi w Specyfikacji Istotnych Warunków Zamówienia oraz jej załącznikach, zwaną dalej SIWZ.

3. Oświadczamy, że spełniamy warunki udziału w postępowaniu określone w art. 22 ust. 1 ustawy Pzp, na potwierdzenie spełniania tych warunków do oferty załączamy dokumenty wymagane SIWZ.

4. Oferujemy wykonanie przedmiotowego zamówienia za:

cenę oferty brutto zł (słownie:.....
.....)

VAT%.

5. Potwierdzamy wykonanie przedmiotu zamówienia w terminie wskazanym w Rozdziale V SIWZ.

6. Przyjmujemy zasady płatności określone w Załączniku nr 4 do SIWZ

7. Udzielamy gwarancji na zasadach określonych w Specyfikacji Technicznej ST-11/KGP/2008

8. Oświadczamy, że nie zamierzamy/zamierzamy powierzyć¹ wykonanie części zamówienia podwykonawcom w zakresie:.....

9. Oświadczamy, że następujące części zamówienia zamierzam powierzyć podwykonawcy (om)*:.....
.....

10. Oświadczamy, że polegamy na wiedzy i doświadczeniu, potencjale technicznym, osobach zdolnych do wykonania zamówienia lub zdolnościach finansowych, następujących podmiotów które będą brały udział w realizacji części zamówienia*
.....
.....

11. Oświadczamy, że polegamy na wiedzy i doświadczeniu, potencjale technicznym, osobach zdolnych do wykonania zamówienia lub zdolnościach finansowych, następujących podmiotów które **nie będą brały** udziału w realizacji części zamówienia*
.....
.....

12. Uważamy się za związanych niniejszą ofertą przez okres 30 dni od upływu terminu składania ofert.

13. W razie wybrania naszej oferty zobowiązujemy się do zawarcia umowy na warunkach zawartych w SIWZ oraz miejscu i terminie określonym przez Zamawiającego;

14. Załącznikami do niniejszego formularza stanowiącymi integralną część oferty są:

1.
2.
3.

n)

....., dn.

.....
(podpis i pieczęć upoważnionego przedstawiciela)

¹ niepotrzebne skreślić.

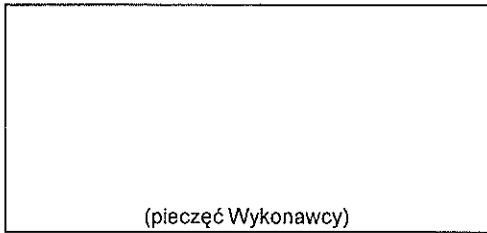

Załącznik nr 2 do SIWZ
133/Ckt/12/MSz.

OŚWIADCZENIE

Przystępując do udziału w postępowaniu o zamówienie publiczne na:

pn. „Dostawa pasów głównych”, numer postępowania - 133/Ckt/12/MSz.
oświadczamy, że:

nie podlegamy wykluczeniu z postępowania o udzielenie zamówienia na podstawie art. 24 ustawy Prawo zamówień publicznych .

....., dn.

.....
(podpis i pieczęć upoważnionego przedstawiciela)

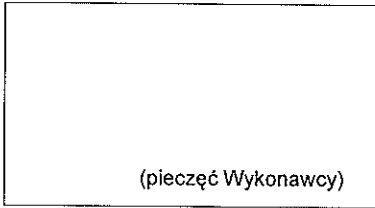

**Wykaz zrealizowanych zamówień
do przetargu spr. nr 133/Ckt/12/MSz**

pn. Dostawa pasów głównych”, numer postępowania - 133/Ckt/12/MSz.

Lp.	Przedmiot zamówienia	Data wykonania (dzień, miesiąc, rok)	Wartość zamówienia	Odbiorca zamówienia
1				
2				
3				
4				

....., dn.

.....
(podpis i pieczęć upoważnionego przedstawiciela)

Istotne postanowienia umowy
Projekt umowy

Egz.

UMOWA NR

zawarta dnia 2012 r. w Warszawie pomiędzy:

Komendantem Głównym Policji z siedzibą w Warszawie ul. Puławska 148/150,
zwanym w treści umowy Zamawiającym, reprezentowanym przez:

- -
- -

oraz przy kontrasygnacie:

..... – Zastępca Dyrektora Biura Finansów KGP
..... – Naczelnik Wydziału Księgowości Biura Finansów
KGP

a firmą, z siedzibą w, ul. wpisaną do
.....
....., zwaną w treści umowy Wykonawcą, reprezentowaną przez:

- -
- -

na podstawie przeprowadzonego postępowania o udzielenie zamówienia
publicznego w trybie przetargu nieograniczonego nr sprawy, o
następującej treści:

§ 1

1. Na podstawie umowy Wykonawca sprzedaje a Zamawiający nabywa 6650 szt. pasów głównych wykonanych zgodnie ze specyfikacją techniczną, stanowiącą załącznik nr 1 do niniejszej umowy oraz ofertą Wykonawcy, zwanych dalej przedmiotem umowy, które dostarczone będą do jednostek organizacyjnych Policji wymienionych w załączniku nr 3, zwanych dalej Odbiorcami.
2. Wartość netto (bez podatku VAT) przedmiotu umowy wynosi PLN (słownie złotych:).
3. Wartość brutto (wraz z podatkiem VAT) przedmiotu umowy wynosi PLN (słownie złotych:). Wartość brutto obejmuje wszystkie koszty związane z wykonaniem przedmiotu umowy, a w szczególności podatki, koszty opakowania i dostarczenia przedmiotu umowy do magazynów Odbiorców.

§ 2

1. W przypadku powierzenia wykonania części przedmiotu umowy podwykonawcom, Wykonawca ponosi pełną odpowiedzialność za działania podwykonawców jak za działania własne.
2. Wykonawca zobowiązuje się do zabezpieczenia przedmiotu umowy przed dostępem osób nieupoważnionych w czasie jego wykonywania, przechowywania i transportu.
3. Zamawiający jest uprawniony do kontroli u Wykonawcy przebiegu wykonania umowy, a Wykonawca zobowiązany jest zapewnić warunki do jej przeprowadzenia, w tym udostępnić do wglądu dokumentację potwierdzającą źródło pochodzenia materiałów i ich identyfikowalność z przedstawionymi wynikami badań.
4. Odbiorcy zgłoszą swoje potrzeby Wykonawcy w terminie do 10 dni roboczych od daty podpisania umowy faksem na numer za potwierdzeniem jego odbioru przez Wykonawcę.
5. W każdym zgłoszeniu potrzeb określone będą ilości oraz rozmiary przedmiotu umowy.
6. Zamawiający zastrzega sobie prawo żądania, aby przedmiot umowy do 20% ogólnej ilości przedmiotu umowy stanowiły rozmiary nietypowe.
7. Zamawiający nie będzie dokonywał przedpłat na wykonanie przedmiotu umowy.

§ 3

1. Termin realizacji przedmiotu umowy do dnia 16.11.2012 r.
2. Termin wskazany w ust. 1 ma charakter ściśle określony i Zamawiający zastrzega sobie prawo odstąpienia od umowy w całości lub części bez wyznaczania dodatkowego terminu na zasadzie określonej w art. 492 KC w przypadku nie zrealizowania dostaw w terminie.

§ 4

1. Przedmiot umowy podlega ocenie zgodności na podstawie art. 5 ust. 3 ustawy z dnia 17 listopada 2006 r. o systemie oceny zgodności wyrobów przeznaczonych na potrzeby obronności i bezpieczeństwa państwa (Dz. U. Nr 235, poz. 1700 z późn. zm.) oraz zgodnie z rozporządzeniem Ministra Spraw Wewnętrznych i Administracji z dnia 25 września 2007 r. w sprawie szczegółowego sposobu prowadzenia oceny zgodności wyrobów przeznaczonych na potrzeby bezpieczeństwa państwa oraz ich wykazu (Dz. U. Nr 188, poz. 1351 z późn. zm.) w trybie „I”.
2. Przedmiot umowy jest objęty nadzorem nad czynnościami związanymi z wyrobem wprowadzanym do użytku przez „organ upoważniony”, tj. Dyrektora ITB „MORATEX” z siedzibą w Łodzi przy ul. M. Skłodowskiej-Curie 3, fax. 42 636-92-26, zgodnie z § 2 ust. 1 rozporządzenia Ministra Spraw Wewnętrznych i Administracji z dnia 29 sierpnia 2007 r. w sprawie szczegółowego sposobu sprawowania nadzoru nad czynnościami związanymi z wyrobem wprowadzanym do użytku w komórkach i jednostkach organizacyjnych podległych lub nadzorowanych przez ministra właściwego do spraw wewnętrznych (Dz. U. Nr 170, poz. 1201).

3. Przedmiot umowy Wykonawca zgłosi do objęcia go nadzorem „organowi upoważnionemu” w formie pisemnej, nie później niż w ciągu 5 dni roboczych od daty podpisania umowy, wraz z kopią umowy i specyfikacją techniczną.
4. Przedmiot umowy musi spełniać wymagania specyfikacji technicznej stanowiącej załącznik nr 1 do niniejszej umowy.
5. Parametry wyrobu określone w specyfikacji technicznej stanowiącej załącznik nr 1 do niniejszej umowy, należy potwierdzić aktualnymi wynikami badań z laboratoriów akredytowanych wykonanymi nie wcześniej niż 6 miesięcy przed dniem podpisania umowy.
6. Wykonawca zobowiązany jest do przekazania „organowi upoważnionemu” niezbędnych dokumentów, celem przeprowadzenia właściwego nadzoru.
7. Wykonawca zobowiązany jest do umożliwienia realizacji zadań „organowi upoważnionemu”, w szczególności wykonania wskazanych przez ten organ czynności.
8. Wykonawca zobowiązany jest do wystawienia deklaracji zgodności w zakresie bezpieczeństwa i obronności zgodnie z ustawą z dnia 17 listopada 2006 r. o systemie oceny zgodności wyrobów przeznaczonych na potrzeby obronności i bezpieczeństwa państwa (Dz. U. Nr 235, poz. 1700 z późn. zm.).
9. Przed rozpoczęciem produkcji Wykonawca prześle „organowi upoważnionemu” jeden komplet przedmiotu umowy, który będzie przedmiotem oceny przez ten organ. Sposób przekazania jednego kompletu przedmiotu umowy zostanie uzgodniony z Zamawiającym. Egzemplarza tego nie wlicza się do ogólnej ilości przedmiotu umowy określonego w § 1 umowy i staje się on własnością Zamawiającego.
10. W przypadku niepotwierdzenia przez „organ upoważniony” zgodności wyrobu zgłoszonego przez Wykonawcę ze specyfikacją techniczną oraz niedokonania skutecznego usunięcia tych niezgodności, Zamawiający zastrzega sobie prawo do odstąpienia od umowy z winy Wykonawcy.

§ 5

1. Wykaz osób wyznaczonych z ramienia Odbiorców do kontaktów z Wykonawcą stanowi załącznik nr 3 do umowy.
2. O terminie dostawy Wykonawca powiadomi Odbiorcę z co najmniej trzydniowym wyprzedzeniem na numer faksu wskazany w załączniku nr 3 do umowy.
3. Dostawa przedmiotu umowy następować będzie transportem Wykonawcy do magazynu Odbiorcy na adres przez niego wskazany w dni robocze od poniedziałku do piątku w godzinach 8:00 – 15:00.
4. Dostawa nastąpi po otrzymaniu przez Zamawiającego potwierdzonej deklaracji zgodności o której mowa w § 4 ust. 8 oraz po przeprowadzeniu odbioru jakościowego przedmiotu umowy.
5. Odbioru jakościowego dokonują przedstawiciele Zamawiającego.
6. Odbiór jakościowy nastąpi po uzyskaniu potwierdzenia deklaracji zgodności przez Wykonawcę.
7. Wykonawca powiadomi Zamawiającego o przygotowaniu przedmiotu umowy do odbioru jakościowego z co najmniej trzydniowym wyprzedzeniem na numer faksu

8. Podczas odbioru jakościowego ocenie podlegać będzie jakość i estetyka wykonania przedmiotu umowy, a w szczególności takie elementy jak:
 - 1) szwy (ciągłość i równość, wykonanie bez zmarszczeń i wyciągnięć, zabezpieczenie przed pruciem),
 - 2) połączenie elementów składowych (np. bez fałd i zgrubień),
 - 3) kształt wyrobu (zniekształcenia i skrzywienia, estetyka wykonania poszczególnych elementów wyrobu).
9. Stwierdzenie w trakcie odbioru usterek, wad jakościowych skutkuje odstąpieniem od dalszego odbioru przedmiotu umowy do czasu usunięcia nieprawidłowości. Termin ponownego odbioru Wykonawca uzgodni z Zamawiającym. Wszelkie koszty związane z usunięciem nieprawidłowości przedmiotu umowy ponosi Wykonawca.
10. Odbiór jakościowy przedmiotu umowy potwierdzony zostanie protokołem odbioru jakościowego, podpisanym przez przedstawicieli Zamawiającego i Wykonawcy. Protokół ten sporządzony zostanie w 2 egzemplarzach, z których jeden otrzymuje Wykonawca, a jeden egzemplarz przeznaczony jest dla Zamawiającego.
11. Odbiór ilościowy przedmiotu umowy dokonywany będzie przez pracowników Odbiorcy w jego siedzibie, z którego sporządzony zostanie dowód przyjęcia. Do każdej dostawy Wykonawca zobowiązany jest dostarczyć kopię potwierdzonej przez „organ upoważniony” deklaracji zgodności, kopię protokołu odbioru jakościowego oraz warunki gwarancji i reklamacji.
12. Zamawiający w uzasadnionych przypadkach ma prawo do pobrania losowo prób gotowego przedmiotu umowy, surowców (materiałów) lub poszczególnych elementów przedmiotu umowy do badań laboratoryjnych celem sprawdzenia wskaźników użytkowych, na które istnieją znormalizowane metody badań. Koszty związane z ewentualnym dostarczeniem prób surowców (materiałów) i egzemplarzy przedmiotu umowy do badań oraz przeprowadzenia badań ponosi Wykonawca.
13. Zamawiający dopuszcza płatności częściowe po zrealizowaniu każdej partii dostawy.

§ 6

1. Zamawiający opłaci należność za realizację umowy na podstawie wystawionych przez Wykonawcę faktur VAT, przy czym na każdego Odbiorcę, Wykonawca wystawi oddzielną fakturę VAT.
2. Wykonawca wystawi fakturę VAT, wskazując jako płatnika:

Komenda Główna Policji
02-624 Warszawa, ul. Puławska 148/150
NIP 521-31-72-762 REGON 012137497
3. Podstawą opłacenia faktur za wykonanie przedmiotu umowy będzie dowód przyjęcia, o którym mowa w § 5 ust. 11.
4. Zamawiający opłaci należną do zapłaty kwotę przelewem na konto Wykonawcy, w terminie 30 dni od daty otrzymania prawidłowo wystawionej faktury VAT wraz z dowodem przyjęcia.
5. Za datę zapłaty przyjmuje się datę obciążenia przez bank rachunku Zamawiającego.

6. Wykonawca zobowiązany jest przedłożyć Zamawiającemu informację o cenach jednostkowych (cena jednostkowa netto, cena jednostkowa brutto) po których będzie wystawiał faktury.

§ 7

Warunki gwarancji i reklamacji określone są w specyfikacji technicznej stanowiącej załącznik nr 1 do niniejszej umowy.

§ 8

1. Wykonawca zobowiązuje się zapłacić Zamawiającemu następujące kary umowne:
 - 1) 10 % wartości brutto niedostarczonego przedmiotu umowy w razie odstąpienia w całości lub części od umowy z powodu okoliczności, za które odpowiada Wykonawca,
 - 2) 0,2 % wartości brutto niedostarczonego przedmiotu umowy w terminie, o którym mowa w § 3 ust. 1 za każdy rozpoczęty dzień opóźnienia.
2. Zamawiający może egzekwować kary umowne za nieterminową realizację przedmiotu umowy przy opłacaniu faktur.
3. Zapłata kary umownej, określonej w ust. 1 pkt. 2 nie zwalnia Wykonawcy od wykonania przedmiotu umowy.
4. Niezależnie od kar umownych określonych w ust. 1 Zamawiającemu przysługuje prawo dochodzenia odszkodowań na zasadach ogólnych prawa cywilnego, jeżeli poniesiona szkoda przekroczy wysokość zastrzeżonych kar umownych.

§ 9

1. Wykonawca nie może zlecić cesji wierzytelności wynikających z niniejszej umowy na rzecz osób trzecich z wyjątkiem banku kredytującego w zakresie niniejszej umowy.

§ 10

1. Wykonawca wniósł zabezpieczenie należytego wykonania umowy w wysokości 10% kwoty brutto określonej w § 1 ust. 3, tj. zł (słownie złotych:) w formie zgodnej z art. 148 ust. 1 z dnia 29 stycznia 2004 r. Prawo zamówień publicznych (Dz.U. z 2010 r. Nr 113, poz. 759).
2. Zabezpieczenie należytego wykonania umowy służyć będzie do pokrycia roszczeń z tytułu niewykonania lub nienależytego wykonania umowy.
3. Zabezpieczenie należytego wykonania umowy zostanie zwrócone w następujących terminach:
 - a) 70% zabezpieczenia należytego wykonania umowy, tj. kwotę zł, gwarantującą zgodne z umową wykonanie przedmiotu zamówienia, w terminie 30 dni od dnia wykonania zamówienia i uznania przez Zamawiającego za należyte wykonane,
 - b) 30% zabezpieczenia należytego wykonania umowy, tj. kwotę zł, w terminie nie później niż w 15 dniu po upływie okresu rękojmi za wady.

§ 11

W sprawach nieuregulowanych umową zastosowanie mają obowiązujące przepisy prawa, w tym w szczególności przepisy kodeksu cywilnego oraz ustawy Prawo zamówień publicznych.

§ 12

Sądem właściwym dla spraw niniejszej umowy jest sąd właściwy dla siedziby Zamawiającego.

§ 13

1. W razie zaistnienia istotnej zmiany okoliczności powodującej, że wykonanie umowy nie leży w interesie publicznym, czego nie można było przewidzieć w chwili zawarcia umowy, Zamawiający może odstąpić od umowy w terminie 30 dni od powzięcia wiadomości o tych okolicznościach.
2. Strony przewidują możliwość dokonywania zmian w treści umowy w stosunku do treści oferty Wykonawcy, w sytuacji gdy:
 - 1) powstała możliwość zastosowania nowszych i korzystniejszych dla Zamawiającego rozwiązań technologicznych lub technicznych, niż istniejące w chwili podpisania umowy,
 - 2) realizacja przedmiotu umowy wymaga uzyskania stosownych dokumentów z urzędów administracji państwowej, a z przyczyn niezależnych od Wykonawcy niemożliwe było uzyskanie tych dokumentów w terminach przewidzianych w przepisach prawa,
 - 3) niezbędna jest zmiana sposobu wykonania zobowiązania, o ile zmiana taka jest korzystna dla Zamawiającego oraz konieczna w celu prawidłowego wykonania przedmiotu umowy.
3. Wszelkie zmiany lub uzupełnienia niniejszej umowy wymagają formy pisemnej pod rygorem nieważności.

§ 14

Integralną część umowy stanowią załączniki:

- załącznik 1 – Specyfikacja Techniczna ST-11/KGP/2008,
- załącznik 2 – Wykaz jednostek Policji wraz z zapotrzebowaniem,
- załącznik 3 – Wykaz adresów Odbiorców.

§ 15

Umowę sporządzono w trzech egzemplarzach, z których dwa egzemplarze otrzymuje Zamawiający, a jeden egzemplarz otrzymuje Wykonawca.

ZAMAWIAJĄCY

WYKONAWCA

OPIS PRZEDMIOTU ZAMÓWIENIA

Zak. Nr 1
do Umowy

KOMENDA GŁÓWNA POLICJI
02-542 Warszawa, ul. Domaniewska 36/38



Komenda
Główna
Policji

SPECYFIKACJA TECHNICZNA

Identyfikator specyfikacji technicznej

ST – 11/KGP/2008

PAS GŁÓWNY

ZA ZGODNOŚĆ

MAJSTRZEWIEC
WARSZAWA
POLSKA
KOMENDA GŁÓWNA POLICJI
ul. Domaniewska 36/38
02-542 Warszawa
tel. 22 619 10 10
fax. 22 619 10 11
e-mail: kgp@policja.pl

SPIS TREŚCI

	Strona
1. Charakterystyka wyrobu	3
2. Dokumenty odniesienia	3
3. Przeznaczenie dokumentu	3
4. Zakres stosowania dokumentu	4
5. Wymagania standardowe	4
5.1. Wymagania techniczne	4
5.1.1. Charakterystyka wyrobu	4
5.1.2. Charakterystyki oraz wymagania techniczne podstawowych materiałów i dodatków	6
5.1.3. Wymagania konstrukcyjne	7
5.1.4 Wymiarowanie	8
5.1.5. Wymagania odnośnie cechowania i znakowania	13
5.1.6. Pakowanie, przechowywanie i transport	13
5.2. Wymagania jakościowe	14
5.2.1. Parametry podstawowych materiałów i dodatków	14
5.2.2. Parametry i cechy wyrobu gotowego	14
5.2.3. Odbiór jakościowy	14
5.3. Wymagania dotyczące bezpieczeństwa użytkowania	16
6. Gwarancja Wykonawcy	16
7. Wymagane dokumenty potwierdzające spełnienie wymagań specyfikacji technicznej	16
8. Nadzorowanie dokumentu	17
9. Arkusz ewidencji wprowadzonych zmian	18

1. Charakterystyka wyrobu

Pas główny stanowi element umundurowania służbowego funkcjonariuszy Policji.

Konstrukcja pasa powinna umożliwiać mocowanie na nim wyposażenia niezbędnego do wykonywania działań służbowych.

Pas główny powinien być wykonany z taśmy poliamidowej w kolorze czarnym. Powinien być zapinany na klamrę plastikową posiadającą potrójne zabezpieczenie.

Pas główny powinien składać się z dwóch elementów: pasa podstawowego i pasa wewnętrznego.

Pas podstawowy powinien być usztywniony płytą PE o grubości 1 mm i podszyty taśmą samoszczepną.

Długość pasa powinna być regulowana z obu stron za pomocą taśmy samoszczepnej. Na pas powinny być nałożone dwie szlufki plastikowe.

Od strony wewnętrznej pasa podstawowego powinien znajdować się pas wewnętrzny mocowany do niego za pomocą taśmy samoszczepnej, zapobiegającej przesuwaniu się elementów wyposażenia znajdujących się na pasie.

2. Dokumenty odniesienia

Polskie normy

- PN-EN 1773:2000 Tekstylija – Płaskie wyroby włókiennicze – Wyznaczanie szerokości i długości
- PN-EN ISO 13934-1:2002 Tekstylija – Właściwości płaskich wyrobów przy rozciąganiu – Część 1: Wyznaczanie maksymalnej siły i wydłużenia względnego przy maksymalnej sile metodą paska
- PN-EN 12242:2002 Zapięcia samoszczepne – Wyznaczanie wytrzymałości na rozpinanie
- PN-EN 12240:1999 Zapięcia samoszczepne – Wyznaczanie całkowitych i efektywnych szerokości taśm i efektywnej szerokości zapięcia
- PN-P-84501:1983 Wyroby konfekcyjne – Szwy – Klasyfikacja i oznaczenia
- PN-P-84502:1983 Wyroby konfekcyjne – Ściegi – Klasyfikacja i oznaczenia
- PN-EN 12590:2002 Tekstylija – Przemysłowe nici szwalne wykonane w całości lub częściowo z włókien syntetycznych
- PN-P-84531:1990 Wyroby konfekcyjne – Oznaczenie
- PN-N-03010:1983 Statystyczna kontrola jakości – Losowy wybór jednostek produktu do próbkii
- Ustawa z dnia 17 listopada 2006 r. o systemie oceny zgodności wyrobów przeznaczonych na potrzeby obronności i bezpieczeństwa państwa (Dz. U. Nr 235, poz. 1700 z późn. zm.)

3. Przeznaczenie dokumentu

Specyfikacja techniczna identyfikuje wyrób poprzez określenie parametrów, jakie powinien spełniać w zakresie wymagań:

- technicznych,
- jakościowych,

- związanych z bezpieczeństwem użytkowania.

w odniesieniu do:

- nazewnictwa,
- symboli,
- badań i metodologii badań,
- znakowania oraz oznaczania wyrobu.

4. Zakres stosowania dokumentu

Specyfikacja techniczna jest wykorzystywana jako załącznik do specyfikacji istotnych warunków zamówienia podczas postępowania o udzielenie zamówienia publicznego oraz umożliwia jednostkom badawczym i certyfikującym pozyskanie informacji o zakresach badań i oceny zgodności wyrobów.

5. Wymagania standardowe

5.1. Wymagania techniczne

5.1.1. Charakterystyka wyrobu

Opis wyrobu

Pas główny (rys. 1) powinien składać się z dwóch elementów:

- pasa podstawowego (poz. 1 na rys. 1), którego końce przeciągnięte są przez klamrę – z trzelementowym wpustem - (poz. 3 na rys. 1) i zabezpieczone szlufkami (poz. 4 na rys. 1),
- pasa wewnętrznego (poz. 2 na rys. 1) mocowanego do pasa podstawowego za pomocą taśmy samoszczepnej, który zapobiega przesuwaniu się elementów wyposażenia znajdujących się na pasie podstawowym.

Pas podstawowy (rys. 2) powinien być wykonany z dwóch warstw taśmy poliamidowej oddzielonych przekładką z płyty PE.

Na stronę wewnętrzną pasa podstawowego powinna być naszyta taśma samoszczepna – welenka. Końcówki pasa powinny być wykonane z 1 warstwy taśmy poliamidowej, na którą od strony wewnętrznej należy naszyć odcinek taśmy samoszczepnej – rzep, a od strony zewnętrznej odcinek taśmy samoszczepnej – welenka. Elementy pasa podstawowego powinny być połączone ze sobą za pomocą szycia (pięć przesyć wzdłuż całej długości pasa – rys. 2).

Długość pasa powinna być regulowana poprzez przekładanie jego końcówek przez otwory klamry (rys. 4) i szczipanie taśmą samoszczepną, zabezpieczone dodatkowo szlufkami z możliwością ich swobodnego przesuwania na całej długości zapiętego pasa.

Pas wewnętrzny (rys. 3) powinien być wykonany z taśmy poliamidowej, na którą z jednej strony naszyto na całej długości taśmę samoszczepną – rzep, a z drugiej strony odcinek taśmy samoszczepnej – welenka.

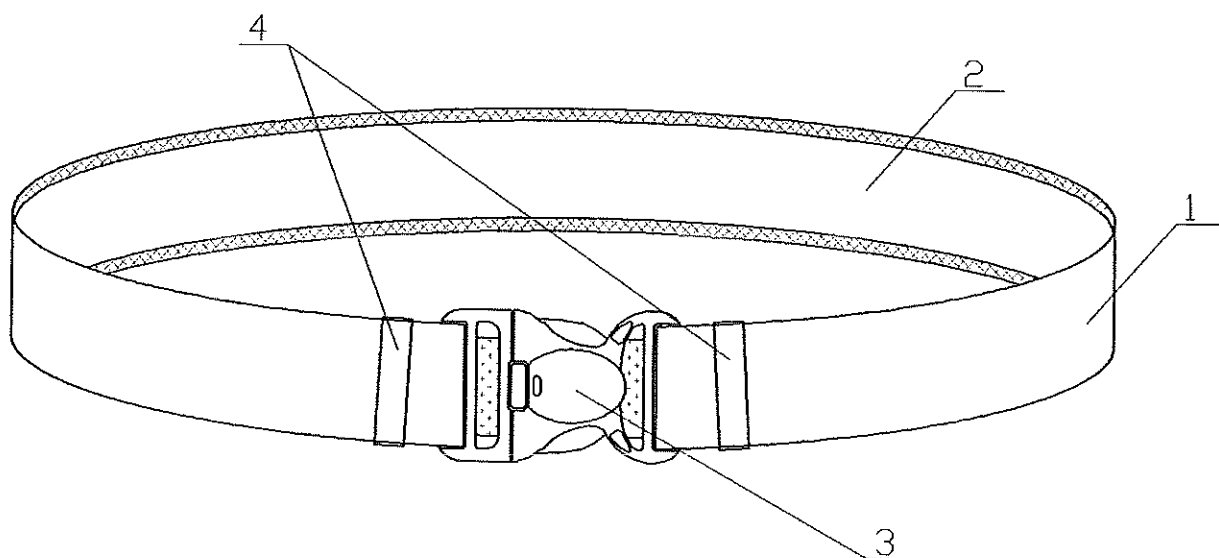

- 1 – taśma poliamidowa
- 2 – taśma samoszczepna - welenka
- 3 – kłamra
- 4 – szlufki

Rys. 1. Pas główny – widok ogólny

Wykaz użytych materiałów

Zestawienie materiałów i dodatków niezbędnych do wykonania pasa głównego zawarto w tabeli 1.

Tabela 1. Zestawienie materiałów i dodatków

Lp.	Nazwa elementu składowego	Ilość elementów (szt.)
1	Taśma poliamidowa szer. 50 mm	2
2	Taśma poliamidowa szer. 40 mm	1
3	Taśma samoszczepna (welenka) szer. 50 mm	3
4	Taśma samoszczepna (rzep) szer. 50 mm	2
5	Taśma samoszczepna (welenka) szer. 40 mm	1
6	Taśma samoszczepna (rzep) szer. 40 mm	1
7	Klamra plastikowa z potrójnym zabezpieczeniem	1
8	Szlufka plastikowa	2
9	Płyta PE grub. 1 mm	1

5.1.2. Charakterystyki oraz wymagania techniczne podstawowych materiałów i dodatków

Szczegółowe wymagania dla materiałów podstawowych zestawiono w tabeli 2.

Tabela 2. Wymagania dla materiałów podstawowych

Lp.	Wyszczególnienie	Jednostka miary	Wartość	Wymagania
TAŚMA POLIAMIDOWA O SZEROKOŚCI 50 mm				
1	Szerokość	mm	50 ± 2	PN-EN 1773:2000
2	Siła zrywająca nie mniej niż	N	19000	PN-EN ISO 13934-1:2002
3	Wydłużenie względne przy zerwaniu nie więcej niż	%	55	
TAŚMA POLIAMIDOWA O SZEROKOŚCI 40 mm				
1	Szerokość	mm	40 ± 2	PN-EN 1773:2000
2	Siła zrywająca nie mniej niż	N	15000	PN-EN ISO 13934-1:2002
3	Wydłużenie względne przy zerwaniu nie więcej niż	%	50	
TAŚMA SAMOSCZEPNA O SZEROKOŚCI 50 mm				
1	Minimalna wytrzymałość na rozpinanie	N/mm	0,19	PN-EN 12242:2002
2	Maksymalna wytrzymałość na rozpinanie	N/mm	0,22	
3	Szerokość całkowita	mm	50 ± 2	PN-EN 12240:1999
4	Szerokość efektywna	mm	44 ± 2	

TAŚMA SAMOSZCZEPNA O SZEROKOŚCI 40 mm				
1	Minimalna wytrzymałość na rozpinanie	N/mm	0,17	PN-EN 12242:2002
2	Maksymalna wytrzymałość na rozpinanie	N/mm	0,19	
3	Szerokość całkowita	mm	40 ± 2	PN-EN 12240:1999
4	Szerokość efektywna	mm	34 ± 2	

Wymagania dla dodatków

Klamra plastikowa do konfekcjonowania pasa głównego powinna spełniać wymagania zamieszczone w tabeli 3.

Klamra powinna być wykonana z acetału i powinna charakteryzować się średnią wysokością wejścia na taśmę 50±51 mm.

Tabela 3. Wymagania dla klamry

Lp.	Wyszczególnienie	Jednostka miary	Wartość	Wymagania
1	Siła wyznaczona podczas rozciągania próbki z V=300 mm/min, przy której następuje wypięcie klamry, nie mniej niż	N	1000	PBM-21 Procedura badawcza ITB „MORATEX” lub równoważna - załącznik

Wymagane właściwości dla materiałów podstawowych i dodatków powinny być potwierdzone aktualnymi zaświadczeniami o wynikach badań wykonanych w laboratoriach badawczych akredytowanych.

5.1.3. Wymagania konstrukcyjne

Wymagania konstrukcyjne ogólne

Pas główny powinien posiadać regulację długości umożliwiającą dopasowanie do sylwetki użytkownika. Jego konstrukcja powinna umożliwiać umocowanie na nim niezbędnego wyposażenia i zapobiegać jego przesuwaniu.

Wykaz wymaganych cech użytkowych

Pas główny powinien być wykonany zgodnie z niniejszą specyfikacją techniczną oraz egzemplarzem poglądowym dostępnym do wglądu u Zamawiającego. Materiały, z których będzie konfekcjonowany powinny spełniać wymagania zawarte w tabeli 2 i 3.

Pas główny powinien charakteryzować się:

- trwałym wybarwieniem,
- stabilnością kształtu,

- niezawodnością zastosowanej klamry plastikowej,
- niezawodnością zastosowanej taśmy samoszczepnej,
- estetycznym wykonaniem.

Sposób łączenia elementów

Elementy pasa głównego powinny być łączone za pomocą szycia, przy czym:

- szwy – powinny być zgodne z normą PN-P-84501:1983,
- ścięgi – powinny być zgodne z normą PN-P-84502:1983.

Do szycia pasa głównego należy stosować szew 5.29.01 przy zastosowaniu ścięgu 301.

Wszystkie szwy na początku i końcu powinny być zamocowane przeszyciem wstecznym celem zabezpieczenia przed pruciem.

Należy stosować nici maszynowe czarne 226 dtex × 3 (zgodnie z normą PN-EN 12590:2002).

Estetyka i ergonomia

Pas główny powinien mieć estetyczny wygląd. Jego konstrukcja powinna być dostosowana do potrzeb użytkownika i zapewniać komfort użytkowania.

Wymagania niezawodnościowe

Pas główny nie powinien ulegać samoistnemu uszkodzeniu podczas przechowywania, użytkowania i w wyniku konserwacji zgodnie z wymaganiami przedstawionymi w niniejszej specyfikacji.

5.1.4. Wymiarowanie

Ilość rozmiarów

Pas główny powinien być dostępny w co najmniej czterech rozmiarach, zgodnie z klasyfikacją wielkości zamieszczoną w tabeli 4. Dla użytkowników o nietypowej budowie ciała powinna istnieć możliwość wykonania pasów o długościach wykraczających poza wymiary (krótsze i dłuższe) zawarte w tabeli 4.

Tabela 4. Wymiary pasa głównego w poszczególnych rozmiarach

Rozmiar pasa	Długość pasa wraz z klamrą (po zapięciu) (cm)	a (cm)	b (cm)	Długość płyty PE (cm)	Tolerancja wymiarów (cm)
I	90-100	115,5	96,5	60	± 1,5
II	100-110	125,5	106,5	70	
III	110-120	135,5	116,5	80	
IV	120-130	145,5	126,5	90	

Wymiary stałe i pomocnicze pasa głównego przedstawiono w tabeli 5.

Tabela 5. Wymiary stałe i pomocnicze dla wszystkich rozmiarów

Wyszczególnienie	Wartość (mm)	Tolerancja wymiarów (mm)
Szerokość pasa	50	$\pm 2,0$
Wysokość kłamry	60	$\pm 5,0$
Długość kłamry	100	$\pm 10,0$

Podstawowe wymiary elementów pasa głównego zamieszczono na rys. 2-4.

Jednostka miary - mm.

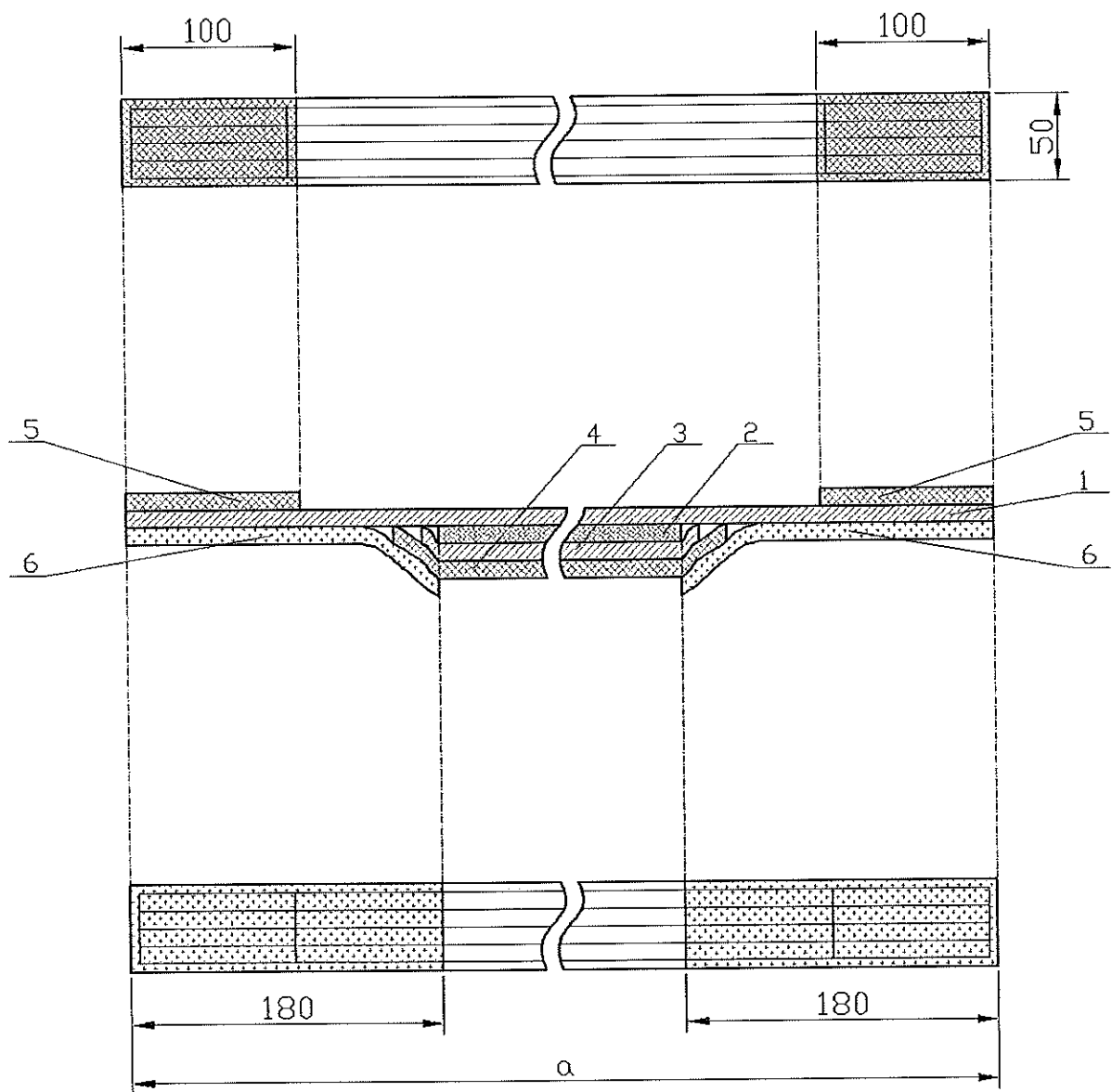

- 1 – taśma poliamidowa
- 2 – płyta PE
- 3 – taśma poliamidowa
- 4, 5 – taśma samoszczepna – welenka
- 6 – taśma samoszczepna - rzep

Rys. 2. Rysunek techniczny – Element pasa głównego: pas podstawowy
 – widok od strony zewnętrznej
 – przekrój poprzeczny wzdłuż pasa
 – widok od strony pasa wewnętrznego

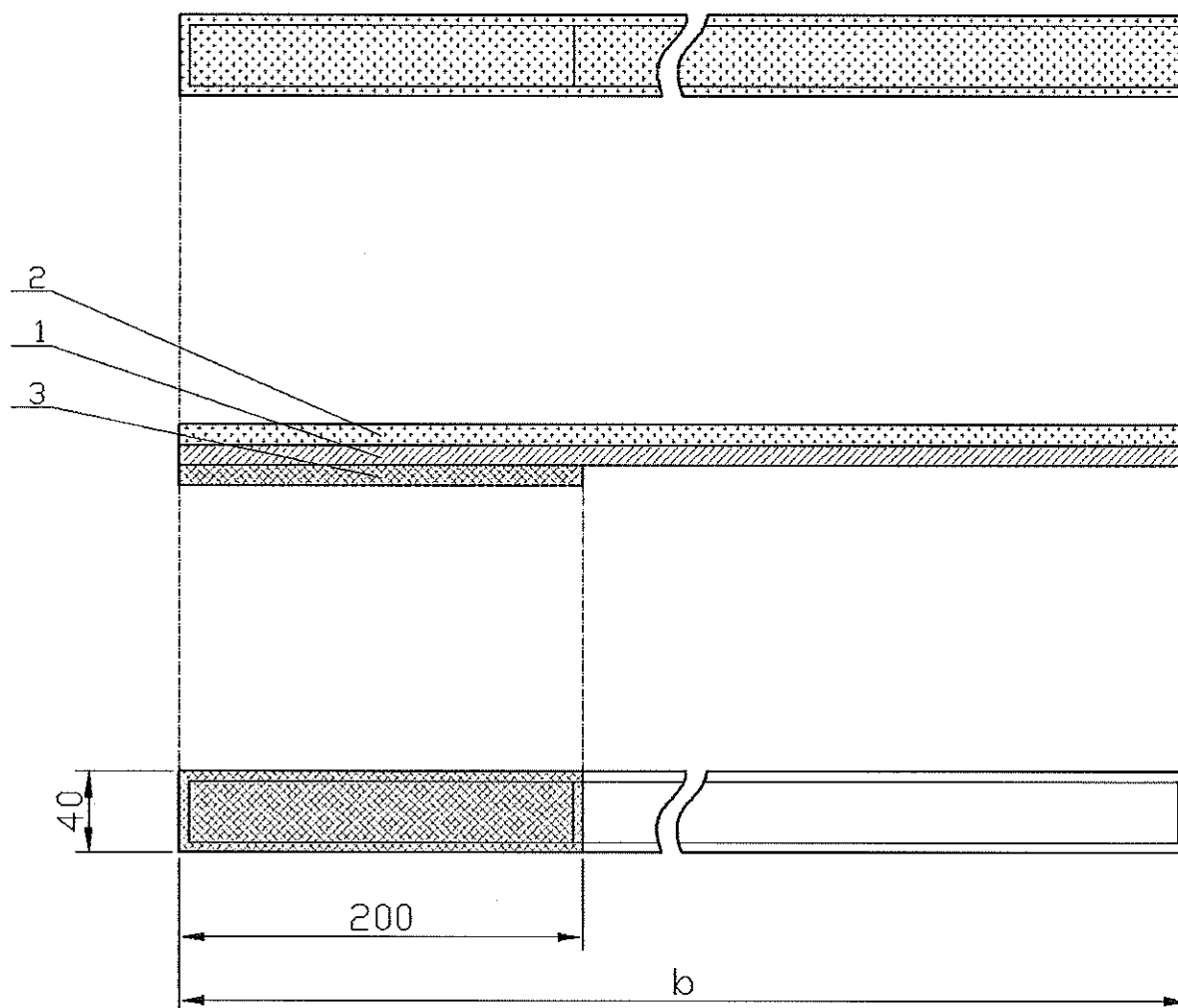

- 1 – taśma poliamidowa
- 2 – taśma samoszczepna - rzep
- 3 – taśma samoszczepna - welenka

Rys. 3. Rysunek techniczny – Element pasa głównego: pas wewnętrzny

- widok od strony pasa podstawowego
- przekrój poprzeczny wzdłuż pasa
- widok od strony wewnętrznej

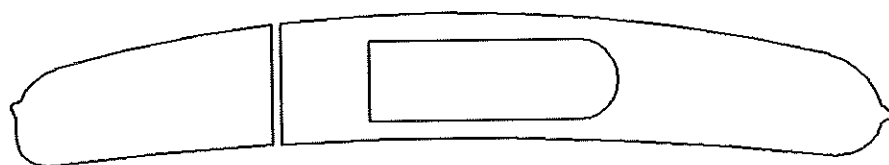
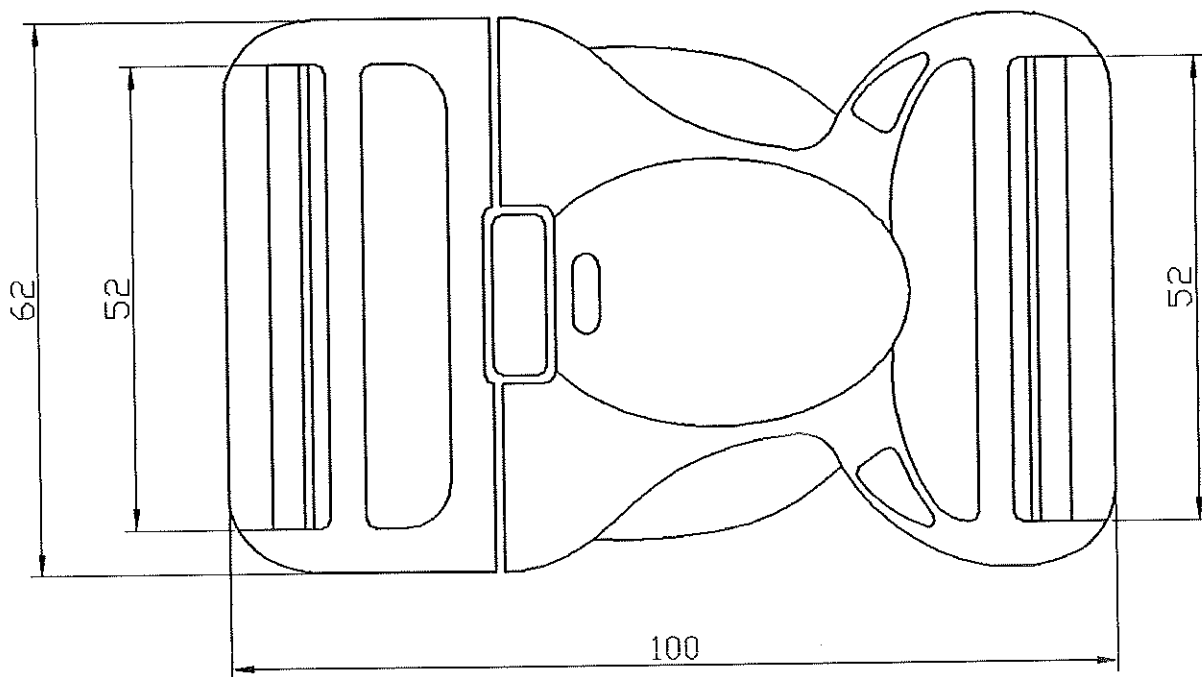

Rys. 4. Klamra z trzelementowym wpustem

5.1.5. Wymagania odnośnie cechowania i znakowania

Pas główny powinien być stemplowany od strony wewnętrznej (kolor stempla – biały) lub zawierać wszywkę zawierającą co najmniej: nazwę Wykonawcy, rozmiar wyrobu, miesiąc i rok produkcji, numer zlecenia, oznaczenie jakości oraz znak KJ, informacje o sposobie konserwacji. Informacje i znaki muszą być w języku polskim, powinny być trwale, czytelne i nieścieralne.

Treść etykiety papierowej

Do pasa głównego powinna być dołączona etykieta z plombą plastikową zawierająca co najmniej następujące dane: nazwa i adres Wykonawcy, nazwa wyrobu, rozmiar wyrobu, miesiąc i rok produkcji, numer zlecenia, oznaczenie jakości oraz znak KJ, informacje o sposobie konserwacji, warunki gwarancji.

Treść etykiety zbiorczej

Etykieta na opakowanie zbiorcze (pudło kartonowe) powinna zawierać co najmniej następujące dane: nazwę i adres Wykonawcy, nazwę wyrobu, kolor, liczbę wyrobów, rozmiar, oznaczenie stopnia jakości oraz znak KJ, miesiąc i rok produkcji, numer zlecenia oraz informację o warunkach gwarancji.

5.1.6. Pakowanie, przechowywanie, transport

Rodzaj opakowania

Pasy główne należy powiązać w wiązki po 10 sztuk i pakować w kartony w ilościach uzgodnionych z Zamawiającym. Dopuszcza się zapakowanie do kartonu wyrobów w różnych rozmiarach (końcówki rozmiarowe, rozmiary nietypowe) z podaniem na etykiecie zbiorczej liczby wyrobów w poszczególnych rozmiarach. Do każdego kartonu powinna być dołączona instrukcja konserwacji oraz karta gwarancyjna.

Na każdy karton powinny być naklejone etykiety zbiorcze.

Dopuszcza się inny sposób pakowania według wytycznych Zamawiającego.

Przechowywanie

Pasy główne powinny być przechowywane w zamkniętych, przewiewnych, suchych, wolnych od pleśni i grzybów pomieszczeniach, zabezpieczających wyrób przed gryzoniami, zawilgoceniem, poplamieniem, zabrudzeniem, działaniem promieni słonecznych, w miejscach oddalonych od środków chemicznych i źródeł ciepła.

Transport

Transport wyrobu powinien odbywać się w zamkniętych środkach transportu, chroniących przed zabrudzeniem, zamoczeniem i uszkodzeniem mechanicznym wyrobu i opakowań oraz przedostaniem się wilgoci oraz innych substancji do wewnątrz opakowania zgodnie z obowiązującymi przepisami transportowymi.

Dopuszcza się inny rodzaj transportu po wcześniejszym uzgodnieniu z Zamawiającym.

5.2. Wymagania jakościowe

5.2.1. Parametry podstawowych materiałów i dodatków

Wartości wskaźników oraz metodologię badawczą dla podstawowych materiałów i dodatków zawierają tabele 2 i 3 niniejszej specyfikacji. Spełnienie tych wymagań jest warunkiem dopuszczenia materiałów do konfekcjonowania z nich pasów głównych.

5.2.2. Parametry i cechy wyrobu gotowego

Klasyfikacja jakości

Dopuszcza się pasy główne wykonane w I stopniu jakości.

Błędy niedopuszczalne

Nie dopuszcza się występowania w pasie głównym następujących błędów:

- części plastikowych:
 - skaleczenia,
 - wgnioty,
 - pęknięcia,
 - zarysowania,
 - ostre krawędzie,
 - niejednorodność powłoki plastikowej,
- taśmy poliamidowej:
 - zgrubienia nitki,
 - brak nitki osnowy i wątku,
 - zmechacenia,
 - zniekształcenie wzoru,
 - zniekształcenie powierzchni,
 - uszkodzone brzegi,
 - dziury,
 - plamy,
 - odbarwienia.

Dopuszczalność sztukowania

W wyrobie nie dopuszcza się sztukowania elementów. Pas główny powinien być wykonany estetycznie.

5.2.3. Odbiór jakościowy

5.2.3.1. Warunki przedstawienia wyrobu do odbioru:

- a. Odbioru jakościowego dokonuje się w celu organoleptycznego sprawdzenia zgodności wykonania wyrobu z wymaganiami Specyfikacji Technicznej w zakresie jakości i estetyki wyrobu.
- b. Ilość partii produkcyjnych Wykonawca uzgadnia z Zamawiającym.
- c. Wyroby przewidziane do odbioru podlegają 100% kontroli przez komórkę Kontroli Jakości zakładu Wykonawcy.
- d. Podstawą odbioru partii produkcyjnej jest spełnienie wymagań zawartych w niniejszej Specyfikacji Technicznej. Każda partia wyrobu podlegająca odbiorowi powinna mieć potwierdzoną deklarację zgodności wyrobu zgodnie z ustawą z dnia 17 listopada 2006 r. o systemie oceny zgodności wyrobów przeznaczonych na potrzeby obronności i bezpieczeństwa państwa (Dz. U. Nr 235, poz. 1700 z późn. zm.).

5.2.3.2. Tryb i zasady przeprowadzenia odbioru wyrobu:

- a. Odbioru partii produkcyjnej wyrobu dokonują osoby wyznaczone przez Zamawiającego.
- b. Metodą „na ślepo” wg normy PN-N-03010:1983 wybiera się spośród zgłoszonych do odbioru 5% wyrobów (nie mniej niż 10 sztuk) i sprawdza zgodność ich wykonania z wymaganiami Specyfikacji Technicznej.
- c. Podczas odbioru jakościowego ocenie podlegać będzie jakość i estetyka wykonania przedmiotu umowy, a w szczególności takie elementy jak:
 - 1) szwy (ciągłość i równość, wykonanie bez zmarszczeń i wyciągnięć, zabezpieczenie przed pruciem),
 - 2) połączenie elementów składowych (np. bez fałd i zgrubień),
 - 3) kształt wyrobu (zniekształcenia i skrzywienia, estetyka wykonania poszczególnych elementów wyrobu).

5.2.3.3. Stwierdzenie w trakcie odbioru usterek, wad jakościowych skutkuje odstąpieniem od dalszego odbioru przedmiotu umowy do czasu usunięcia nieprawidłowości. Termin ponownego odbioru Wykonawca uzgodni z Zamawiającym. Wszelkie koszty związane z ponownym odbiorem ponosi Wykonawca.

5.2.3.4. Odbiór jakościowy przedmiotu umowy potwierdzony zostanie protokołem odbioru jakościowego, podpisanym przez upoważnionych przedstawicieli Zamawiającego i Wykonawcy. Protokół ten sporządzony zostanie w 2 egzemplarzach, z których jeden otrzymuje Wykonawca, a jeden egzemplarz przeznaczony jest dla Zamawiającego.

5.3. Wymagania dotyczące bezpieczeństwa użytkowania

Wszystkie surowce i dodatki wykorzystywane do konfekcjonowania pasa głównego powinny być nietoksyczne.

Pas główny powinien być przeznaczony do całorocznego użytkowania. Powinien posiadać odpowiednią konstrukcję dostosowaną do potrzeb użytkownika oraz być wykonany z odpowiednich surowców tak, aby zapewniał komfort użytkowania wyrobu podczas pełnienia przez funkcjonariuszy obowiązków służbowych. Do każdego pasa głównego należy dołączyć informacje dotyczące sposobu konserwacji.

6. Gwarancja Wykonawcy

Wykonawca odpowiada za wady fizyczne ujawnione w wyrobie i ponosi z tego tytułu wszelkie zobowiązania. Jest zobowiązany do usunięcia wad fizycznych i do dostarczenia wyrobów wolnych od wad, jeżeli wady ujawnią się w ciągu okresu określonego w gwarancji.

Na wyprodukowane wyroby Wykonawca udzieli gwarancji na okres 24 miesięcy użytkowania pasa głównego, pod warunkiem przestrzegania zasad eksploatacji, konserwacji, transportu i przechowywania. Maksymalny okres przechowywania pasa, po którym przysługuje okres gwarancji, wynosi 24 miesiące licząc od daty podpisania protokołu przyjęcia przez przedstawicieli Zamawiającego i Wykonawcy.

W przypadku stwierdzenia w okresie gwarancji wad fizycznych Wykonawca rozpatrzy „protokół reklamacji” w ciągu 14 dni licząc od daty jego otrzymania.

W przypadku uznania reklamacji Wykonawca:

- usunie wady w wyrobie w terminie 30 dni, licząc od daty otrzymania „protokołu reklamacji”,
- usunie wady w dostarczonym wyrobie w miejscu, w którym zostały ujawnione lub na własny koszt dostarczy je do swojej siedziby w celu ich usunięcia,
- wyroby wolne od wad dostarczy na własny koszt do miejsca, w którym wady zostały ujawnione,
- przedłuży termin gwarancji o czas, w którym wskutek wad wyrobu objętego gwarancją, uprawniony do gwarancji nie mógł z niego korzystać,
- wymieni wadliwy wyrób na nowy w terminie 30 dni licząc od daty otrzymania „protokołu reklamacji”, jeżeli usunięcie wad będzie niemożliwe bądź niewskazane.
- ponosi odpowiedzialność z tytułu przypadkowej utraty lub uszkodzenia wyrobu od przyjęcia go do naprawy do czasu zwrócenia go (bez wad) Odbiorcy.

Jeżeli Wykonawca nie uzna reklamacji, Odbiorca wadliwego wyrobu przekaże go do zbadania do akredytowanej jednostki. Wydane orzeczenie traktowane będzie jako ostateczne. Koszty badania poniesie strona, której ocena okaże się błędna (Wykonawca lub Odbiorca). Wymiana wadliwego wyrobu nastąpi w ciągu 14 dni od daty orzeczenia na koszt Wykonawcy w przypadku jego winy.

7. Wymagane dokumenty potwierdzające spełnienie wymagań specyfikacji technicznej.

Wymagane dokumenty potwierdzające spełnienie wymagań niniejszej Specyfikacji Technicznej:

- a) wyniki badań z akredytowanego laboratorium badawczego dla każdej nowej dostawy materiałów podstawowych i dodatków potwierdzających wymagania zawarte w punkcie 5.1.2;
- b) deklaracja zgodności wyrobu zgodnie z ustawą z dnia 17 listopada 2006 r. o systemie oceny zgodności wyrobów przeznaczonych na potrzeby obronności i bezpieczeństwa państwa (Dz. U. Nr 235, poz. 1700 z późn. zm.);
- c) gwarancja wykonawcy.

8. Nadzorowanie dokumentu

Aktualizacja specyfikacji technicznej jest wykonywana w przypadku zmiany dokumentów odniesienia, według których wykonywana jest ocena zgodności wyrobu z wymaganiami lub zmiany wymagań Zamawiającego.

UWAGA!

**Właścicielem specyfikacji technicznej jest Komenda Główna Policji.
Kopiowanie specyfikacji technicznej w całości lub w części,
bez zgody właściciela jest zabronione.**

PROCEDURA BADAWCZA		
PBM – 21 Wyznaczanie wytrzymałości na rozciąganie klamerki	Edycja II Egzemplarz nr 1	06.2007 strona 1/2

1. Zakres procedury

W niniejszej procedurze podano metodę wyznaczania wytrzymałości na rozciąganie klamerki w stanie zapiętym.

2. Norma związana

2.1. PN-EN ISO 139:2006 „Tekstylii. Klimat normalny do aklimatyzacji i badań”.

3. Przyrządy i pomoce

3.1. Maszyna wytrzymałościowa typu CRE

Maszyna wytrzymałościowa powinna zapewnić stałą prędkość rozciągania 300 mm/min z dokładnością $\pm 10\%$ oraz powinna umożliwić ustawienie długości zakleszczenia od 100 mm do 200 mm z dokładnością ± 1 mm.

4. Klimat do aklimatyzacji i badania

Warunki klimatyczne do aklimatyzacji i badania powinny być zgodne z PN-EN ISO 139:2006.

5. Próbkki do badań

Badanie należy przeprowadzić na minimum trzech klamerkach.

6. Wyznaczanie

- 6.1. Przygotować dla każdej klamerki po 2 odcinki taśmy o szerokości dostosowanej do jej wymiaru i długości umożliwiającej zamocowanie w zaczepach klamerki tak, aby pozostały wolne końce o długości minimum 100 mm.
- 6.2. Przygotować maszynę wytrzymałościową, wprowadzić do programu na rozciąganie prędkość 300 mm/min i odległość zacisków wynikającą z wielkości badanej klamerki.
- 6.3. Do każdej klamerki przymocować z obu stron taśmy zgodnie z jej modelem i w taki sposób by wolne końce wystawały, które następnie należy zakleszczyć w szczękach maszyny wytrzymałościowej tak, aby klamerka znajdowała się pośrodku przestrzeni między szczękami. Uruchomić maszynę i prowadzić rozciąganie do zniszczenia klamerki/rozpięcia klamerki.

PROCEDURA BADAWCZA



PBM – 21

Wyznaczanie wytrzymałości na rozciąganie klamerki

Edycja II
Egzemplarz nr 1

06.2007
strona 2/2

7. Protokół badań

Protokół badań powinien zawierać następujące informacje:

- odniesienie do niniejszej procedury
- wszystkie oznaczenia potrzebne do identyfikacji badanego wyrobu
- wszystkie wyniki z pomiarów
- zjawiska zachodzące podczas badania (rozpięcie klamerki, zniszczenie klamerki, rodzaj zniszczenia itp.)
- zastosowany klimat do aklimatyzacji i badania

OPRACOWAŁ:

Laboratorium Badań Metrologicznych
KIEROWNIK TECHNICZNY

dr inż. Magdalena Cichecka

ZATWIERDZIŁ:

Laboratorium Badań Metrologicznych
KIEROWNIK LABORATORIUM

mgr inż. Barbara Nawoń

**Wykaz jednostek Policji wraz z zapotrzebowaniem
na pas główny**

1. KGP w Warszawie	- szt.
2. KWP w Białymstoku	- szt.
3. KWP w Bydgoszczy	- szt.
4. KWP w Gdańsku	- szt.
5. KWP w Gorzowie Wlkp.	- szt.
6. KWP w Katowicach	- szt.
7. KWP w Kielcach	- szt.
8. KWP w Krakowie	- szt.
9. KWP w Lublinie	- szt.
10. KWP w Łodzi	- szt.
11. KWP w Olsztynie	- szt.
12. KWP w Opolu	- szt.
13. KWP w Poznaniu	- szt.
14. KWP w Radomiu	- szt.
15. KWP w Rzeszowie	- szt.
16. KWP w Szczecinie	- szt.
17. KWP we Wrocławiu	- szt.
18. KSP w Warszawie	- szt.
19. SP w Katowicach	- szt.
20. SP w Pile	- szt.
21. SP w Słupsku	- szt.
22. CSP w Legionowie	- szt.
23. WSPol w Szczytnie	- szt.

Wykaz adresów Odbiorców

- 1. KGP w Warszawie**
00-699 Warszawa, ul. Taborowa 33c, Anna Suchoń tel. 022-6011560, faks 022-6013059
- 2. KWP w Białymstoku**
15-346 Białystok, ul. Wspólna 32, Iwona Sapoćko tel. 85-6702154, faks 085-6773271
- 3. KWP w Bydgoszczy**
85-090 Bydgoszcz, ul. Powstańców Wielkopolskich 7, Hanna Guzińska tel. 052-5881584, faks 052-5255595
- 4. KWP w Gdańsku**
80-044 Gdańsk, ul. Trakt Św. Wojciecha 47, Kazimiera Boniaszczuk tel. 058-3214872, faks 058-3214818
- 5. KWP w Gorzowie Wlkp.**
66-400 Gorzów Wlkp., ul. Kwiatowa 10, Artur Lenkiewicz tel. 095-7381454, faks 095-7211455
- 6. KWP w Katowicach**
40-038 Katowice, ul. Lompy 19, Zbigniew Świerk tel. 032-2003117, faks 032-2003149
- 7. KWP w Kielcach**
25-045 Kielce, ul. Kusocińskiego 51, Małgorzata Tusznió tel. 0413492815, faks 041-3492814
- 8. KWP w Krakowie**
60-790 Kraków, ul. Taborowa 22, Ewa Maślerz tel. 012-6154601, faks 012-6154606
- 9. KWP w Lublinie**
20-331 Lublin, ul. Grenadierów 3, Edyta Osek tel. 081-5355996 faks 081-5355107
- 10. KWP w Łodzi**
92-104 Łódź, ul. Stokowska 21/25, Barbara Babska, tel. 042-6653266, Magdalena Gębska tel. 042-6653254, faks 042-6792818
- 11. KWP w Olsztynie**
10-049 Olsztyn, ul. Pstrowskiego 3, Paulina Jaszczyk tel. 089-5224367, faks 089-5224345
- 12. KWP w Opolu**
45-222 Opole, ul. Oleska 95, Irena Woszek tel. 077-4223786, faks 077-4222504
- 13. KWP w Poznaniu**
60-790 Poznań, ul. Taborowa 22, Beata Augustyniak, Anna Garstkiewicz tel. 061-8412667, faks 061-8414024
- 14. KWP w Radomiu**
26-670 Pionki, ul. Leśna 15, Elwira Rybicka tel. 048-3452859, faks 048-3452557
- 15. KWP w Rzeszowie**
35-036 Rzeszów, ul. Podkarpacka 15, Michał Lis tel. 017-8582814, faks 017-8582809
- 16. KWP w Szczecinie**
71-240 Szczecin, ul. Wernyhory 5, Agnieszka Jankowska tel. 091-8211496, faks 0918211499
- 17. KWP we Wrocławiu**
53-676 Wrocław, ul. Sokolnicza 12, Janusz Przemyk tel. 071-3403735, faks 071-3404125
- 18. KSP w Warszawie**
02-033 Warszawa, ul. Włochowska 25/33, Robert Burasiński tel. 022-6033943, faks 022-6033027
- 19. SP w Katowicach**
40-684 Katowice, ul. Gen. Jankego 276, Małgorzata Klimczyk-Słapa tel. 032-6069377, faks 032-6069369
- 20. SP w Piłie**
64-920 Piła, Plac Staszica 7, Sławomir Belza tel. 067-3522243, faks 067-3522333
- 21. SP w Słupsku**
76-200 Słupsk, ul. Kilińskiego 42, Elżbieta Bukowska tel. 0598417555, faks 059-8417532
- 22. CSP w Legionowie**
05-121 Legionowo, ul. Zegrzyńska 121, Renata Szulich tel. 022-6053516, faks 022-6053220
- 23. WSPól w Szczytnie** 12-100 Szczytno, ul. Piłsudskiego 111, Edward Szczotka tel. 089-6215274, faks 089-6215247

GWARANCJA Nr
NALEŻYTEGO WYKONANIA UMOWY

Dla:
Komendant Główny Policji
ul. Puławska 148/150
02-624 Warszawa
NIP: 521-31-72-762, REGON: 012137497
zwanego dalej "Beneficjentem gwarancji"

1. MY(wpisać nazwę firmy) wystawca gwarancji (wpisać rodzaj gwarancji: ubezpieczeniowa, bankowa), z siedzibą w, ul., zarejestrowana/y w Sądzie Rejonowym..... Wydział Gospodarczy Krajowego Rejestru Sądowego, pod numerem KRS wysokość kapitału zakładowego w całości wpłaconego, o zarządzie w składzie, zwaną/y dalej....., reprezentowaną/y na podstawie pełnomocnictwa nr z dnia przez:, działając na zlecenie, (zwanego dalej „Zobowiązanym”) niniejszym gwarantujemy nieodwołalnie i bezwarunkowo na zasadach określonych w niniejszej gwarancji zapłatę należności do kwoty złotych (słownie złotych: bez względu na sprzeciw Zobowiązanego w terminie 14 dni po otrzymaniu pierwszego pisemnego żądania Beneficjenta Gwarancji, do zapłacenia których na rzecz Beneficjenta Gwarancji Zobowiązany jest zobligowany w związku z niewykonaniem lub nienależytym wykonaniem umowy (nr postępowania o zamówienie publiczne), dotyczącej , zwanej dalej „umową objętą gwarancją”, a które to należności nie zostały zapłacone przez Zobowiązanego.
2. Kwota gwarancji stanowi górną granicę odpowiedzialności wystawcy gwarancji, a każda wypłata z tytułu gwarancji obniża odpowiedzialność wystawcy gwarancji..... o wysokość wypłaconej kwoty.
3. Niniejsza gwarancja jest ważna w okresie od do, zwanym dalej "okresem ważności gwarancji".
4. W dniu odpowiedzialność ...wystawcy gwarancji.....z tytułu niniejszej gwarancji ulegnie automatycznemu zmniejszeniu do kwoty..... (słownie:.....).
5. Zapłata przezwystawcę gwarancji kwoty, o której mowa w pkt. 1 i 4 nastąpi zgodnie z następującą procedurą:
- Beneficjenta gwarancji winien złożyć pisemne żądanie wypłaty wraz z pisemnym oświadczeniem, że Zobowiązany nie wykonał lub wykonał nienależycie umowę o zamówienie publiczne objętą gwarancją i nie dokonał zapłaty należności o których mowa w pkt. 1 i/lub 4,
6. Żądanie zapłaty powinno:
1) być doręczone, pod rygorem nieważności, do ...wystawcy gwarancji ... (wpisać rodzaj gwarancji),
2) być podpisane przez Beneficjenta gwarancji lub osoby przez niego upoważnione,
3) być doręczone dowystawcy gwarancji najpóźniej w terminie ważności gwarancji w formie pisemnej pod rygorem nieważności,
4) dotyczyć wyłącznie należności, które powstały w związku z w/w umową o zamówienie publiczne,
5) powinno zawierać oznaczenie rachunku bankowego, na który ma nastąpić wypłata z gwarancji.
7. Odpowiedzialnośćwystawcy gwarancji..... z tytułu niniejszej gwarancji jest wyłączona:
1) w przypadku gdy Beneficjent gwarancji doręczy żądanie wypłaty z gwarancji niezgodne z warunkami określonymi w pkt. 5 lub 6,
2) w przypadku nieistnienia lub unieważnienia zobowiązania będącego przedmiotem gwarancji,
8. Gwarancja wygasa po upływie okresu jej ważności, a także w następujących przypadkach:
1) z chwilą zwrotu gwarancji przed upływem okresu jej ważności,
2) z chwilą wypełnienia przez Zobowiązanego zobowiązania będącego przedmiotem gwarancji,
3) przez zwolnienie Zobowiązanego przez Beneficjenta gwarancji z zobowiązania będącego przedmiotem gwarancji,
4) przez zwolnieniewystawcy gwarancji z zobowiązania wynikającego z gwarancji,
5) po wypłacie przez wystawcę gwarancji..... pełnej kwoty gwarancji.
9. Prawa z niniejszej gwarancji nie mogą być przedmiotem przelewu .
10. Niniejsza gwarancja podlega zwrotowi do ...wystawcy gwarancji ... niezwłocznie po jej wygaśnięciu. Jednakże zobowiązanie wystawcy gwarancji wygasa z upływem tego terminu bez względu na to czy niniejszy dokument zostanie zwrócony.
11. Spory mogące wynikać z niniejszej gwarancji podlegają rozpoznaniu przez sąd powszechny właściwy dla siedziby Beneficjenta Gwarancji.