



KOMENDA GŁÓWNA POLICJI

02 – 642 Warszawa
ul. Puławska 148/150

REGON: 012137497
NIP: 521 – 31 – 72 - 762

Fz-226/15
„ZATWIERDZAM”

Sprawa nr 6/Ckt/15/UM

ZASTĘPCA DYREKTORA
BIURA FINANSÓW
KOMENDY GŁÓWNEJ POLICJI

Chlika
Sylvia MIKOS

**SPECYFIKACJA
ISTOTNYCH WARUNKÓW ZAMÓWIENIA
(SIWZ)**

Dotyczy: przetargu nieograniczonego o wartości poniżej 134.000 Euro

ogłoszonego przez Komendanta Głównego Policji na realizację zamówienia pn.:
„Produkcja i dostawa 15.850 szt. pasów głównych.”

Warszawa, dnia 18.01..... 2015 r.

Komendant Główny Policji, zwany dalej Zamawiającym, zaprasza do udziału w postępowaniu prowadzonym w trybie przetargu nieograniczonego pn.: Produkcja i dostawa 15.850 szt. pasów głównych, (*numer postępowania 6/Ckt/15/UM*), zgodnie z wymaganiami określonymi w niniejszej SIWZ.

I. INFORMACJE OGÓLNE

1. Do udzielenia przedmiotowego zamówienia stosuje się przepisy ustawy z dnia 29 stycznia 2004r. – Prawo zamówień publicznych (t.j. Dz. U. z 2013 r. poz. 907 ze zmianami), zwanej dalej ustawą Pzp oraz akty wykonawcze wydane na jej podstawie.
2. Do czynności podejmowanych przez Zamawiającego i Wykonawców w postępowaniu o udzielenie zamówienia publicznego stosuje się przepisy ustawy z dnia 23 kwietnia 1964 r. – Kodeks cywilny (t.j. Dz.U.2014.121 ze zmianami), jeżeli przepisy ustawy Pzp nie stanowią inaczej.
3. Postępowanie o udzielenie zamówienia publicznego prowadzi się w języku polskim (art. 9 ust. 2 ustawy Pzp). Zamawiający dopuszcza wykorzystanie języka obcego w zakresie określonym w art. 11 ustawy z dnia 7 października 1999r. o języku polskim (t.j. Dz.U.2011.43.224 ze zmianami).

II. NAZWA ORAZ ADRES ZAMAWIAJĄCEGO

KOMENDA GŁÓWNA POLICJI

02-624 Warszawa, ul. Puławska 148/150

Regon: 012137497

Adres do korespondencji:

WYDZIAŁ ZAMÓWIEŃ PUBLICZNYCH

BIURO FINANSÓW KGP,

02-672 Warszawa, ul. Domaniewska 36/38

tel. 22-60-120-44

faks. 22-60-118-57

e-mail: zamowieniakgp@policja.gov.pl

strona internetowa: www.policja.pl

Informacje związane z przedmiotowym postępowaniem objęte ustawowym wymogiem publikacji na stronie internetowej Zamawiającego będą udostępniane pod adresem: www.policja.pl.

III. TRYB UDZIELENIA ZAMÓWIENIA

1. Postępowanie prowadzone jest w trybie przetargu nieograniczonego, w którym w odpowiedzi na publiczne ogłoszenie o zamówieniu, oferty mogą składać wszyscy zainteresowani Wykonawcy.
2. Zamawiający nie przewiduje przeprowadzenia aukcji elektronicznej, o której mowa w art. 91a – 91c ustawy Pzp.

IV. OPIS PRZEDMIOTU ZAMÓWIENIA

1. Przedmiotem zamówienia jest wyprodukowanie i dostarczenie 15.850 szt. pasów głównych.
Przedmiot zamówienia został szczegółowo opisany w projekcie umowy stanowiącym załącznik do niniejszej SIWZ.
Wzór poglądowy jest udostępniony do wglądu w siedzibie Zamawiającego po wcześniejszym uzgodnieniu terminu.
2. Przedmiot zamówienia określony został we Wspólnym Słowniku Zamówień:
CPV: 18425000-4 – paski.
3. Zamawiający nie dopuszcza składania ofert częściowych.
4. Zamawiający nie dopuszcza składania ofert wariantowych.
5. Zamawiający nie przewiduje możliwości udzielenia zamówienia uzupełniającego, o którym mowa w art. 67 ust. 1 pkt. 6 i 7 ustawy Pzp.
6. Zamawiający dopuszcza powierzenie zamówienia podwykonawcom Wykonawcy. W takim wypadku Wykonawca ma obowiązek (zgodnie z art. 36 b ust. 1 ustawy Pzp) zawrzeć w ofercie informacje dot. podwykonawstwa. Brak powyższej informacji w ofercie oznaczać będzie, że Wykonawca nie będzie korzystał z podwykonawstwa przy realizacji zamówienia.
7. Ilekroć w dalszych postanowieniach Specyfikacji Istotnych Warunków Zamówienia, mowa jest o przedmiocie zamówienia bez bliższego oznaczenia, należy przez to rozumieć przedmiot zamówienia wskazany w ust. 1.

V. TERMIN WYKONANIA ZAMÓWIENIA

Termin realizacji zamówienia: **wymagany zgodnie z ofertą wykonawcy, nie później niż do dnia 15.09.2015 r.**, przy czym dostawy pierwszej części przedmiotu umowy w ilości 6 000 szt. nastąpią w ciągu 60 dni od daty zawarcia umowy, nie później niż **do dnia 15.06.2015 r.**, a dostawy drugiej części przedmiotu umowy w ilości 9 850 szt. nastąpią zgodnie z ofertą wykonawcy, nie później niż **do dnia 15.09.2015 r.**

VI. WARUNKI UDZIAŁU W POSTĘPOWANIU ORAZ OPIS SPOSOBU DOKONYWANIA

„Produkcja i dostawa 15.850 szt. pasów głównych”
numer postępowania 6/Ckt/15/UM

OCENY SPEŁNIANIA TYCH WARUNKÓW:

1. O zamówienie może się ubiegać Wykonawca, który spełnia warunki określone w art. 22 ust. 1 ustawy Pzp, dotyczące:
 - 1) posiadania uprawnień do wykonywania określonej działalności lub czynności, jeżeli przepisy prawa nakładają obowiązek ich posiadania;
 - 2) posiadania wiedzy i doświadczenia, w tym wykonania (wyprodukowania i dostarczenia) w okresie trzech lat przed upływem terminu składania ofert, a jeżeli okres prowadzenia działalności jest krótszy to w tym okresie:
 - łącznie minimum **8 000 szt.** pasów w ramach maksymalnie 3 zamówień, z których każde zostało zrealizowane w okresie nie dłuższym niż 10 miesięcy. W przypadku Wykonawców wspólnie ubiegających się o udzielenie zamówienia warunek udziału w postępowaniu zostanie uznany za spełniony jeżeli co najmniej jeden z członków konsorcjum należycie wykonał łącznie minimum 8 000 szt. pasów w ramach maksymalnie 3 zamówień, z których każde zostało zrealizowane w okresie nie dłuższym niż 10 miesięcy stanowiące warunek udziału w postępowaniu.
 - 3) dysponowania odpowiednim potencjałem technicznym oraz osobami zdolnymi do wykonania zamówienia, w tym: zakładem(ami) produkcyjnym(i), w których będzie realizowany przedmiot zamówienia, mający wdrożony system zarządzania jakością w zakresie produkcji,
 - 4) sytuacji ekonomicznej i finansowej;

oraz nie podlega wykluczeniu z postępowania na podstawie art. 24 ustawy Pzp.

2. Zamawiający wykluczy z postępowania o udzielenie zamówienia Wykonawcę, który w okresie 3 lat przed wszczęciem postępowania, w sposób zawiniony poważnie naruszył obowiązki zawodowe, w szczególności, gdy Wykonawca w wyniku zamierzonego działania lub rażącego niedbalstwa nie wykonał lub nienależycie wykonał zamówienie. Zamawiający nie wykluczy z postępowania o udzielenie zamówienia Wykonawcy, który udowodni, że podjął konkretne środki techniczne, organizacyjne i kadrowe, które mają zapobiec zawinionemu i poważnemu naruszaniu obowiązków zawodowych w przyszłości oraz naprawił szkody powstałe w wyniku naruszenia obowiązków zawodowych lub zobowiązał się do ich naprawienia.
3. Zgodnie z zapisami art. 26 ust. 2b ustawy Pzp. Wykonawca może polegać na wiedzy i doświadczeniu, potencjale technicznym, osobach zdolnych do wykonania zamówienia, zdolnościach finansowych lub ekonomicznych innych podmiotów, niezależnie od charakteru prawnego łączących go z nimi stosunków. Wykonawca w takiej sytuacji zobowiązany jest udowodnić zamawiającemu, iż będzie dysponował tymi zasobami w trakcie realizacji zamówienia, w szczególności przedstawiając w tym celu pisemne zobowiązanie tych podmiotów do oddania mu do dyspozycji niezbędnych zasobów na potrzeby wykonania zamówienia.

Podmiot, który zobowiązał się do udostępnienia zasobów zgodnie z art. 26 ust. 2b ustawy Pzp, odpowiada

solidarnie z Wykonawcą za szkodę zamawiającego powstałą wskutek nieudostępnienia tych zasobów, chyba że za nieudostępnienie zasobów nie ponosi winy.

4. Zamawiający oceni, czy Wykonawca spełnia warunki, o których mowa w ust. 1 na podstawie złożonego wraz z ofertą (zgodnie z art. 44 ustawy Pzp) oświadczenia o spełnieniu warunków udziału w postępowaniu i na podstawie złożonych wraz z ofertą dokumentów żądanych przez Zamawiającego potwierdzających spełnianie tych warunków, o których mowa w rozdziale VII SIWZ.
5. Jeżeli Wykonawca nie wykaże spełniania warunków udziału w postępowaniu, z zastrzeżeniem art. 26 ust. 3 ustawy Pzp, to Zamawiający wykluczy Wykonawcę odpowiednio na podstawie art. 24 ust. 2 pkt. 4 ustawy Pzp.

VII. WYKAZ OŚWIADCZEŃ LUB DOKUMENTÓW, JAKIE MAJĄ DOSTARCZYĆ WYKONAWCY

Zgodnie z przepisami ustawy Pzp oraz Rozporządzenia Prezesa Rady Ministrów z dnia 19 lutego 2013 r. w sprawie rodzajów dokumentów, jakich może żądać zamawiający od wykonawcy, oraz form, w jakich te dokumenty mogą być składane (Dz. U. 2013, poz. 231):

1. W celu wykazania spełniania warunków, o których mowa w art. 22 ust. 1 ustawy Pzp Zamawiający żąda złożenia wraz z ofertą następujących dokumentów:

- 1.1. wykazu wykonanych, a w przypadku świadczeń okresowych lub ciągłych również wykonywanych, głównych dostaw (wzór wykazu zawarto w załączniku nr 2 do SIWZ), w okresie ostatnich trzech lat przed upływem terminu składania ofert, a jeżeli okres prowadzenia działalności jest krótszy – w tym okresie, wraz z podaniem ich wartości, przedmiotu, dat wykonania i podmiotów, na rzecz których dostawy zostały wykonane, oraz załączeniem dowodów, czy zostały wykonane lub są wykonywane należycie.

Dowodami, o których mowa powyżej, są:

- a) poświadczenie, z tym że w odniesieniu do nadal wykonywanych dostaw lub usług okresowych lub ciągłych poświadczenie powinno być wydane nie wcześniej niż na 3 miesiące przed upływem terminu składania wniosków o dopuszczenie do udziału w postępowaniu albo ofert;
- b) oświadczenie Wykonawcy – jeżeli z uzasadnionych przyczyn o obiektywnym charakterze wykonawca nie jest w stanie uzyskać poświadczenia, o którym mowa w pkt. 1.

W przypadku gdy zamawiający jest podmiotem, na rzecz którego dostawy wskazane w wykazie, o którym mowa powyżej, zostały wcześniej wykonane, wykonawca nie ma obowiązku przedkładania powyższych dowodów.

- 1.2. opisu urządzeń technicznych oraz środków organizacyjno-technicznych zastosowanych przez wykonawcę dostaw w celu zapewnienia jakości (ze wskazaniem zakładu/ów produkcyjnego/ych) potwierdzającego spełnianie warunku określonego w Rozdziale VI ust. 1 pkt. 3 SIWZ. Zamawiający dopuszcza złożenie w ramach opisu certyfikatu potwierdzającego wdrożenie systemu zarządzania jakością w zakresie produkcji.

2. Jeżeli Wykonawca, wykazując spełnianie warunków, o których mowa w art. 22 ust. 1 ustawy Pzp,

„Produkcja i dostawa 15.850 szt. pasów głównych”
numer postępowania 6/Ckt/15/UM

polega na zasobach innych podmiotów na zasadach określonych w art. 26 ust. 2b ustawy Pzp, Zamawiający, w celu oceny, czy Wykonawca będzie dysponował zasobami innych podmiotów w stopniu niezbędnym dla należytego wykonania zamówienia oraz oceny, czy stosunek łączący wykonawcę z tymi podmiotami gwarantuje rzeczywisty dostęp do ich zasobów, żąda złożenia wraz z ofertą dokumentów dotyczących w szczególności: zakresu dostępnych Wykonawcy zasobów innego podmiotu,

2.2. sposobu wykorzystania zasobów innego podmiotu, przez Wykonawcę, przy wykonywaniu zamówienia

2.3. charakteru stosunku, jaki będzie łączył Wykonawcę z innym podmiotem

2.4. zakresu i okresu udziału innego podmiotu przy wykonywaniu zamówienia.

Wykonawca powołujący się na zasoby podmiotu trzeciego musi złożyć wraz z ofertą pisemne zobowiązanie podmiotu trzeciego (w formie oryginału) do oddania do dyspozycji Wykonawcy niezbędnych zasobów na okres korzystania z nich przy wykonaniu zamówienia oraz dowody, że osoba podpisująca takie zobowiązanie, była uprawniona do działania w imieniu podmiotu trzeciego. Pełnomocnictwo należy składać w formie oryginału lub kopii poświadczonej notarialnie za zgodność z oryginałem.

3. W celu wykazania braku podstaw do wykluczenia z postępowania o udzielenie zamówienia Wykonawcy w okolicznościach, o których mowa w art. 24 ust. 1 oraz 24b ust. 3 ustawy Pzp, w postępowaniach określonych w art. 26 ust. 1 ustawy Pzp, Zamawiający żąda złożenia wraz z ofertą następujących dokumentów: Oświadczenie o braku podstaw do wykluczenia (zalecana treść - załącznik nr 3 do SIWZ),

3.2. aktualnego odpisu z właściwego rejestru lub z centralnej ewidencji i informacji o działalności gospodarczej, jeżeli odrębne przepisy wymagają wpisu do rejestru lub ewidencji, w celu wykazania braku podstaw do wykluczenia w oparciu o art. 24 ust. 1 pkt 2 ustawy, wystawionego nie wcześniej niż 6 miesięcy przed upływem terminu składania ofert;

3.3. listy podmiotów należących do tej samej grupy kapitałowej albo informację o tym, że nie należy do grupy kapitałowej (zalecana treść - załącznik nr 5 do SIWZ).

Jeżeli Wykonawca, wykazując spełnianie warunków, o których mowa w art. 22 ust. 1 ustawy, polega na zasobach innych podmiotów na zasadach określonych w art. 26 ust. 2b ustawy, a podmioty te będą brały udział w realizacji części zamówienia, zamawiający żąda od Wykonawcy przedstawienia w odniesieniu do tych podmiotów dokumentów wymienionych w Rozdziale VII ust. 3 SIWZ, z wyłączeniem dokumentu z pkt. 3.3.

4. Ponadto Wykonawca musi złożyć4.1. Wypełniony Formularz ofertowy (zalecaną treść formularza zawiera załącznik nr 1 do SIWZ);

4.2. Aktualne zaświadczenie wystawione przez Instytut Technologii Bezpieczeństwa „MORATEX” (Świadectwo zgodności wzoru wyrobu) potwierdzające, iż oferowany przedmiot zamówienia spełnia parametry jakościowe, techniczne i użytkowe zgodnie z wymaganiami Zamawiającego zawartymi

w specyfikacji technicznej ST-11/KGP/2008. Warunki uzyskania wymaganego zaświadczenia określa procedura Instytutu Technologii Bezpieczeństwa „MORATEX” (PZ-01 Ocena wzoru wyrobu na zgodność ze specyfikacją), którą Instytut udostępni na żądanie (zamieszczone jest również na stronie internetowej ITB „MORATEX”)

5. Wykonawca mający siedzibę lub miejsce zamieszkania poza terytorium Rzeczypospolitej Polskiej:

5.1. zamiast dokumentów wymienionych w pkt. 3.2 składa dokument lub dokumenty wystawione w kraju, w którym ma siedzibę lub miejsce zamieszkania, potwierdzające odpowiednio, że:

– nie otwarto jego likwidacji ani nie ogłoszono upadłości - wystawione nie wcześniej niż 6 miesięcy przed upływem terminu składania ofert,

Jeżeli w kraju miejsca zamieszkania osoby lub w kraju, w którym wykonawca ma siedzibę lub miejsce zamieszkania, nie wydaje się dokumentów, o których mowa w pkt. 5.1, zastępuje się je dokumentem zawierającym oświadczenie, w którym określa się także osoby uprawnione do reprezentacji wykonawcy, złożone przed właściwym organem sądowym, administracyjnym albo organem samorządu zawodowego lub gospodarczego odpowiednio kraju miejsca zamieszkania osoby lub kraju, w którym wykonawca ma siedzibę lub miejsce zamieszkania, lub przed notariuszem.

6. Wymagana forma składanych dokumentów: dokumenty należy przedstawić w formie oryginałów albo kopii poświadczonych przez Wykonawcę za zgodność z oryginałem;

6.2. wszelkie czynności Wykonawcy związane ze złożeniem wymaganych dokumentów (w tym m.in.: składanie oświadczeń woli w imieniu Wykonawcy, poświadczanie kserokopii dokumentów za zgodność z oryginałem) muszą być dokonywane przez upoważnionych przedstawicieli Wykonawcy;

6.3. w przypadku dokonywania czynności związanych ze złożeniem wymaganych dokumentów przez osobę(y) nie wymienioną(e) w dokumencie rejestracyjnym (ewidencyjnym) Wykonawcy do oferty należy dołączyć stosowne pełnomocnictwo w formie oryginału lub kopii poświadczonej notarialnie za zgodność z oryginałem;

6.4. poświadczenie za zgodność z oryginałem winno być sporządzone w sposób umożliwiający identyfikację podpisu;

6.5. dokumenty sporządzone w języku obcym należy złożyć wraz z ich tłumaczeniem na język polski;

W przypadku nie spełnienia warunków określonych w rozdziale VI Wykonawca zostanie wykluczony z postępowania, a jego oferta zostanie odrzucona zgodnie z art. 89 ust. 1 pkt. 5 ustawy Pzp. O wykluczeniu z postępowania Wykonawca zostanie powiadomiony zgodnie z art. 24 ust. 3 ustawy Pzp.

VIII. OSOBY UPRAWNIONE DO POROZUMIEWANIA SIĘ Z WYKONAWCAMI ORAZ INFORMACJE O SPOSOBIE POROZUMIEWANIA SIĘ ZAMAWIAJĄCEGO Z WYKONAWCAMI I PRZEKAZYWANIA OŚWIADCZEŃ ORAZ DOKUMENTÓW:

1. Osobą uprawnioną przez Zamawiającego do porozumiewania się z Wykonawcami jest pani Urszula Koch-Morawska - Wydział Zamówień Publicznych BF KGP, tel. 22 60 117 64.
2. Zamawiający urzęduje w dniach od poniedziałku do piątku w godz. od 8.15 do 16.15 (z wyłączeniem dni ustawowo wolnych od pracy).
3. Wszelkie oświadczenia, wnioski, zawiadomienia oraz informacje Zamawiający oraz Wykonawcy przekazywać będą w formie pisemnej, faksem lub drogą elektroniczną z zachowaniem zasad określonych w ustawie Pzp. Zamawiający wymaga aby wszelkie pisma związane z postępowaniem były kierowane na adres do korespondencji określony w rozdziale II niniejszej SIWZ.
4. Korespondencja przesyłana po godzinach urzędowania (tj., która wpłynie do Zamawiającego po godzinie 16:15) zostanie zarejestrowana w następnym dniu pracy Zamawiającego.
5. Wykonawca może zwrócić się do Zamawiającego o wyjaśnienie treści specyfikacji istotnych warunków zamówienia. Zamawiający niezwłocznie udzieli wyjaśnień, jednak nie później niż na 2 dni przed upływem terminu składania ofert, pod warunkiem, że wniosek o wyjaśnienie treści specyfikacji istotnych warunków zamówienia wpłynął do Zamawiającego nie później niż do końca dnia, w którym upływa połowa wyznaczonego terminu składania ofert. Jeżeli wniosek o wyjaśnienie treści specyfikacji istotnych warunków zamówienia wpłynął po upływie terminu składania wniosku, o którym mowa powyżej lub dotyczy udzielonych wyjaśnień, Zamawiający może udzielić wyjaśnień albo pozostawić wniosek bez rozpoznania. Przedłużenie terminu składania ofert nie wpływa na bieg terminu składania wniosku o udzielenie wyjaśnień treści SIWZ.

IX. WYMAGANIA DOTYCZĄCE WADIUM:

1. Przystępując do przetargu, Wykonawca zobowiązany jest wnieść wadium, zaznaczając cel wpłaty, w wysokości: **10.000,00 zł. (słownie złotych: dziesięć tysięcy).**
2. Forma wnoszenia wadium.
Wadium może być wniesione w jednej lub kilku następujących formach, w:
 - pieniądzu,
 - poręczeniach bankowych lub poręczeniach spółdzielczej kasy oszczędnościowo-kredytowej, z tym, że poręczenie kasy jest zawsze poręczeniem pieniężnym,
 - gwarancjach bankowych,
 - gwarancjach ubezpieczeniowych,
 - poręczeniach udzielanych przez podmioty, o których mowa w art. 6 b ust. 5 pkt 2 ustawy z dnia 9 listopada 2000 r. o utworzeniu Polskiej Agencji Rozwoju Przedsiębiorczości (Dz. U. Nr 109, poz. 1158 z późn. zm.).
3. Wadium wnoszone w pieniądzu Wykonawca wpłaca przelewem na podany niżej rachunek bankowy Zamawiającego (kserokopię dokumentu potwierdzającego dokonanie powyższej operacji Wykonawca

winien dołączyć do oferty):

Komenda Główna Policji
Narodowy Bank Polski O/O Warszawa
07 1010 1010 0071 2613 9120 0000
z dopiskiem nr sprawy 6/Ckt/15/UM

4. Wadium wnosi się przed upływem terminu składania ofert, tj. wadium musi być złożone lub wpłynąć na rachunek Zamawiającego przed upływem terminu składania ofert i musi obejmować cały okres związania ofertą.
5. Wadium wniesione w jednej z form określonych w pkt. 2 (z wyłączeniem formy pieniężnej), należy złożyć w formie oryginału w Biurze Finansów KGP przy ul. Domaniewskiej 36/38 w Warszawie pok. 523 (w dniach od poniedziałku do piątku z wyłączeniem dni ustawowo wolnych od pracy, w godz. 9.00-15.00).

Nie należy załączać oryginału dokumentu wadialnego do oferty.

6. Dokumenty, o których mowa w pkt 5, muszą być podpisane przez przedstawiciela Gwaranta. Podpis winien być sporządzony w sposób umożliwiający jego identyfikację, np. złożony wraz z imienną pieczętką lub czytelny (z podaniem imienia i nazwiska). Z treści gwarancji winno wynikać bezwarunkowe zobowiązanie Gwaranta do wypłaty Zamawiającemu pełnej kwoty wadium w okolicznościach określonych w art. 46 ust. 4a oraz art. 46 ust. 5 ustawy Pzp na każde pisemne żądanie zgłoszone przez Zamawiającego w terminie związania ofertą.
7. Wykonawca, który nie zabezpieczy złożonej oferty wadium w wymaganej formie zostanie wykluczony z postępowania na podstawie art. 24 ust. 2 pkt 2 ustawy Pzp, a jego oferta zostanie uznana za odrzuconą (art. 24 ust. 4 ustawy Pzp).
8. Zamawiający dokona zwrotu wadium lub zatrzyma wadium na zasadach określonych w ustawie Pzp.
9. Zamawiający zatrzymuje wadium wraz z odsetkami, jeżeli Wykonawca w odpowiedzi na wezwanie, o którym mowa w art. 26 ust. 3 ustawy Pzp, z przyczyn leżących po jego stronie, nie złożył dokumentów lub oświadczeń, o których mowa w art. 25 ust. 1 ustawy Pzp, pełnomocnictw, listy podmiotów należących do tej samej grupy kapitałowej, o której mowa w art. 24 ust. 2 pkt 5 ustawy Pzp, lub informacji o tym, że nie należy do grupy kapitałowej, lub nie wyraził zgody na poprawienie omyłki, o której mowa w art. 87 ust. 2 pkt. 3 ustawy Pzp, co powodowało brak możliwości wybrania oferty złożonej przez Wykonawcę jako najkorzystniejszej.

X. TERMIN ZWIĄZANIA OFERTĄ:

Termin związania ofertą wynosi 30 dni. Bieg terminu rozpoczyna się wraz z upływem terminu składania ofert.

XI. OPIS SPOSOBU PRZYGOTOWANIA OFERTY:

1. Wykonawca przedstawi ofertę zgodnie z wymaganiami określonymi w niniejszej SIWZ poprzez wypełnienie i podpisanie formularza ofertowego (zalecaną treść formularza stanowi załącznik nr 1 do SIWZ).
2. Wykonawca ma prawo złożyć tylko jedną ofertę we własnym imieniu lub w imieniu innego Wykonawcy (ów).
3. Oferta wraz ze wszystkimi załącznikami - pod rygorem jej odrzucenia - musi być sporządzona w języku polskim (zgodnie z art. 9 ust. 2 ustawy Pzp). Oferta musi być podpisana przez osobę(y) upoważnioną(e) do reprezentowania Wykonawcy wobec osób trzecich.
4. Zgodnie z art. 23 ustawy Pzp Wykonawcy mogą wspólnie ubiegać się o udzielenie zamówienia (np. w formie konsorcjum) pod warunkiem, że ustanowią oni pełnomocnika określając zgodnie z art. 23 ust. 2 ustawy Pzp zakres jego uprawnień wobec Zamawiającego, a złożona przez nich oferta spełniać będzie następujące wymagania:
 - oferta Wykonawców wspólnie ubiegających się o zamówienie musi być podpisana w taki sposób, aby prawnie zobowiązywała wszystkich Wykonawców wspólnie ubiegających się o udzielenie zamówienia,
 - każdy z Wykonawców wspólnie ubiegających się o udzielenie zamówienia, musi oddzielnie udokumentować fakt, że nie podlega wykluczeniu z postępowania na podstawie art. 24 ustawy Pzp poprzez złożenie dokumentów określonych w rozdziale VII pkt. 3,
 - w odniesieniu do wymogów określonych w art. 22 ust.1 ustawy Pzp Zamawiający będzie brał pod uwagę łączne uprawnienia Wykonawców do wykonywania czynności/działalności wchodzących w zakres zamówienia, ich łączny potencjał techniczny, kadrowy, kwalifikacje, wiedzę i doświadczenie, a także ich łączną sytuację ekonomiczną i finansową, które zostaną potwierdzone poprzez złożenie dokumentów wymienionych w rozdz. VII pkt. 1,
 - wszelka korespondencja dokonywana będzie wyłącznie z pełnomocnikiem, wypełniając formularz ofertowy, jak również inne dokumenty powołujące się na Wykonawcę, w miejscu „nazwa i adres Wykonawcy” należy wpisać dane dotyczące pełnomocnika,
 - z treści formularza ofertowego powinno wynikać, że oferta składana jest w imieniu Wykonawców wspólnie ubiegających się o udzielenie zamówienia,
 - w miejsce „pełna nazwa Wykonawcy, adres,...” należy wpisać nazwy Wykonawców i dane umożliwiające ich identyfikację.
5. Oferta i załączniki do oferty (oświadczenia Wykonawcy, zaświadczenia z organów administracji publicznej oraz inne dokumenty) muszą być podpisane przez upoważnionych przedstawicieli Wykonawcy (w sposób zgodny z opisanym w rozdziale VII niniejszej SIWZ - Forma składanych dokumentów).
6. Zamawiający zaleca, by każda strona oferty (wraz z załącznikami do oferty) była ponumerowana kolejnymi numerami, a oferta wraz z załącznikami była zestawiona w sposób uniemożliwiający jej samoistną dekompletację oraz uniemożliwiający zmianę jej zawartości bez widocznych śladów naruszenia.
7. Wszelkie poprawki lub zmiany w treści oferty (w tym w załącznikach do oferty) muszą być parafowane (lub

podpisane) własnoręcznie przez osobę(y) upoważnioną(e). Parafka (podpis) winna być naniesiona w sposób umożliwiający identyfikację podpisu (np. wraz z imienną pieczętką osoby sporządzającej parafkę).

8. Wykonawcy ponoszą wszelkie koszty związane z przygotowaniem i złożeniem oferty. Wykonawcy zobowiązują się nie podnosić jakichkolwiek roszczeń z tego tytułu względem Zamawiającego.
9. Zamawiający informuje, iż zgodnie z art. 96 ust. 3 ustawy Pzp protokół postępowania jest jawny, z zastrzeżeniem art. 8 ust. 3 ustawy Pzp.
10. Zgodnie z art. 8 ust. 3 ustawy Pzp, Wykonawca ma prawo zastrzec informacje stanowiące tajemnicę przedsiębiorstwa w rozumieniu przepisów ustawy o zwalczaniu nieuczciwej konkurencji. Nie ujawnia się informacji stanowiących tajemnicę przedsiębiorstwa w rozumieniu przepisów o zwalczaniu nieuczciwej konkurencji, jeżeli Wykonawca, nie później niż w terminie składania ofert lub wniosków o dopuszczenie do udziału w postępowaniu, zastrzegł, że nie mogą być one udostępniane oraz wykazał, iż zastrzeżone informacje stanowią tajemnicę przedsiębiorstwa. Wykonawca nie może zastrzec informacji, o których mowa w art. 86 ust. 4. Informacje zawarte w ofercie, stanowiące tajemnicę przedsiębiorstwa, w rozumieniu przepisów o zwalczaniu nieuczciwej konkurencji, należy oznaczyć klauzulą: „Dokument stanowi tajemnicę przedsiębiorstwa w rozumieniu Ustawy o zwalczaniu nieuczciwej konkurencji” i wydzielić w formie załącznika.

XII. MIEJSCE ORAZ TERMIN SKŁADANIA I OTWARCIA OFERT:

1. Miejsce i termin składania ofert:

- 1) Ofertę wraz ze wszystkimi wymaganymi oświadczeniami i dokumentami, należy umieścić w zamkniętej kopercie, zabezpieczonej w sposób gwarantujący zachowanie poufności jej treści oraz zabezpieczającej jej nienaruszalność do terminu otwarcia ofert;
- 2) Koperta powinna być zaadresowana w następujący sposób:

Komenda Główna Policji, Biuro Finansów
ul. Domaniewska 36/38 02-672 Warszawa
Przetarg nr 6/Ckt/15/UM
„Produkcja i dostawa 15 850 szt. pasów głównych”
Nie otwierać przed dniem2015 r.

- 3) Koperta poza oznakowaniem jak wyżej powinna być opatrzona dokładną nazwą i adresem Wykonawcy;
- 4) Ofertę należy złożyć do dnia 29.01.2015 r. do godz. 10:30 w Biurze Finansów KGP, 02-672 Warszawa, ul. Domaniewska 36/38, pokój 435, tel. 0-22-601 32 04, w godz. 8.30 – 15.30 (od poniedziałku do piątku, z wyłączeniem dni ustawowo wolnych od pracy);

„Produkcja i dostawa 15.850 szt. pasów głównych”
numer postępowania 6/Ckt/15/UM

- 5) Konsekwencje złożenia oferty niezgodnie z ww. opisem (np. potraktowanie oferty jako zwykłej korespondencji i nie dostarczenie jej na miejsce składania ofert w terminie określonym w SIWZ) ponosi Wykonawca;
- 6) Oferta złożona po terminie zostanie zwrócona Wykonawcy po upływie terminu przewidzianego na wniesienie odwołanie.

2. Miejsce i tryb otwarcia ofert

Publiczna sesja otwarcia ofert odbędzie się w siedzibie Zamawiającego w Warszawie przy ul. Domaniewskiej 36/38, w dniu 29.01 2015 r. o godz. 11:00.

3. Zmiana i wycofanie oferty:

- 1) Wykonawca może wprowadzić zmianę do treści złożonej oferty pod warunkiem, że Zamawiający otrzyma pisemne powiadomienie o wprowadzeniu zmiany przed terminem składania ofert. Zmiana do oferty musi być dokonana według zasad obowiązujących przy składaniu oferty, tj. musi być złożona w zamkniętej kopercie odpowiednio oznakowanej z dopiskiem „ZMIANA”;
- 2) Koperty oznakowane dopiskiem „ZMIANA” zostaną otwarte przy otwieraniu oferty Wykonawcy, który wprowadził zmiany. Po stwierdzeniu poprawności procedury dokonania zmiany zawartość koperty zostanie dołączona do oferty;
- 3) Wykonawca ma prawo wycofać ofertę pod warunkiem, że Zamawiający otrzyma pisemne powiadomienie (oświadczenie) o wycofaniu oferty przed terminem składania ofert. Wycofanie oferty z postępowania nastąpi poprzez złożenie pisemnego powiadomienia (oświadczenia) w kopercie opatrzonej napisem „WYCOFANIE” - według takich samych zasad, jakie obowiązują przy wprowadzaniu zmian do oferty.

UWAGA:

Do składanego oświadczenia (zmiana lub wycofanie oferty) należy dołączyć stosowny dokument potwierdzający prawo osoby podpisującej oświadczenie do występowania w imieniu Wykonawcy.

XIII. OPIS SPOSOBU OBLICZENIA CENY OFERTOWEJ ORAZ INFORMACJA O WALUCIE, W JAKIEJ BĘDĄ PROWADZONE ROZLICZENIA MIĘDZY ZAMAWIAJĄCYM A WYKONAWCĄ:

1. Przez łączną cenę oferty brutto należy rozumieć cenę w rozumieniu art. 3 ust. 1 pkt. 1 i ust. 2 ustawy z dnia 9 maja 2014 r. o informowaniu o cenach towarów i usług (Dz. U. poz. 915).
2. Wartość oferty brutto obejmuje wszelkie opłaty należne Wykonawcy z tytułu wykonania Umowy, w tym opłaty i podatki, opłaty celne, koszty opakowania oraz ewentualne opusty i rabaty, a także koszty

dostarczenia (transportu) przedmiotu umowy w terminach zgodnych z harmonogramem oraz do miejsc wyznaczonych przez Zamawiającego,

3. Jeżeli w postępowaniu zostanie złożona oferta, której wybór prowadziłby do powstania obowiązku podatkowego Zamawiającego na podstawie przepisów o podatku od towarów i usług, Zamawiający w celu oceny takiej oferty doliczy do przedstawionej w niej ceny podatek od towarów i usług, który miałby obowiązek odprowadzić zgodnie z obowiązującymi przepisami.
4. Rozliczenia pomiędzy Zamawiającym a Wykonawcą dokonywane będą w złotych polskich.

XIV. OPIS KRYTERIÓW Z PODANIEM ICH ZNACZENIA I SPOSOBU OCENY OFERT:

W odniesieniu do Wykonawców, którzy spełnią warunki udziału w postępowaniu o udzielenie zamówienia publicznego Zamawiający dokona oceny ofert nieodrzuconych na podstawie kryteriów – cena oferty brutto 92%, gwarancja 3% oraz termin końcowy realizacji umowy 5%.

Kryterium oceny i jego znaczenie:

Lp.	Nazwa kryterium	Waga w %	Sposób oceny
1	Cena oferty brutto (C)	92	Matematycznie
2	Gwarancja (G)	3	Maksymalizacja
3	Termin końcowy realizacji umowy (T)	5	Minimalizacja

1. Sposób obliczenia punktów w odniesieniu do kryteriów oceny ofert:

1) Sposób oceny oferty w kryterium Cena oferty brutto (C):

C – waga 92% (maksymalnie Wykonawca może otrzymać 92 punkty)

$$C = (\text{cena ofertowa minimalna} / \text{cena ofertowa badana}) \times 92$$

2) Sposób oceny oferty w kryterium - Gwarancja na użytkowanie wyrobu (G):

G – waga 3% (maksymalnie Wykonawca może otrzymać 3 punkty)

Zamawiający przyzna 0,5 punktu za każdy miesiąc przedłużenia gwarancji na użytkowanie wyrobu w stosunku do minimalnych wymagań Zamawiającego (wymagane 24 miesiące), nie więcej jednak niż 3 punkty;

3) Sposób oceny oferty w kryterium - Termin końcowy realizacji umowy (T):

T – waga 5% (maksymalnie Wykonawca może otrzymać 5 punktów)

Zamawiający przyzna 0,25 punktu za każdy dzień roboczy skrócenia końcowego terminu realizacji umowy

w stosunku do terminu realizacji określonego przez Zamawiającego w rozdziale V niniejszej SIWZ tj. 15.09.2015 r., nie więcej jednak niż 5 punktów.

Ofertą najkorzystniejszą – ON będzie oferta z największą ilością punktów z uwzględnieniem każdego z powyższych kryteriów i wyliczona wg. wzoru:

$$ON = C + G + T$$

2. Zasady wyboru oferty i udzielenia zamówienia:

Zamawiający udzieli zamówienia Wykonawcy, którego oferta odpowiada wszystkim wymaganiom określonym w ustawie Pzp i niniejszej SIWZ oraz uzyska najwyższą liczbę punktów obliczoną według powyższego wzoru.

XV. INFORMACJE DOTYCZĄCE WYBORU NAJKORZYSTNIEJSZEJ OFERTY Z ZASTOSOWANIEM AUKCJI ELEKTRONICZNEJ:

Zamawiający nie przewiduje dokonania wyboru najkorzystniejszej oferty z zastosowaniem aukcji elektronicznej, na zasadach określonych w art. 91a-91c ustawy Pzp.

XVI. INFORMACJA O FORMALNOŚCIACH, JAKIE POWINNY ZOSTAĆ DOPEŁNIONE PO WYBORZE OFERTY W CELU ZAWARCIA UMOWY W SPRAWIE ZAMÓWIENIA PUBLICZNEGO:

1. Zamawiający po dokonaniu wyboru najkorzystniejszej oferty zawiadomi pisemnie o wynikach postępowania wszystkich Wykonawców, którzy złożyli oferty.
2. Zamawiający poinformuje Wykonawcę, którego oferta została uznana za najkorzystniejszą, o terminie i miejscu zawarcia umowy.
3. W przypadku, gdy za najkorzystniejszą zostanie uznana oferta Wykonawcy prowadzącego działalność w formie spółki z ograniczoną odpowiedzialnością, a wartość złożonej przez niego oferty przekroczy dwukrotność kapitału zakładowego spółki, wówczas przed podpisaniem umowy Wykonawca ten przedłoży dokument wymagany treścią art. 230 ustawy z dnia 15 września 2000 r. – Kodeks spółek handlowych (Dz. U. z 2000 r., Nr 94, poz. 1037 z późn. zm.), chyba, że ww. dokument został złożony przez Wykonawcę w ofercie.
4. Przed podpisaniem umowy Wykonawcy wspólnie ubiegający się o udzielenie zamówienia publicznego, których oferta została uznana za najkorzystniejszą, w wypadku dołączenia do oferty pełnomocnictwa, (o którym mowa w art. 23 ust. 2 ustawy Pzp) tylko do reprezentowania ich w postępowaniu o udzielenie zamówienia publicznego, przedłożą stosowne pełnomocnictwo do podpisania umowy w sprawie zamówienia publicznego. Ponadto, przed podpisaniem umowy, Zamawiający wymagać będzie przedłożenia umowy regulującej współpracę Wykonawców występujących wspólnie.

XVII. WYMAGANIA DOTYCZĄCE ZABEZPIECZENIA NALEŻYTEGO WYKONANIA UMOWY.

1. Przed podpisaniem umowy Zamawiający będzie wymagał od Wykonawcy, którego oferta została wybrana, wniesienia zabezpieczenia należytego wykonania umowy w wysokości 10 % ceny brutto podanej w ofercie.
2. Forma wnoszenia zabezpieczenia należytego wykonania umowy.

Zabezpieczenie może być wnoszone w następujących formach:

 - w pieniądzu,
 - w poręczeniach bankowych lub poręczeniach spółdzielczej kasy oszczędnościowo-kredytowej, z tym że zobowiązanie kasy jest zawsze zobowiązaniem pieniężnym,
 - w gwarancjach bankowych,
 - w gwarancjach ubezpieczeniowych,
 - w poręczeniach udzielanych przez podmioty, o których mowa w art. 6 b ust. 5 pkt. 2 ustawy z dnia 9 listopada 2000 r. o utworzeniu Polskiej Agencji Rozwoju Przedsiębiorczości (Dz. U. Nr 109, poz. 1158 z późn. zm.).
3. Gwarancja musi być podpisana przez przedstawiciela Gwaranta. Podpis winien być sporządzony w sposób umożliwiający jego identyfikację, np. złożony wraz z imienną pieczętką lub czytelny (z podaniem imienia i nazwiska).
4. Szczegóły dotyczące wniesienia zabezpieczenia należytego wykonania umowy zostaną podane Wykonawcy, którego oferta została uznana za najkorzystniejszą po rozstrzygnięciu postępowania o udzielenie zamówienia publicznego wraz z zastosowaniem art. 150, ust. 3-6 ustawy Pzp.
5. Zamawiający dokona zwrotu zabezpieczenia należytego wykonania umowy w sposób określony w projekcie umowy stanowiącym załącznik nr 4 do niniejszej SIWZ.
6. W przypadku wnoszenia zabezpieczenia należytego wykonania umowy w formie gwarancji, treść gwarancji podlega, przed podpisaniem umowy, zaopiniowaniu pod względem formalno-prawnym, przez radcę prawnego Biura Finansów KGP, kontakt poprzez osobę uprawnioną przez Zamawiającego do porozumiewania się z Wykonawcami wskazaną w rozdziale VIII niniejszej SIWZ.
7. Wzór gwarancji składanej w ramach zabezpieczenia należytego wykonania umowy stanowi załącznik nr 6 do SIWZ

XVIII. ISTOTNE DLA STRON POSTANOWIENIA, KTÓRE ZOSTANĄ WPROWADZONE DO TREŚCI ZAWARTEJ UMOWY W SPRAWIE ZAMÓWIENIA PUBLICZNEGO:

1. Umowa na wykonanie zamówienia zostanie zawarta na warunkach określonych w projekcie umowy – załącznik nr 4 do SIWZ.
2. Strony przewidują możliwość dokonywania zmian w treści umowy w stosunku do treści oferty Wykonawcy w sytuacjach określonych w projekcie umowy.

XIX. WYKONAWCY W TOKU POSTĘPOWANIA O UDZIELENIE ZAMÓWIENIA

„Produkcja i dostawa 15.850 szt. pasów głównych”
numer postępowania 6/Ckt/15/UM

PUBLICZNEGO:

1. Wykonawcom przysługują środki ochrony prawnej określone w Dziale VI ustawy Pzp.
2. Odwołanie w przedmiotowym postępowaniu przysługuje wyłącznie wobec następujących czynności:
 - 1) opisu sposobu dokonywania oceny spełniania warunków udziału w postępowaniu,
 - 2) wykluczenia odwołującego z postępowania o udzielenie zamówienia,
 - 3) odrzucenia oferty odwołującego.
3. Odwołanie wnosi się w terminie 5 dni od dnia przesłania informacji o czynności Zamawiającego stanowiącej podstawę jego wniesienia – jeżeli zostały przesłane w sposób określony w art. 27 ust. 2 ustawy Pzp. albo w terminie 10 dni – jeżeli zostały przesłane w inny sposób.
4. Odwołanie wobec treści ogłoszenia o zamówieniu oraz wobec postanowień SIWZ wnosi się w terminie 5 dni od dnia zamieszczenia ogłoszenia w Biuletynie Zamówień Publicznych lub SIWZ na stronie internetowej.
5. Odwołanie wobec czynności innych niż określone w pkt. 2 i 4 wnosi się w terminie 5 dni od dnia, w którym powzięto lub przy zachowaniu należytej staranności można było powziąć wiadomość o okolicznościach stanowiących podstawę jego wniesienia.
6. Odwołanie wnosi się do Prezesa Krajowej Izby Odwoławczej w formie pisemnej albo elektronicznej opatrzonej bezpiecznym podpisem elektronicznym weryfikowanym za pomocą ważnego kwalifikowanego certyfikatu.

Załączniki do specyfikacji istotnych warunków zamówienia, stanowiące jej integralną część:

Załącznik nr 1 – Formularz ofertowy.

Załącznik nr 2 – Wykaz głównych dostaw.

Załącznik nr 3 – Oświadczenie o braku podstaw do wykluczenia.

Załącznik nr 4 – Projekt umowy z załącznikami.

Załącznik nr 5 – Informacja o przynależności do grupy kapitałowej.

Załącznik nr 6 – Wzór gwarancji zabezpieczenia należytego wykonania umowy.

(pieczęć Wykonawcy)

FORMULARZ OFERTOWY
do przetargu 6/Ckt/15/UM.

1. Dane dotyczące Wykonawcy:

- Pełna nazwa

.....
.....

- Adres:

.....
.....

- nr telefonu:

.....

- nr faksu:

.....

- adres e-mail:

.....

- nr konta bankowego, na które dokonywana będzie płatność:

.....

My niżej podpisani, oświadczamy, iż w odpowiedzi na ogłoszenie o przetargu nieograniczonym pn. „*Produkcja i dostawa 15.850 szt. pasów głównych (numer postępowania 6/Ckt/15/UM)*”

składam(y) niniejszą ofertę.

2. Oświadczamy, że zapoznaliśmy się z dokumentacją przetargową udostępnioną przez Zamawiającego i nie wnosimy do niej żadnych zastrzeżeń oraz, że zamówienie będzie realizowane zgodnie z wszystkimi wymaganiami Zamawiającego określonymi w Specyfikacji Istotnych Warunków Zamówienia oraz jej załącznikach, zwaną dalej SIWZ.

3. Oświadczamy, że spełniamy warunki udziału w postępowaniu określone w art. 22 ust. 1 ustawy Pzp, na potwierdzenie spełniania tych warunków do oferty załączamy dokumenty wymagane SIWZ.

4. **Oferujemy wykonanie przedmiotowego zamówienia:**

za łączną cenę oferty brutto:

.....zł

„Produkcja i dostawa 15.850 szt. pasów głównych”
numer postępowania 6/Ckt/15/UM

(słownie złotych:.....)

VAT%

5. Potwierdzamy wykonanie przedmiotu zamówienia w terminie -(wymagane nie później niż do dnia 15.09.2015 r.).
6. Na oferowany przedmiot zamówienia udzielamy gwarancji na okres: miesięcy (wymagane min. 24 miesiące).
7. Przyjmujemy zasady płatności określone w Projekcie Umowy stanowiącym załącznik nr 4 do SIWZ
8. Oświadczamy, że następujące części zamówienia zamierzam powierzyć podwykonawcy(om)*
.....
.....
9. Oświadczamy, że:
polegamy na wiedzy i doświadczeniu, następujących podmiotów, które **będą brały** udział w realizacji części zamówienia*
10. Oświadczamy, że:
polegamy na wiedzy i doświadczeniu, następujących podmiotów, które **nie będą brały** udział w realizacji części zamówienia*
11. Uważamy się za związanych niniejszą ofertą przez okres 30 dni od upływu terminu składania ofert.
12. W razie wybrania naszej oferty zobowiązujemy się do zawarcia umowy na warunkach zawartych w SIWZ oraz miejscu i terminie określonym przez Zamawiającego;
13. Załącznikami do niniejszego formularza stanowiącymi integralną część oferty są:

l.

n)

....., dn.

.....

(podpis i pieczęć upoważnionego przedstawiciela)

* niepotrzebne skreślić.

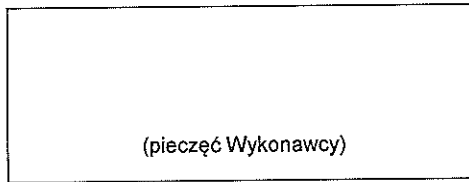

WYKAZ GŁÓWNYCH DOSTAW

„Produkcja i dostawa 15.850 szt. pasów głównych” - numer postępowania 6/Ckt/15/UM

Lp.	Przedmiot zamówienia – opis	Data wykonania od- do (dzień, miesiąc, rok)	Wartość zamówienia	Odbiorca zamówienia
1				
2				
3				
4				
5				
6				

....., dn.

.....
(podpis i pieczęć upoważnionego przedstawiciela)

„Produkcja i dostawa 15.850 szt. pasów głównych”
numer postępowania 6/Ckt/15/UM

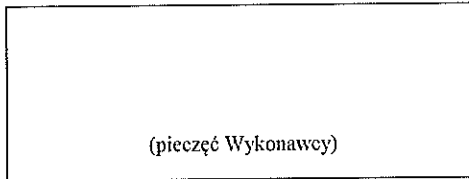

OŚWIADCZENIE

Przystępując do udziału w postępowaniu o zamówienie publiczne na:

„Produkcja i dostawa 15.850 szt. pasów głównych” - numer postępowania 6/Ckt/15/UM

oświadczamy, że:

nie podlegamy wykluczeniu z postępowania o udzielenie zamówienia na podstawie art. 24 ustawy ust. 1 Prawo zamówień publicznych .

....., dn.

.....

(podpis i pieczęć upoważnionego przedstawiciela)

PROJEKT

Egz. nr

UMOWA NR/BLP/..../Ckt/...../.....

zawarta dnia 2015 r. w Warszawie pomiędzy:

Skarbem Państwa - Komendantem Głównym Policji z siedzibą w Warszawie ul. Puławska 148/150, zwanym w treści umowy Zamawiającym, reprezentowanym przez:

- -
- -

oraz przy kontrasygnacie:

- -
- -

a..... zwanym w treści umowy Wykonawcą, po przeprowadzeniu postępowania o udzielenie zamówienia publicznego w trybie przetargu nieograniczonego, nr sprawy..... na podstawie ustawy z dnia 29 stycznia 2004 r. *Prawo zamówień publicznych* (t.j. Dz. U. z 2013 r. poz. 907 ze zmianami) o następującej treści:

§ 1

PRZEDMIOT UMOWY

1. Na podstawie umowy Wykonawca sprzedaje a Zamawiający nabywa **15 850 szt. pasów głównych** wykonanych zgodnie ze specyfikacją techniczną, stanowiącą załącznik nr 1 do niniejszej umowy oraz ofertą Wykonawcy, zwanych dalej przedmiotem umowy, które dostarczone będą do jednostek organizacyjnych Policji wymienionych w załączniku nr 3, zwanych dalej Odbiorcami.
2. Wartość netto (bez podatku VAT) przedmiotu umowy wynosi PLN (słownie złotych:).
3. Wartość brutto (wraz z podatkiem VAT) przedmiotu umowy wynosi PLN (słownie złotych:). Wartość brutto obejmuje wszystkie koszty związane z wykonaniem

przedmiotu umowy, a w szczególności podatki, koszty opakowania i dostarczenia przedmiotu umowy do magazynów Odbiorców.

§ 2

OBOWIĄZKI STRON

1. W przypadku powierzenia wykonania całości lub części przedmiotu umowy podwykonawcom Wykonawca/Pełnomocnik konsorcjum firm ponosi pełną odpowiedzialność za działania podwykonawców jak za działania własne.
2. Wykonawca może skorzystać z podwykonawcy wyłącznie w zakresie, który wskazał w swojej ofercie.
3. Wykonawca może dokonać zamiany podwykonawcy po pisemnym poinformowaniu o tym Zamawiającego (z podaniem przyczyn zamiany) i uzyskaniu jego zgody na zamianę podwykonawcy.
4. Jeżeli zmiana albo rezygnacja z podwykonawcy dotyczy podmiotu, na którego zasoby Wykonawca powoływał się, na zasadach określonych w art. 26 ust. 2b ustawy z dnia 29 stycznia 2004 r. *Prawo zamówień publicznych* (t.j. Dz. U. z 2013 r. poz. 907 ze zmianami), w celu wykazania spełniania warunków udziału w postępowaniu, o których mowa w art. 22 ust. 1 ustawy z dnia 29 stycznia 2004 r. *Prawo zamówień publicznych* (t.j. Dz. U. z 2013 r. poz. 907 ze zmianami), Wykonawca jest obowiązany wykazać Zamawiającemu, iż proponowany inny podwykonawca lub Wykonawca samodzielnie spełnia je w stopniu nie mniejszym niż wymagany w trakcie postępowania o udzielenie zamówienia.
5. Niezwłocznie po podpisaniu umowy Wykonawca/Pełnomocnik konsorcjum firm jest zobowiązany do pisemnego podania Zamawiającemu informacji o podwykonawcach (nazwa, adres, dane do kontaktu: numer telefonu, e-mail, numer faxu) oraz miejsc wykonywania przedmiotu umowy (nazwa, adres, dane do kontaktu: numer telefonu, e-mail, numer faxu).
6. Wykonawca jest zobowiązany do wykonania przedmiotu umowy w zakładzie/ach produkcyjnym/ych wskazanym/ych w ofercie.
7. Wykonawca może wykonywać przedmiot umowy w innym/ych zakładzie/ach po pisemnym poinformowaniu Zamawiającego i uzyskaniu jego pisemnej zgody na zmianę.
8. Wykonawca/Pełnomocnik konsorcjum firm jest zobowiązany do sporządzenia dokumentacji techniczno-technologicznej przedmiotu umowy zgodnej ze specyfikacją techniczną ST-11/KGP/2008 w niezbędnej liczbie i przekazania co najmniej po jednym jej egzemplarzu członkom konsorcjum i podwykonawcom, Zamawiającemu oraz „organowi upoważnionemu”.
9. Dokumentacja techniczno-technologiczna Wykonawcy określona w ust. 8, przedstawiona do realizacji produkcji, powinna zawierać, co najmniej:
 - a) identyfikację wyrobu, nazwę;
 - b) rysunki poglądowe;
 - c) wykaz surowców, materiałów i dodatków;

- d) zestawienie elementów składowych;
 - e) zestawienie średniego zużycia materiałów i dodatków;
 - f) warunki wykonania wyrobu:
 - rodzaje szwów i ściegów łączących elementy wyrobu,
 - gęstość ściegów,
 - ilość, rozmieszczenie i wymiary rygli,
 - podstawowe operacje wykonania wyrobu,
 - g) rysunki określające sposób wymiarowania wyrobu, pozycjonowania elementów,
 - h) etapy kontroli podczas produkcji wyrobu: kontrola wstępna surowców, materiałów i dodatków, kontrola międzyoperacyjna i końcowa;
 - i) tabelę wymiarów wyrobu gotowego (dla wszystkich zamawianych rozmiarów);
 - j) tabelę wymiarów stałych i pomocniczych;
 - k) zasady znakowania (rozmieszczenie, zawartość);
 - l) zasady transportu, przechowywania, konserwacji i naprawy;
 - m) instrukcję użytkowania;
 - n) gwarancję Wykonawcy.
10. Wykonawca/Pełnomocnik konsorcjum firm jest zobowiązany do wykonania, w oparciu o określoną w ust. 8 i 9 dokumentację, wzorów przedmiotu umowy zgodne z egzemplarzem określonym w § 4 ust. 9 w niezbędnej liczbie i przekazania ich członkom konsorcjum i podwykonawcom.
11. Wszystkie egzemplarze przedmiotu umowy muszą być wykonane zgodnie z dokumentacją określoną w ust. 8 i 9 oraz wzorem określonym w ust. 10. W przypadku wątpliwości wiążące są zapisy specyfikacji technicznej ST-11/KGP/2008 stanowiącej załącznik nr 1 do umowy.
12. Wykonawca zobowiązuje się do zabezpieczenia przedmiotu umowy przed dostępem osób nieupoważnionych w czasie jego wykonywania, przechowywania i transportu.
13. Zamawiający jest uprawniony do kontroli u Wykonawcy i jego podwykonawców przebiegu wykonania umowy, a Wykonawca zobowiązany jest zapewnić warunki do jej przeprowadzenia, w tym umożliwić wstęp do miejsc wykonywania przedmiotu umowy oraz udostępnić do wglądu dokumentację potwierdzającą źródła pochodzenia materiałów i ich identyfikowalność z przedstawionymi wynikami badań.
14. Odbiorcy zgłoszą swoje potrzeby Wykonawcy w terminie do 10 dni roboczych od daty podpisania umowy faksem na numer za potwierdzeniem jego odbioru przez Wykonawcę.
15. W każdym zgłoszeniu potrzeb będzie określona liczba oraz rozmiary przedmiotu umowy.
16. Zamawiający zastrzega sobie prawo żądania, aby do 20% ogólnej liczby przedmiotu umowy stanowiły rozmiary nietypowe. W przypadku wątpliwości dotyczących rozmiarów podanych przez Odbiorcę w zgłoszeniu potrzeb, wszystkie uzgodnienia w tym zakresie winny być potwierdzone pisemnie przez Wykonawcę i Odbiorcę.

17. Zamawiający nie będzie dokonywał przedpłat na wykonanie przedmiotu umowy.

§ 3

TERMINY DOSTAW

1. Termin końcowy realizacji umowy do dnia.....
2. Dostarczenie przedmiotu umowy do Odbiorców nastąpi w dwóch częściach.
3. Dostawy przedmiotu umowy w ramach pierwszej części w liczbie **6 000 szt.** pasów głównych nastąpią do dnia..... w maksymalnie trzech partiach. Jeżeli termin zrealizowania dostaw przypadnie na dzień ustawowo wolny od pracy, strony przyjmują jako termin realizacji dostaw datę pierwszego dnia roboczego po dniu wolnym, na który przypada termin realizacji dostaw w ramach pierwszej części.
4. Dostawy przedmiotu umowy w ramach drugiej części w liczbie **9 850 szt.** pasów nastąpią do dnia
5. Terminy wskazane w ust. 1 i ust. 3-4 mają charakter ściśle określony. Zamawiający zastrzega sobie prawo odstąpienia od umowy w całości lub części bez wyznaczania dodatkowego terminu na zasadzie określonej w art. 492 KC w przypadku nie zrealizowania dostaw w terminie określonym w ust. 1.
6. Przedmiot umowy należy dostarczyć do Odbiorcy w ciągu 10 dni od daty odbioru jakościowego.

§ 4

NADZÓR

1. Przedmiot umowy podlega ocenie zgodności na podstawie *ustawy z dnia 17 listopada 2006 r. o systemie oceny zgodności wyrobów przeznaczonych na potrzeby obronności i bezpieczeństwa państwa (Dz. U. Nr 235, poz. 1700 z późn. zm.)* oraz zgodnie z *rozporządzeniem Ministra Spraw Wewnętrznych dnia 18 marca 2013 r. w sprawie prowadzenia oceny zgodności wyrobów przeznaczonych na potrzeby bezpieczeństwa państwa oraz wykazu tych wyrobów (Dz. U. z dnia 21 marca 2013 r. poz. 382)*.
2. Przedmiot umowy jest objęty nadzorem nad czynnościami związanymi z wyrobem wprowadzanym do użytku przez „organ upoważniony”, tj. Dyrektora ITB „MORATEX” z siedzibą w Łodzi przy ul. M. Skłodowskiej - Curie 3, fax. 42 636-92-26, zgodnie z § 2 *ust. 1 rozporządzenia Ministra Spraw Wewnętrznych i Administracji z dnia 29 sierpnia 2007 r. w sprawie szczegółowego sposobu sprawowania nadzoru nad czynnościami związanymi z wyrobem wprowadzanym do użytku w komórkach i jednostkach organizacyjnych podległych lub nadzorowanych przez ministra właściwego do spraw wewnętrznych (Dz. U. Nr 170, poz. 1201)*.
3. Przedmiot umowy Wykonawca zgłosi do objęcia go nadzorem „organowi upoważnionemu” w formie pisemnej, nie później niż w ciągu 5 dni roboczych od daty podpisania umowy, wraz z kopią umowy i specyfikacją techniczną stanowiącej załącznik nr 1 do umowy.

4. Przedmiot umowy musi spełniać wymagania zawarte w specyfikacji technicznej stanowiącej załącznik nr 1 do niniejszej umowy.
5. Parametry przedmiotu umowy określone w specyfikacji technicznej stanowiącej załącznik nr 1 do niniejszej umowy należy potwierdzić wymaganymi dokumentami aktualnymi dla danej partii przedmiotu umowy, zgodnie z punktem 7 specyfikacji technicznej ST-11/KGP/2008 stanowiącej załącznik nr 1 do umowy.
6. Wykonawca jest zobowiązany do zapewnienia „organowi upoważnionemu” właściwej pomocy niezbędnej do prawidłowego sprawowania nadzoru nad wyrobem w szczególności: przekazania „organowi upoważnionemu” dokumentów oraz umożliwienia wstępu do pomieszczeń Wykonawcy i jego podwykonawców, w których wykonywane są prace wchodzące w zakres realizowanej umowy.
7. Wykonawca zobowiązany jest do umożliwienia realizacji zadań „organowi upoważnionemu”, w szczególności wykonania wskazanych przez ten organ czynności.
8. Wykonawca zobowiązany jest do wystawienia deklaracji zgodności w zakresie obronności i bezpieczeństwa zgodnie z ustawą z dnia 17 listopada 2006 r. *o systemie oceny zgodności wyrobów przeznaczonych na potrzeby obronności i bezpieczeństwa państwa* (Dz. U. Nr 235, poz. 1700 z późn. zm.).
9. Jeden egzemplarz wzoru przedmiotu zamówienia w oparciu o który Instytut Technologii Bezpieczeństwa „MORATEX” wystawił aktualne zaświadczenie (Świadectwo Zgodności Wzoru Wyrobu) potwierdzające, iż oferowany przedmiot zamówienia spełnia parametry jakościowe, techniczne i użytkowe zgodnie z wymaganiami Zamawiającego zawartymi w specyfikacji technicznej – ST-11/KGP/2008, Wykonawca przekazuje Zamawiającemu niezwłocznie po zawarciu umowy. Staje się on wzorem do umowy i pozostaje w dyspozycji Zamawiającego. Egzemplarza tego nie wlicza się do ogólnej liczby przedmiotu umowy określonego w § 1 umowy.
10. W przypadku, gdy nie ma możliwości pobrania próbek (np. materiałów, wyrobów gotowych) – przy udziale „organu upoważnionego” w trakcie produkcji – do przeprowadzenia badań laboratoryjnych określonych w ust. 5, „organ upoważniony” wskaże egzemplarze gotowych wyrobów, które zostaną poddane badaniom w laboratorium akredytowanym (w zależności od zakresu wymaganych badań – maksymalnie 20 szt.). Egzemplarzy tych nie wlicza się do ogólnej liczby przedmiotu umowy określonej w § 1 ust. 1 umowy. Koszty związane z dostarczeniem prób do badań oraz przeprowadzeniem badań ponosi Wykonawca.
11. W przypadku niepotwierdzenia przez „organ upoważniony” zgodności wyrobu zgłoszonego przez Wykonawcę ze specyfikacją techniczną oraz niedokonania skutecznego usunięcia tych niezgodności, Zamawiający zastrzega sobie prawo do odstąpienia od umowy z winy Wykonawcy.
12. Zamawiający w uzasadnionych przypadkach ma prawo do pobrania losowo prób gotowego przedmiotu umowy (maksymalnie 10 szt.), surowców (materiałów) lub poszczególnych elementów przedmiotu umowy do badań laboratoryjnych celem sprawdzenia wskaźników

użytkowych, na które istnieją znormalizowane metody badań. Egzemplarze tych nie wlicza się do ogólnej liczby przedmiotu umowy określonej w § 1 ust. 1 umowy. Koszty związane z ewentualnym dostarczeniem prób surowców (materiałów) i egzemplarzy przedmiotu umowy do badań oraz przeprowadzenia badań ponosi Wykonawca.

§ 5

ODBIÓR

1. Przedmiot umowy podlega odbiorowi jakościowemu dokonywanemu przez przedstawicieli Zamawiającego.
2. Dostarczany przedmiot umowy musi być fabrycznie nowy i pochodzić z bieżącej produkcji (danego roku).
3. Podstawą odbioru partii produkcyjnej jest spełnienie wymagań zawartych w specyfikacji technicznej ST-11/KGP/2008, stanowiącej załącznik nr 1 do umowy.
4. Odbiór jakościowy nastąpi po potwierdzeniu przez „organ upoważniony” deklaracji zgodności wyrobu w zakresie OiB, o której mowa w § 4 ust. 8 .
5. Wykonawca musi przedstawić dla każdej partii wyrobów zgłoszonej do odbioru potwierdzoną przez „organ upoważniony” deklarację zgodności wyrobu określoną w § 4 ust. 8 umowy, zgodnie z ustawą z dnia 17 listopada 2006 r. o systemie oceny zgodności wyrobów przeznaczonych na potrzeby obronności i bezpieczeństwa państwa (Dz. U. Nr 235, poz. 1700 z późn. zm.).
6. Wykonawca powiadomi Zamawiającego o przygotowaniu przedmiotu umowy do odbioru jakościowego z wyprzedzeniem co najmniej 5 dni roboczych przed proponowanym terminem odbioru jakościowego na numer faksu 22 60 130 59. Zamawiający zastrzega sobie prawo przeprowadzenia odbioru jakościowego w terminie do 5 dni roboczych po terminie proponowanym przez Wykonawcę.
7. Warunki odbioru jakościowego:
 - a) odbioru jakościowego dokonuje się w celu organoleptycznego sprawdzenia zgodności wykonania wyrobu z wymaganiami specyfikacji technicznej ST-11/KGP/2008 w zakresie jakości i estetyki wyrobu.
 - b) ilość partii produkcyjnych Wykonawca uzgadnia z Zamawiającym.
 - c) wyroby przewidziane do odbioru podlegają 100% kontroli przez komórkę Kontroli Jakości zakładu Wykonawcy.
8. Tryb i zasady przeprowadzenia odbioru wyrobu:
 - a) odbioru partii produkcyjnej wyrobu dokonują osoby wyznaczone przez Zamawiającego.
 - b) metodą „na ślepo” wg normy PN-N-03010:1983 wybiera się spośród zgłoszonych do odbioru 5% wyrobów (nie mniej niż 10 sztuk) i sprawdza zgodność ich wykonania z wymaganiami specyfikacji technicznej.
 - c) podczas odbioru jakościowego ocenie podlegać będzie jakość i estetyka wykonania

przedmiotu umowy, a w szczególności takie elementy jak:

- 1) szwy (ciągłość i równość, wykonanie bez zmarszczeń i wyciągnięć, zabezpieczenie przed pruciem),
 - 2) połączenie elementów składowych (np. bez fałd i zgrubień),
 - 3) kształt wyrobu (zniekształcenia i skrzywienia, estetyka wykonania poszczególnych elementów wyrobu).
9. Stwierdzenie w trakcie odbioru usterek, wad jakościowych skutkuje odstąpieniem od dalszego odbioru przedmiotu umowy do czasu usunięcia nieprawidłowości. Termin ponownego odbioru Wykonawca uzgodni z Zamawiającym. Wszelkie koszty związane z ponownym odbiorem ponosi Wykonawca.
10. Odbiór jakościowy przedmiotu umowy potwierdzony zostanie protokołem odbioru jakościowego, podpisanym przez upoważnionych przedstawicieli Zamawiającego i Wykonawcy. Protokół ten sporządzony zostanie w 3 egzemplarzach, z których po jednym egzemplarzu otrzymują: Zamawiający, Wykonawca oraz „organ upoważniony”.
11. Odbiór ilościowy przedmiotu umowy dokonywany będzie przez pracowników Odbiorcy w jego siedzibie, z którego sporządzony zostanie dowód przyjęcia. Do każdej dostawy Wykonawca zobowiązany jest dostarczyć kopię potwierdzonej przez „organ upoważniony” deklaracji zgodności wyrobu w zakresie OiB, kopię protokołu odbioru jakościowego oraz warunki gwarancji i reklamacji.
12. Wykaz osób wyznaczonych z ramienia Odbiorców do kontaktów z Wykonawcą stanowi załącznik nr 3 do umowy.
13. O terminie dostawy Wykonawca powiadomi Odbiorcę z co najmniej trzydniowym wyprzedzeniem na numer faksu wskazany w załączniku nr 3 do umowy.
14. Wykonawca dostarczy przedmiot umowy własnym transportem do magazynu Odbiorcy, na adres wskazany przez Odbiorcę w zapotrzebowaniu rozmiarowym w dni robocze od poniedziałku do piątku w godzinach 8:00 – 15:00.
15. Dostawa nastąpi po otrzymaniu przez Zamawiającego potwierdzonej deklaracji zgodności o której mowa w § 4 ust. 8 oraz po przeprowadzeniu odbioru jakościowego przedmiotu umowy.

§ 6

WARUNKI PŁATNOŚCI

1. Zamawiający opłaci należność za realizację umowy na podstawie poprawnie wystawionych przez Wykonawcę faktur VAT, przy czym na poszczególne dostawy dla każdego Odbiorcy, Wykonawca wystawi oddzielne faktury VAT.
2. Zamawiający dopuszcza płatności częściowe po zrealizowaniu każdej partii dostawy.
3. Wykonawca wystawiając fakturę VAT, wskaże jako płatnika: zgodnie z załącznikiem nr 4 do umowy.

4. Wykonawca wystawione faktury VAT prześle na adresy wskazane w załączniku nr 4 do umowy.
5. Podstawą opłacenia faktur za wykonanie przedmiotu umowy będzie poprawnie wystawiony dowód przyjęcia, o którym mowa w § 5 ust. 11.
6. Wszelkie rozliczenia finansowe między Zamawiającym a Wykonawcą będą prowadzone wyłącznie w złotych polskich.
7. Zamawiający opłaci należną do zapłaty kwotę przelewem na konto Wykonawcy, w terminie 30 dni od daty otrzymania prawidłowo wystawionej faktury VAT oraz dowodu przyjęcia.
8. Zamawiający upoważnia Wykonawcę do wystawienia faktury VAT bez podpisu przedstawiciela Zamawiającego.
9. Za datę zapłaty przyjmuje się datę obciążenia przez bank rachunku Zamawiającego.
10. Wykonawca jest zobowiązany przed rozpoczęciem produkcji przedłożyć Zamawiającemu informację o cenach jednostkowych (cena jednostkowa netto, cena jednostkowa brutto) po których będzie wystawiał faktury.
11. Łączna wartość i liczba przedmiotu umowy w ramach zrealizowanych dostaw częściowych nie może przekroczyć ogólnej liczby i wartości przedmiotu umowy określonych w § 1 niniejszej umowy.

§ 7

GWARANCJA I WARUNKI REKLAMACJI

1. Wykonawca odpowiada za wady fizyczne ujawnione w wyrobie i ponosi z tego tytułu wszelkie zobowiązania.
2. Jest zobowiązany do usunięcia wad fizycznych i do dostarczenia wyrobów wolnych od wad, jeżeli wady ujawnią się w ciągu okresu określonego w gwarancji.
3. Na wyprodukowane wyroby Wykonawca udzieli gwarancji na okres miesięcy (Zamawiający wymaga okresu gwarancji nie krótszego niż 24 miesiące) ich użytkowania, pod warunkiem przestrzegania zasad eksploatacji, konserwacji, transportu i przechowywania. Okres przechowywania wyrobu, po którym przysługuje okres gwarancji, wynosi 24 miesiące, licząc od daty podpisania dowodu przyjęcia przez przedstawiciela Odbiorcy. W przypadku wydania wyrobu do użytkowania po okresie przechowywania dłuższym niż 24 miesiące łączny okres gwarancji (przechowywanie + użytkowanie) wynosi miesiące (nie mniej niż 48 miesięcy).
4. W przypadku stwierdzenia w okresie gwarancji wad fizycznych Wykonawca rozpatrzy „protokół reklamacji” w ciągu 14 dni licząc od daty jego otrzymania od Odbiorcy.
5. W przypadku uznania reklamacji Wykonawca:
 - a) usunie wady w wyrobie w terminie 30 dni, licząc od daty otrzymania „protokołu reklamacji”,
 - b) usunie wady w dostarczonym wyrobie w miejscu, w którym zostały ujawnione lub na własny koszt dostarczy je do swojej siedziby w celu ich usunięcia,
 - c) wyroby wolne od wad dostarczy na własny koszt do miejsca, w którym wady zostały ujawnione,

- d) przedłuży termin gwarancji o czas, w którym wskutek wad wyrobu objętego gwarancją, uprawniony do gwarancji nie mógł z niego korzystać,
 - e) wymieni wadliwy wyrób na nowy w terminie 30 dni licząc od daty otrzymania „protokołu reklamacji”, jeżeli usunięcie wad będzie niemożliwe bądź niewskazane.
 - f) ponosi odpowiedzialność z tytułu przypadkowej utraty lub uszkodzenia wyrobu od przyjęcia go do naprawy do czasu zwrócenia go (bez wad) do Odbiorcy.
6. Jeżeli Wykonawca nie uzna reklamacji, Odbiorca wadliwy wyrób przekaże do zbadania do akredytowanej jednostki. Wydane orzeczenie traktowane będzie jako ostateczne. Koszty badania poniesie strona, której ocena okaże się błędna (Wykonawca lub Odbiorca). Wymiana wadliwego wyrobu nastąpi w ciągu 14 dni od daty orzeczenia na koszt Wykonawcy w przypadku jego winy.

§ 8

KARY UMOWNE

1. Wykonawca zobowiązuje się zapłacić Zamawiającemu następujące kary umowne:
 - 1) 15 % wartości brutto niedostarczonego przedmiotu umowy w razie odstąpienia w całości lub części od umowy z powodu okoliczności, za które odpowiada Wykonawca,
 - 2) 0,3 % wartości brutto niedostarczonego przedmiotu umowy w terminach, o których mowa w § 3 ust.1-4, za każdy rozpoczęty dzień opóźnienia.
2. Zamawiający może egzekwować kary umowne za nieterminową realizację przedmiotu umowy przy opłacaniu faktur.
3. Zapłata kary umownej, określonej w ust. 1 pkt. 2 nie zwalnia Wykonawcy od wykonania przedmiotu umowy.
4. Niezależnie od kar umownych określonych w ust. 1 Zamawiającemu przysługuje prawo dochodzenia odszkodowań na zasadach ogólnych prawa cywilnego, jeżeli poniesiona szkoda przekroczy wysokość zastrzeżonych kar umownych.

§ 9

CESJA WIERZYTELNOŚCI

Wykonawca nie może dokonać cesji wierzytelności wynikających z niniejszej umowy na rzecz osób trzecich z wyjątkiem banku kredytującego w zakresie niniejszej umowy.

§ 10

ZABEZPIECZENIE

1. Wykonawca wniósł zabezpieczenie należytego wykonania umowy w wysokości 10% kwoty brutto określonej w § 1 ust. 3, tj. PLN (słownie złotych:) w formie zgodnej z art. 148 ust. 1 z dnia 29 stycznia 2004 r. Prawo zamówień publicznych (Dz. U. z 2013 r. poz. 907 ze zmianami).

2. Zabezpieczenie należytego wykonania umowy służyć będzie do pokrycia roszczeń z tytułu niewykonania lub nienależytego wykonania umowy.
3. Zabezpieczenie należytego wykonania umowy zostanie zwrócone w następujących terminach:
 - a) 70% zabezpieczenia należytego wykonania umowy, tj. kwotę PLN, gwarantującą zgodne z umową wykonanie przedmiotu zamówienia, w terminie 30 dni od dnia wykonania zamówienia i uznania przez Zamawiającego za należyte wykonane,
 - b) 30% zabezpieczenia należytego wykonania umowy, tj. kwotęPLN, w terminie nie później niż w 15 dniu po upływie okresu rękojmi za wady.

§ 11

ZMIANA TREŚCI UMOWY

1. W razie zaistnienia istotnej zmiany okoliczności powodującej, że wykonanie umowy nie leży w interesie publicznym, czego nie można było przewidzieć w chwili zawarcia umowy, Zamawiający może odstąpić od umowy w terminie 30 dni od powzięcia wiadomości o tych okolicznościach.
2. Strony przewidują możliwość dokonywania zmian w treści umowy w stosunku do treści oferty Wykonawcy, w sytuacji gdy:
 - a) powstała możliwość zastosowania nowszych i korzystniejszych dla Zamawiającego rozwiązań technologicznych lub technicznych, niż istniejące w chwili podpisania umowy,
 - b) realizacja przedmiotu umowy wymaga uzyskania stosownych dokumentów z urzędów administracji państwowej, a z przyczyn niezależnych od Wykonawcy niemożliwe było uzyskanie tych dokumentów w terminach przewidzianych w przepisach prawa,
 - c) niezbędna jest zmiana sposobu wykonania zobowiązania, o ile zmiana taka jest korzystna dla Zamawiającego oraz konieczna w celu prawidłowego wykonania przedmiotu umowy;
 - d) konieczna jest zmiana terminu realizacji pierwszej części przedmiotu umowy określonego w § 3 ust. 3 umowy w związku z przedłużającą się procedurą przetargową na skutek korzystania przez Wykonawców ze środków ochrony prawnej, lub w przypadku braku rozstrzygnięcia postępowania w pierwotnym terminie związania ofertą z powodu okoliczności, za które odpowiada Zamawiający.
3. Wszelkie zmiany lub uzupełnienia niniejszej umowy wymagają formy pisemnej pod rygorem nieważności.

§ 12

INNE POSTANOWIENIA

1. W sprawach nieuregulowanych umową zastosowanie mają obowiązujące przepisy prawa, w tym w szczególności przepisy Kodeksu cywilnego oraz ustawy Prawo zamówień publicznych.

2. W przypadku zaistnienia jakichkolwiek rozbieżności pomiędzy postanowieniami zawartymi w załącznikach do umowy, a warunkami ustalonymi w umowie, wiążące są postanowienia umowy.
3. Sądem właściwym dla spraw niniejszej umowy jest sąd właściwy dla siedziby Zamawiającego.
4. Umowę sporządzono w trzech egzemplarzach, z których dwa egzemplarze otrzymuje Zamawiający, a jeden egzemplarz otrzymuje Wykonawca.
5. Integralną część umowy stanowią załączniki:
 - załącznik 1 –Specyfikacja Techniczna – ST-11/KGP/2008
 - załącznik 2 – Wykaz jednostek Policji wraz z zapotrzebowaniem,
 - załącznik 3 – Wykaz adresów Odbiorców,
 - załącznik 4 – Wykaz płatników zgodnie z § 6. ust. 3-4 umowy

ZAMAWIAJĄCY

WYKONAWCA

Główny Księgowy
Komendy Głównej Policji
.....

Dyrektor
Biura Finansów
Komendy Głównej Policji
.....

Załącznik nr 1
do umowy 16/CdA/15/UM

OPIS PRZEDMIOTU ZAMÓWIENIA

KOMENDA GŁÓWNA POLICJI
02-542 Warszawa, ul. Domaniewska 36/38



SPECYFIKACJA TECHNICZNA

Identyfikator specyfikacji technicznej

ST – 11/KGP/2008

PAS GŁÓWNY

Edycja

Grudzień 2013 r.

SPIS TREŚCI

	Strona
1. Charakterystyka wyrobu	3
2. Dokumenty odniesienia	3
3. Przeznaczenie dokumentu	3
4. Zakres stosowania dokumentu	4
5. Wymagania standardowe	4
5.1. Wymagania techniczne	4
5.1.1. Charakterystyka wyrobu	4
5.1.2. Charakterystyki oraz wymagania techniczne podstawowych materiałów i dodatków	6
5.1.3. Wymagania konstrukcyjne	7
5.1.4. Wymiarowanie	8
5.1.5. Wymagania odnośnie cechowania i znakowania	13
5.1.6. Pakowanie, przechowywanie i transport	13
5.2. Wymagania jakościowe	14
5.2.1. Parametry podstawowych materiałów i dodatków	14
5.2.2. Parametry i cechy wyrobu gotowego	14
5.2.3. Odbiór jakościowy	14
5.3. Wymagania dotyczące bezpieczeństwa użytkowania	16
6. Gwarancja Wykonawcy	16
7. Wymagane dokumenty potwierdzające spełnienie wymagań specyfikacji technicznej	16
8. Nadzorowanie dokumentu	17
9. Arkusz ewidencji wprowadzonych zmian	18
10. Załącznik	19

1. Charakterystyka wyrobu

Pas główny stanowi element umundurowania służbowego funkcjonariuszy Policji.

Konstrukcja pasa powinna umożliwiać mocowanie na nim wyposażenia niezbędnego do wykonywania działań służbowych.

Pas główny powinien być wykonany z taśmy poliamidowej w kolorze czarnym. Powinien być zapinany na kłamek plastikową posiadającą potrójne zabezpieczenie.

Pas główny powinien składać się z dwóch elementów: pasa podstawowego i pasa wewnętrznego.

Pas podstawowy powinien być usztywniony płytą PE o grubości 1 mm i podszyty taśmą samoszczepną. Długość pasa powinna być regulowana z obu stron za pomocą taśmy samoszczepnej. Na pas powinny być nałożone dwie szlufki plastikowe.

Od strony wewnętrznej pasa podstawowego powinien znajdować się pas wewnętrzny mocowany do niego za pomocą taśmy samoszczepnej, zapobiegającej przesuwaniu się elementów wyposażenia znajdujących się na pasie.

2. Dokumenty odniesienia

Polskie normy

- PN-EN 1773:2000 Tekstylija – Płaskie wyroby włókiennicze – Wyznaczanie szerokości i długości
- PN-EN ISO 13934-1:2002 Tekstylija – Właściwości płaskich wyrobów przy rozciąganiu – Część 1: Wyznaczanie maksymalnej siły i wydłużenia względnego przy maksymalnej sile metodą paska
- PN-EN 12242:2002 Zapięcia samoszczepne – Wyznaczanie wytrzymałości na rozpinanie
- PN-EN 12240:1999 Zapięcia samoszczepne – Wyznaczanie całkowitych i efektywnych szerokości taśm i efektywnej szerokości zapięcia
- PN-P-84501:1983 Wyroby konfekcyjne – Szwy – Klasyfikacja i oznaczenia
- PN-P-84502:1983 Wyroby konfekcyjne – Ściegi – Klasyfikacja i oznaczenia
- PN-EN 12590:2002 Tekstylija – Przemysłowe nici szwalne wykonane w całości lub częściowo z włókien syntetycznych
- PN-P-84531:1990 Wyroby konfekcyjne – Oznaczenie
- PN-N-03010:1983 Statystyczna kontrola jakości – Losowy wybór jednostek produktu do próbki
- PN-EN ISO 3071:2007 Tekstylija -- Oznaczenie pH ekstraktów wodnych
- PN-EN 14362-1:2012 Tekstylija -- Metody oznaczania niektórych amin aromatycznych powstałych z barwników azowych -- Część 1: Wykrywanie zastosowania niektórych barwników azowych dostępnych metodą z ekstrakcją i bez ekstrakcji włókien
- PN-EN 14362-3:2012 Tekstylija -- Metody oznaczania niektórych amin aromatycznych powstałych z barwników azowych -- Część 3: Wykrywanie zastosowania niektórych barwników azowych, mogących uwalniać 4-aminoazobenzen
- PN-EN ISO 14184-1:2011 Tekstylija -- Oznaczenie formaldehydu -- Część 1: Formaldehyd wolny i zhydrolizowany (metoda ekstrakcji wodnej)

- Ustawa z dnia 17 listopada 2006 r. o systemie oceny zgodności wyrobów przeznaczonych na potrzeby obronności i bezpieczeństwa państwa (Dz. U. Nr 235, poz. 1700 z późn. zm.)

3. Przeznaczenie dokumentu

Specyfikacja techniczna identyfikuje wyrób poprzez określenie parametrów, jakie powinien spełniać w zakresie wymagań:

- technicznych,
- jakościowych,
- związanych z bezpieczeństwem użytkowania.

w odniesieniu do:

- nazewnictwa,
- symboli,
- badań i metodologii badań,
- znakowania oraz oznaczania wyrobu.

4. Zakres stosowania dokumentu

Specyfikacja techniczna jest wykorzystywana jako załącznik do specyfikacji istotnych warunków zamówienia podczas postępowania o udzielenie zamówienia publicznego oraz umożliwia jednostkom badawczym i certyfikującym pozyskanie informacji o zakresach badań i oceny zgodności wyrobów.

5. Wymagania standardowe

5.1. Wymagania techniczne

5.1.1. Charakterystyka wyrobu

Opis wyrobu

Pas główny (rys. 1) powinien składać się z dwóch elementów:

- pasa podstawowego (poz. 1 na rys. 1), którego końce przeciągnięte są przez klamrę – z trzelementowym wpustem - (poz. 3 na rys. 1) i zabezpieczone szlufkami (poz. 4 na rys. 1),
- pasa wewnętrznego (poz. 2 na rys. 1) mocowanego do pasa podstawowego za pomocą taśmy samoszczepnej, który zapobiega przesuwaniu się elementów wyposażenia znajdujących się na pasie podstawowym.

Pas podstawowy (rys. 2) powinien być wykonany z dwóch warstw taśmy poliamidowej oddzielonych przekładką z płyty PE.

Na stronę wewnętrzną pasa podstawowego powinna być naszyta taśma samoszczepna – welenka. Końcówki pasa powinny być wykonane z 1 warstwy taśmy poliamidowej, na którą od strony wewnętrznej należy naszyć odcinek taśmy samoszczepnej – rzep, a od strony zewnętrznej odcinek taśmy samoszczepnej – welenka.

Elementy pasa podstawowego powinny być połączone ze sobą za pomocą szycia (pięć przesyć wzdłuż całej długości pasa – rys. 2).

Długość pasa powinna być regulowana poprzez przekładanie jego końcówek przez otwory klamry (rys. 4) i szepianie taśmą samoszczepną, zabezpieczone dodatkowo szlufkami z możliwością ich swobodnego przesuwania na całej długości zapiętego pasa.

Pas wewnętrzny (rys. 3) powinien być wykonany z taśmy poliamidowej, na którą z jednej strony naszyto na całej długości taśmę samoszczepną – rzep, a z drugiej strony odcinek taśmy samoszczepnej – wełenka.

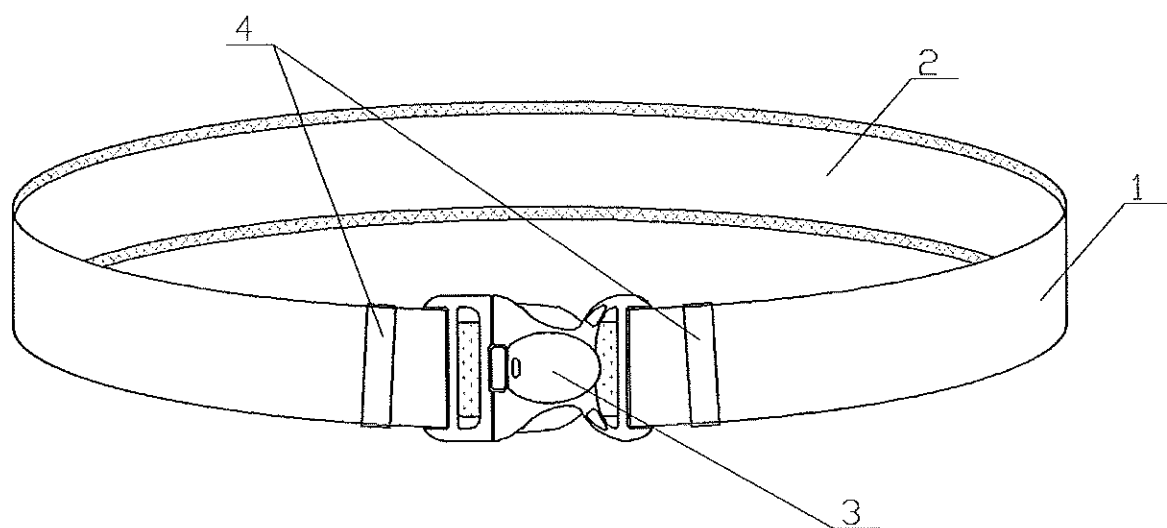

- 1 – taśma poliamidowa
- 2 – taśma samoszczepna - wełenka
- 3 – klamra
- 4 – szlufki

Rys. 1. Pas główny – widok ogólny

Wykaz użytych materiałów

Zestawienie materiałów i dodatków niezbędnych do wykonania pasa głównego zawarto w tabeli 1.

Tabela 1. Zestawienie materiałów i dodatków

Lp.	Nazwa elementu składowego	Ilość elementów (szt.)
1	Taśma poliamidowa szer. 50 mm	2
2	Taśma poliamidowa szer. 40 mm	1
3	Taśma samoszczepna (welenka) szer. 50 mm	3
4	Taśma samoszczepna (rzep) szer. 50 mm	2
5	Taśma samoszczepna (welenka) szer. 40 mm	1
6	Taśma samoszczepna (rzep) szer. 40 mm	1
7	Klamra plastikowa z potrójnym zabezpieczeniem	1
8	Szlufka plastikowa	2
9	Płyta PE grub. 1 mm	1

5.1.2. Charakterystyki oraz wymagania techniczne podstawowych materiałów i dodatków

Szczegółowe wymagania dla materiałów podstawowych zestawiono w tabeli 2.

Tabela 2. Wymagania dla materiałów podstawowych

Lp.	Wyszczególnienie	Jednostka miary	Wartość	Wymagania
TAŚMA POLIAMIDOWA O SZEROKOŚCI 50 mm				
1	Szerokość	mm	50 ± 2	PN-EN 1773:2000
2	Siła zrywająca nie mniej niż	N	19000	PN-EN ISO 13934-1:2002
3	Wydłużenie względne przy zerwaniu nie więcej niż	%	55	
TAŚMA POLIAMIDOWA O SZEROKOŚCI 40 mm				
1	Szerokość	mm	40 ± 2	PN-EN 1773:2000
2	Siła zrywająca nie mniej niż	N	15000	PN-EN ISO 13934-1:2002
3	Wydłużenie względne przy zerwaniu nie więcej niż	%	50	
TAŚMA SAMOSCZEPNA O SZEROKOŚCI 50 mm				
1	Minimalna wytrzymałość na rozpinanie	N/mm	0,19	PN-EN 12242:2002
2	Maksymalna wytrzymałość na rozpinanie	N/mm	0,22	
3	Szerokość całkowita	mm	50 ± 2	PN-EN 12240:1999
4	Szerokość efektywna	mm	44 ± 2	

TAŚMA SAMOSZCZEPNA O SZEROKOŚCI 40 mm				
1	Minimalna wytrzymałość na rozpinanie	N/mm	0,17	PN-EN 12242:2002
2	Maksymalna wytrzymałość na rozpinanie	N/mm	0,19	
3	Szerokość całkowita	mm	40 ± 2	PN-EN 12240:1999
4	Szerokość efektywna	mm	34 ± 2	

Wymagania dla dodatków

Klamra plastikowa do konfekcjonowania pasa głównego powinna spełniać wymagania zamieszczone w tabeli 3.

Klamra powinna być wykonana z acetału i powinna charakteryzować się średnią wysokością wejścia na taśmę 50÷51 mm.

Tabela 3. Wymagania dla klamry

Lp.	Wyszczególnienie	Jednostka miary	Wartość	Wymagania
1	Siła wyznaczona podczas rozciągania próbki z V=300 mm/min, przy której następuje zniszczenie/rozpięcie klamry, nie mniej niż	N	1000	PBM-21 Procedura badawcza ITB „MORATEX” lub równoważna - załącznik

Wymagane właściwości dla materiałów podstawowych i dodatków powinny być potwierdzone aktualnymi zaświadczeniami o wynikach badań wykonanych w laboratoriach badawczych akredytowanych.

5.1.3. Wymagania konstrukcyjne

Wymagania konstrukcyjne ogólne

Pas główny powinien posiadać regulację długości umożliwiającą dopasowanie do sylwetki użytkownika. Jego konstrukcja powinna umożliwiać umocowanie na nim niezbędnego wyposażenia i zapobiegać jego przesuwaniu.

Wykaz wymaganych cech użytkowych

Pas główny jest przeznaczony do całorocznego użytkowania. Powinien zapewnić komfort użytkownika wyrobu podczas pełnienia przez funkcjonariuszy obowiązków służbowych.

Pas główny powinien być wykonany zgodnie z niniejszą specyfikacją techniczną oraz egzemplarzem poglądowym dostępnym do wglądu u Zamawiającego. Materiały, z których będzie konfekcjonowany powinny spełniać wymagania zawarte w tabeli 2 i 3.

Pas główny powinien charakteryzować się:

- trwałym wybarwieniem,

- stabilnością kształtu,
- niezawodnością zastosowanej klamry plastikowej,
- niezawodnością zastosowanej taśmy samoszczepnej,
- estetycznym wykonaniem.

Sposób łączenia elementów

Elementy pasa głównego powinny być łączone za pomocą szycia, przy czym:

- szwy – powinny być zgodne z normą PN-P-84501:1983,
- ściegi – powinny być zgodne z normą PN-P-84502:1983.

Do szycia pasa głównego należy stosować szew 5.29.01 przy zastosowaniu ściegu 301.

Wszystkie szwy na początku i końcu powinny być zamocowane przeszyciem wstecznym celem zabezpieczenia przed pruciem.

Należy stosować nici maszynowe czarne 226 dtex × 3 (zgodnie z normą PN-EN 12590:2002).

Estetyka i ergonomia

Pas główny powinien mieć estetyczny wygląd. Jego konstrukcja powinna być dostosowana do potrzeb użytkownika i zapewniać komfort użytkowania.

Wymagania niezawodnościowe

Pas główny nie powinien ulegać samoistnemu uszkodzeniu podczas przechowywania, użytkowania i w wyniku konserwacji zgodnie z wymaganiami przedstawionymi w niniejszej specyfikacji.

5.1.4. Wymiarowanie

Hość rozmiarów

Pas główny powinien być dostępny w co najmniej czterech rozmiarach, zgodnie z klasyfikacją wielkości zamieszczoną w tabeli 4. Dla użytkowników o nietypowej budowie ciała przewiduje się możliwość wykonania pasów o długościach wykraczających poza wymiary (krótsze i dłuższe) zawarte w tabeli 4.

Tabela 4. Wymiary pasa głównego w poszczególnych rozmiarach

Rozmiar pasa	Długość pasa wraz z klamrą (po zapięciu) (cm)	a (cm)	b (cm)	Długość płyty PE (cm)	Tolerancja wymiarów (cm)
I	90-100	115,5	96,5	60	± 1,5
II	100-110	125,5	106,5	70	
III	110-120	135,5	116,5	80	
IV	120-130	145,5	126,5	90	

Wymiary stałe i pomocnicze pasa głównego przedstawiono w tabeli 5.

Tabela 5. Wymiary stałe i pomocnicze dla wszystkich rozmiarów

Wyszczególnienie	Wartość (mm)	Tolerancja wymiarów (mm)
B – szerokość wejścia na pas w klamrze	50	+ 2,0
A – wysokość klamry	60	± 2,0
C – długość klamry	100	± 5,0

Podstawowe wymiary elementów pasa głównego zamieszczono na rys. 2-4.

Jednostka miary - mm.

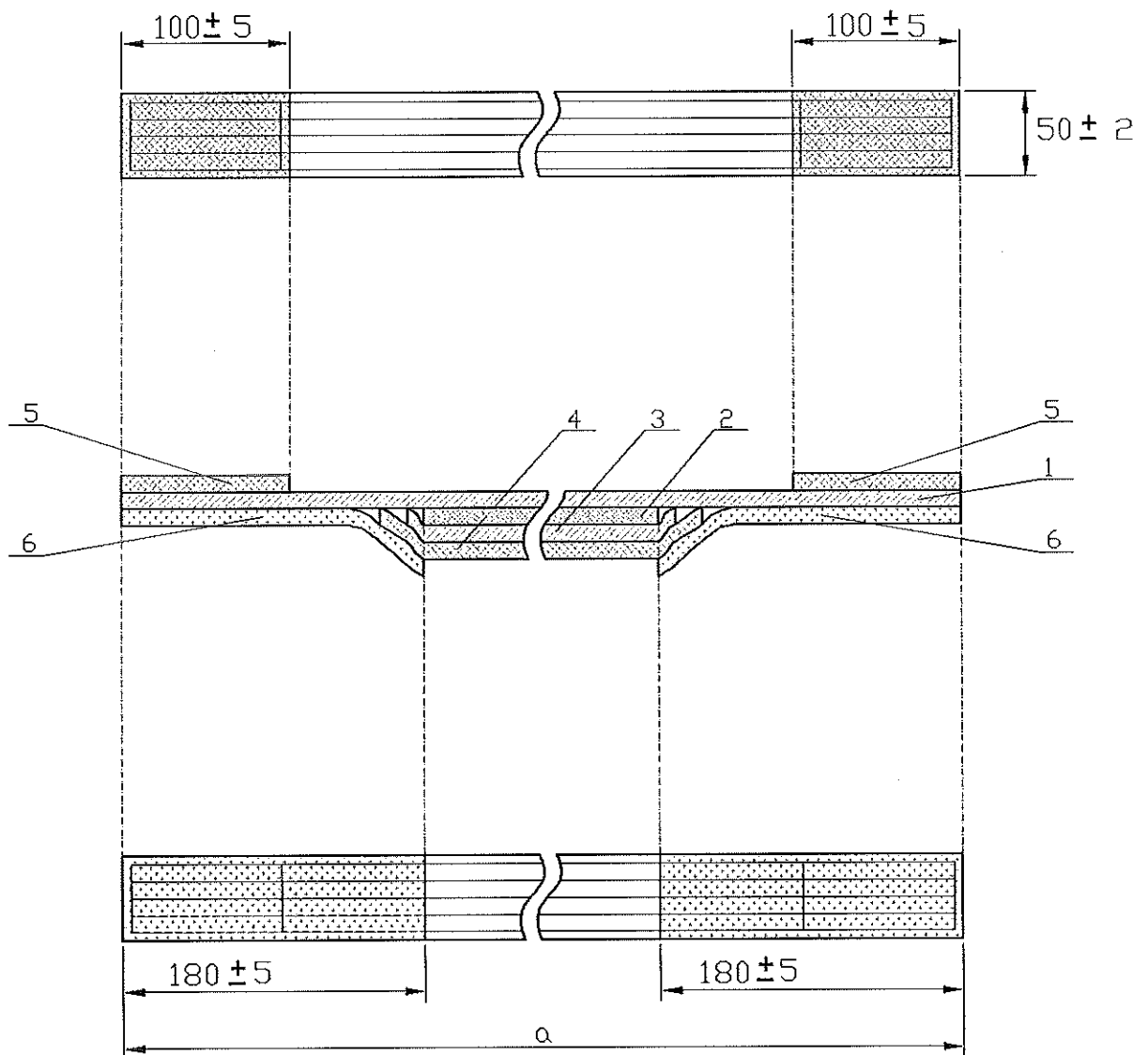

- 1 – taśma poliamidowa
- 2 – płyta PE
- 3 – taśma poliamidowa
- 4, 5 – taśma samoszczepna – welenka
- 6 – taśma samoszczepna - rzep

Rys. 2. Rysunek techniczny – Element pasa głównego: pas podstawowy

- widok od strony zewnętrznej
- przekrój poprzeczny wzdłuż pasa
- widok od strony pasa wewnętrznego

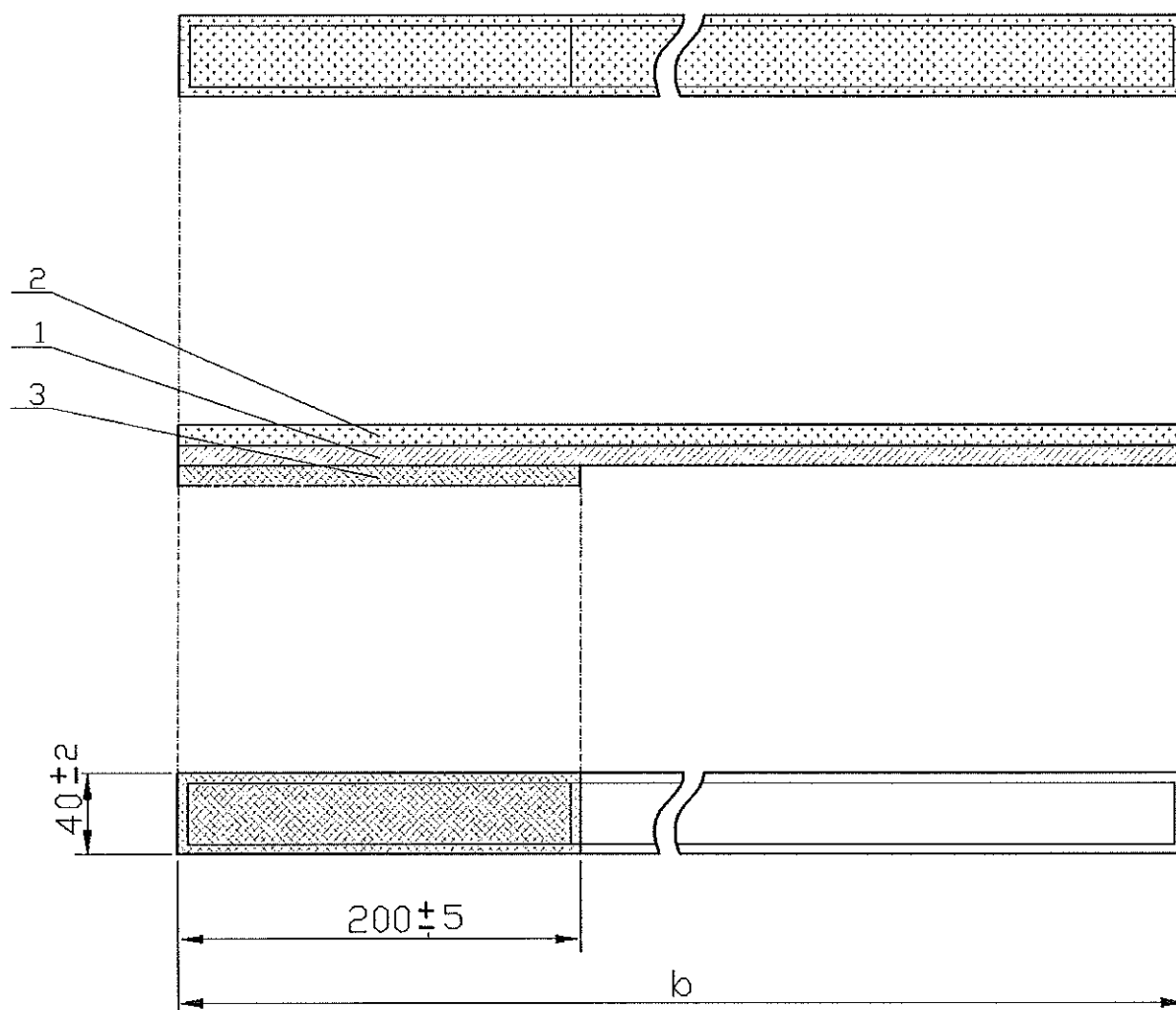

- 1 – taśma poliamidowa
- 2 – taśma samoszczepna - rzep
- 3 – taśma samoszczepna - wełenka

Rys. 3. Rysunek techniczny – Element pasa głównego: pas wewnętrzny

- widok od strony pasa podstawowego
- przekrój poprzeczny wzdłuż pasa
- widok od strony wewnętrznej

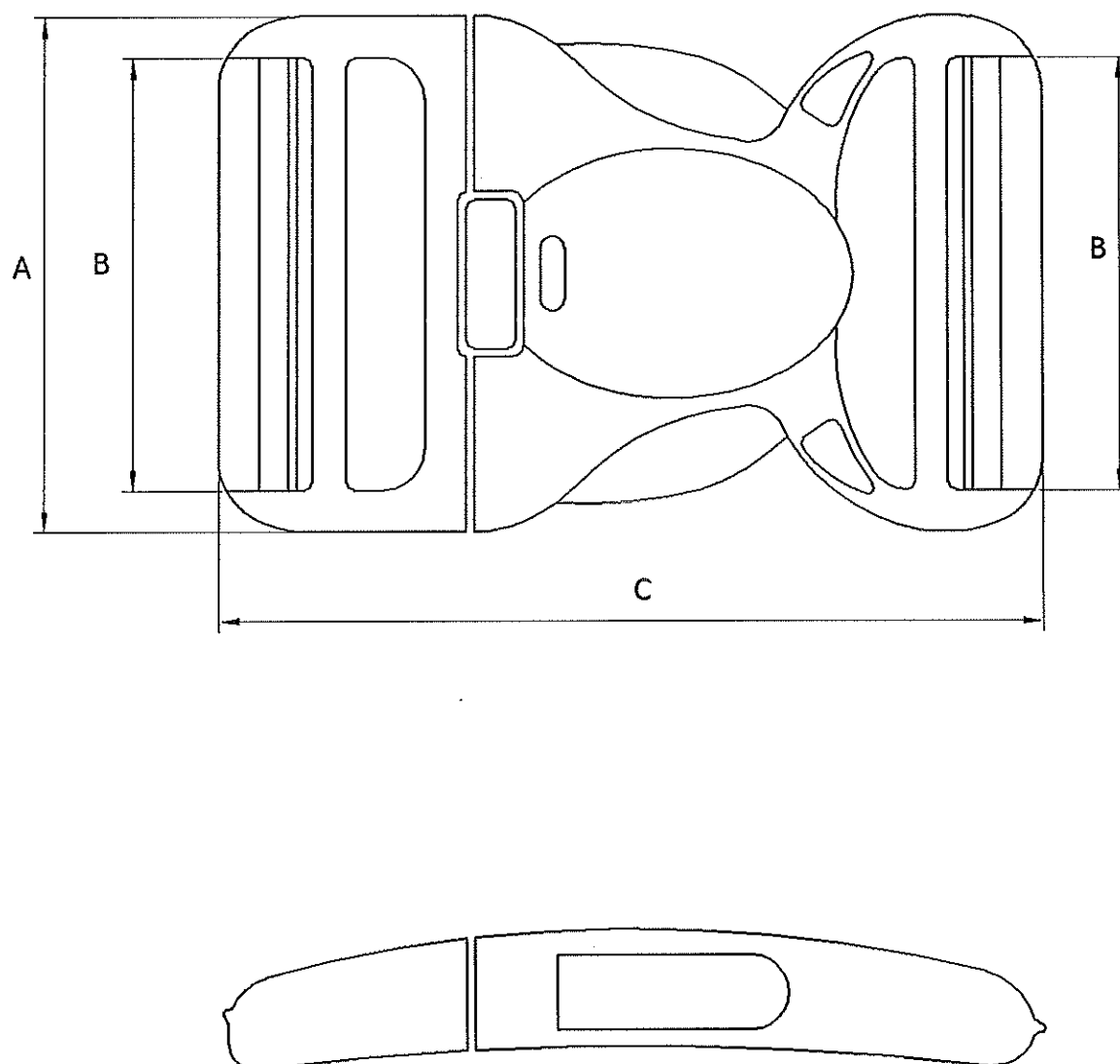

Rys. 4. Klamra z trzelementowym wpustem

5.1.5. Wymagania odnośnie cechowania i znakowania

Pas główny powinien być stemplowany od strony wewnętrznej (kolor stempla – biały) lub zawierać wszywkę zawierającą co najmniej: nazwę Wykonawcy, rozmiar wyrobu, miesiąc i rok produkcji, numer zlecenia, oznaczenie jakości oraz znak KJ, informacje o sposobie konserwacji. Informacje i znaki muszą być w języku polskim, powinny być trwałe, czytelne i nieścieralne.

Treść etykiety papierowej

Do pasa głównego powinna być dołączona etykieta z plombą plastikową zawierająca co najmniej następujące dane: nazwa i adres Wykonawcy, nazwa wyrobu, rozmiar wyrobu, miesiąc i rok produkcji, numer zlecenia, oznaczenie jakości oraz znak KJ, informacje o sposobie konserwacji, warunki gwarancji.

Treść etykiety zbiorczej

Etykieta na opakowanie zbiorcze (pudło kartonowe) powinna zawierać co najmniej następujące dane: nazwę i adres Wykonawcy, nazwę wyrobu, kolor, liczbę wyrobów, rozmiar, oznaczenie stopnia jakości oraz znak KJ, miesiąc i rok produkcji, numer zlecenia oraz informację o warunkach gwarancji.

Do każdego pasa głównego należy dołączyć informację dotyczącą sposobu konserwacji.

5.1.6. Pakowanie, przechowywanie, transport

Rodzaj opakowania

Pasy główne należy powiązać w wiązki po 10 sztuk i pakować w kartony w ilościach uzgodnionych z Zamawiającym. Dopuszcza się zapakowanie do kartonu wyrobów w różnych rozmiarach (końcówki rozmiarowe, rozmiary nietypowe) z podaniem na etykiecie zbiorczej liczby wyrobów w poszczególnych rozmiarach. Do każdego kartonu powinna być dołączona instrukcja konserwacji oraz karta gwarancyjna.

Na każdy karton powinny być naklejone etykiety zbiorcze.

Dopuszcza się inny sposób pakowania według wytycznych Zamawiającego.

Przechowywanie

Pasy główne powinny być przechowywane w zamkniętych, przewiewnych, suchych, wolnych od pleśni i grzybów pomieszczeniach, zabezpieczających wyrób przed gryzoniami, zawilgoceniem, popłamieniem, zabrudzeniem, działaniem promieni słonecznych, w miejscach oddalonych od środków chemicznych i źródeł ciepła.

Transport

Transport wyrobu powinien odbywać się w zamkniętych środkach transportu, chroniących przed zabrudzeniem, zamoczeniem i uszkodzeniem mechanicznym wyrobu i opakowań oraz przedostaniem się wilgoci oraz innych substancji do wewnątrz opakowania zgodnie z obowiązującymi przepisami transportowymi.

Dopuszcza się inny rodzaj transportu po wcześniejszym uzgodnieniu z Zamawiającym.

5.2. Wymagania jakościowe

5.2.1. Parametry podstawowych materiałów i dodatków

Wartości wskaźników oraz metodologię badawczą dla podstawowych materiałów i dodatków zawierają tabele 2 i 3 niniejszej specyfikacji. Spełnienie tych wymagań jest warunkiem dopuszczenia materiałów do konfekcjonowania z nich pasów głównych.

5.2.2. Parametry i cechy wyrobu gotowego

Klasyfikacja jakości

Dopuszcza się pasy główne wykonane w I stopniu jakości.

Błędy niedopuszczalne

Nie dopuszcza się występowania w pasie głównym następujących błędów:

- części plastikowych:
 - skaleczenia,
 - wgniecenia,
 - pęknięcia,
 - zarysowania,
 - ostre krawędzie,
 - niejednorodność powłoki plastikowej,
- taśmy poliamidowej:
 - zgrubienia nitki,
 - brak nitki osnowy i wątku,
 - zmechacenia,
 - zniekształcenie wzoru,
 - zniekształcenie powierzchni,
 - uszkodzone brzegi,
 - dziury,
 - plamy,
 - odbarwienia.

Dopuszczalność sztukowania

W wyrobie nie dopuszcza się sztukowania elementów. Pas główny powinien być wykonany estetycznie.

5.2.3. Odbiór jakościowy

5.2.3.1. Warunki przedstawienia wyrobu do odbioru:

- a. Odbioru jakościowego dokonuje się w celu organoleptycznego sprawdzenia zgodności wykonania wyrobu z wymaganiami Specyfikacji Technicznej w zakresie jakości i estetyki wyrobu.
- b. Ilość partii produkcyjnych Wykonawca uzgadnia z Zamawiającym.
- c. Wyroby przewidziane do odbioru podlegają 100% kontroli przez komórkę Kontroli Jakości zakładu Wykonawcy.
- d. Podstawą odbioru partii produkcyjnej jest spełnienie wymagań zawartych w niniejszej Specyfikacji Technicznej. Każda partia wyrobu podlegająca odbiorowi powinna mieć potwierdzoną deklarację zgodności wyrobu zgodnie z ustawą z dnia 17 listopada 2006 r. o systemie oceny zgodności wyrobów przeznaczonych na potrzeby obronności i bezpieczeństwa państwa (Dz. U. Nr 235, poz. 1700 z późn. zm.).

5.2.3.2. Tryb i zasady przeprowadzenia odbioru wyrobu:

- a. Odbioru partii produkcyjnej wyrobu dokonują osoby wyznaczone przez Zamawiającego.
- b. Metodą „na ślepo” wg normy PN-N-03010:1983 wybiera się spośród zgłoszonych do odbioru 5% wyrobów (nie mniej niż 10 sztuk) i sprawdza zgodność ich wykonania z wymaganiami Specyfikacji Technicznej.
- c. Podczas odbioru jakościowego ocenie podlegać będzie jakość i estetyka wykonania przedmiotu umowy, a w szczególności takie elementy jak:
 - 1) szwy (ciągłość i równość, wykonanie bez zmarszczeń i wyciągnięć, zabezpieczenie przed pruciem),
 - 2) połączenie elementów składowych (np. bez fałd i zgrubień),
 - 3) kształt wyrobu (zniekształcenia i skrzywienia, estetyka wykonania poszczególnych elementów wyrobu).

5.2.3.3. Stwierdzenie w trakcie odbioru usterek, wad jakościowych skutkuje odstąpieniem od dalszego odbioru przedmiotu umowy do czasu usunięcia nieprawidłowości. Termin ponownego odbioru Wykonawca uzgodni z Zamawiającym. Wszelkie koszty związane z ponownym odbiorem ponosi Wykonawca.

5.2.3.4. Odbiór jakościowy przedmiotu umowy potwierdzony zostanie protokołem odbioru jakościowego, podpisanym przez upoważnionych przedstawicieli Zamawiającego i Wykonawcy. Protokół ten sporządzony zostanie w 2 egzemplarzach, z których jeden otrzymuje Wykonawca, a jeden egzemplarz przeznaczony jest dla Zamawiającego.

5.3. Wymagania dotyczące bezpieczeństwa użytkowania

Wyrób powinien być wykonany z materiałów spełniających wymagania Rozporządzenia (WE) Nr 1907/2006 Parlamentu Europejskiego i Rady z dnia 18 grudnia 2006 r. wraz z późniejszymi zmianami. W szczególności nie mogą one zawierać substancji zabronionych do stosowania w wyrobach włókienniczych zgodnie z wykazem substancji zawartym w Załączniku XVII do przedmiotowego Rozporządzenia.

Wymagania w zakresie bezpieczeństwa i ekologii przedstawiono w poniższej tabeli.

Tabela 6. Wymagania w zakresie bezpieczeństwa i ekologii

L.p.	Parametr	Jednostka	Wartość	Metodyka badań
1.	Odczyn pH	–	3,5–9,5	PN-EN ISO 3071:2007
2.	Zawartość amin aromatycznych nie więcej niż	mg/kg	30	PN-EN ISO 14362-1:2012 PN-EN 14362-3:2012
3.	Zawartość formaldehydu nie więcej niż	mg/kg	300	PN-EN ISO 14184-1:2011

Spełnienie wyżej wymienionych wymagań dla materiałów podstawowych i dodatków zawartych w punkcie 5.1.2. w tabeli 2 musi być udokumentowane raportami z badań lub certyfikatami potwierdzającymi bezpieczeństwo i ekologię wyrobów włókienniczych.

6. Gwarancja Wykonawcy

Wykonawca odpowiada za wady fizyczne ujawnione w wyrobie i ponosi z tego tytułu wszelkie zobowiązania. Jest zobowiązany do usunięcia wad fizycznych i do dostarczenia wyrobów wolnych od wad, jeżeli wady ujawnią się w ciągu okresu określonego w gwarancji.

Na wyprodukowane wyroby Wykonawca udzieli gwarancji na okres 24 miesiące ich użytkowania pod warunkiem przestrzegania zasad eksploatacji, konserwacji, transportu i przechowywania. Okres przechowywania wyrobu, po którym przysługuje okres gwarancji, wynosi 24 miesiące, licząc od daty podpisania dowodu przyjęcia przez przedstawiciela Odbiorcy. W przypadku wydania wyrobu do użytkowania po okresie przechowywania dłuższym niż 24 miesiące łączny okres gwarancji (przechowywanie + użytkowanie) wynosi 48 miesięcy.

W przypadku stwierdzenia w okresie gwarancji wad fizycznych Wykonawca rozpatrzy „protokół reklamacji” w ciągu 14 dni licząc od daty jego otrzymania od Odbiorcy.

W przypadku uznania reklamacji Wykonawca:

- usunie wady w wyrobie w terminie 30 dni, licząc od daty otrzymania „protokołu reklamacji”,
- usunie wady w dostarczonym wyrobie w miejscu, w którym zostały ujawnione lub na własny koszt dostarczy je do swojej siedziby w celu ich usunięcia,
- wyroby wolne od wad dostarczy na własny koszt do miejsca, w którym wady zostały ujawnione,
- przedłuży termin gwarancji o czas, w którym wskutek wad wyrobu objętego gwarancją, uprawniony do gwarancji nie mógł z niego korzystać,
- wymieni wadliwy wyrób na nowy w terminie 30 dni licząc od daty otrzymania „protokołu reklamacji”, jeżeli usunięcie wad będzie niemożliwe bądź niewskazane.
- ponosi odpowiedzialność z tytułu przypadkowej utraty lub uszkodzenia wyrobu od przyjęcia go do naprawy do czasu zwrócenia go (bez wad) do Odbiorcy.

Jeżeli Wykonawca nie uzna reklamacji, Odbiorca wadliwego wyrobu przekaże go do zbadania do akredytowanej jednostki. Wydane orzeczenie traktowane będzie jako ostateczne. Koszty badania poniesie strona, której ocena okaże się błędna (Wykonawca lub Odbiorca). Wymiana wadliwego wyrobu nastąpi w ciągu 14 dni od daty orzeczenia na koszt Wykonawcy w przypadku jego winy.

7. Wymagane dokumenty potwierdzające spełnienie wymagań specyfikacji technicznej.

Wymagane dokumenty potwierdzające spełnienie wymagań niniejszej Specyfikacji Technicznej:

- a) wyniki badań z akredytowanego laboratorium badawczego dla każdej nowej dostawy materiałów podstawowych i dodatków potwierdzających wymagania zawarte w punkcie 5.1.2;
- b) deklaracja zgodności wyrobu zgodnie z ustawą z dnia 17 listopada 2006 r. o systemie oceny zgodności wyrobów przeznaczonych na potrzeby obronności i bezpieczeństwa państwa (Dz. U. Nr 235, poz. 1700 z późn. zm.);

c) wyniki badań z akredytowanego laboratorium badawczego, potwierdzające wymagania w zakresie bezpieczeństwa i ekologii zawarte w punkcie 5.3. dla każdej nowej dostawy materiałów podstawowych i dodatków. Dopuszcza się potwierdzenie ww. wymagań odpowiednim certyfikatem wystawionym przez akredytowaną jednostkę certyfikującą.

d) gwarancja wykonawcy.

8. Nadzorowanie dokumentu

Aktualizacja specyfikacji technicznej jest wykonywana w przypadku zmiany dokumentów odniesienia, według których wykonywana jest ocena zgodności wyrobu z wymaganiami lub zmiany wymagań Zamawiającego.

UWAGA!

**Właścicielem specyfikacji technicznej jest Komenda Główna Policji.
Kopiowanie specyfikacji technicznej w całości lub w części,
bez zgody właściciela jest zabronione.**

9. Arkusz ewidencji wprowadzonych zmian

Lp.	Data	Zmiana dotyczy (numer strony i ewentualna treść zmiany)	Akceptacja (data i podpis)	Uwagi

PROCEDURA BADAWCZA		
PBM – 21 Wyznaczanie wytrzymałości na rozciąganie klamerki	Edycja II Egzemplarz nr 1	06.2007 strona 1/2

1. Zakres procedury

W niniejszej procedurze podano metodę wyznaczania wytrzymałości na rozciąganie klamerki w stanie napiętym.

2. Norma związana

2.1. PN-EN ISO 139:2006 „Tekstylna. Klimat normalny do aklimatyzacji i badań”.

3. Przyrządy i pomoce

3.1. Maszyna wytrzymałościowa typu CRE

Maszyna wytrzymałościowa powinna zapewnić stałą prędkość rozciągania 300 mm/min z dokładnością $\pm 10\%$ oraz powinna umożliwić ustawienie długości zakleszczenia od 100 mm do 200 mm z dokładnością ± 1 mm.

4. Klimat do aklimatyzacji i badania

Warunki klimatyczne do aklimatyzacji i badania powinny być zgodne z PN-EN ISO 139:2006.

5. Próbkę do badań

Badanie należy przeprowadzić na minimum trzech klamerkach.

6. Wyznaczanie

- 6.1. Przygotować dla każdej klamerki po 2 odcinki taśmy o szerokości dostosowanej do jej wymiaru i długości umożliwiającej zamocowanie w zaczepach klamerki tak, aby pozostały wolne końce o długości minimum 100 mm.
- 6.2. Przygotować maszynę wytrzymałościową, wprowadzić do programu na rozciąganie prędkość 300 mm/min i odległość zacisków wynikającą z wielkości badanej klamerki.
- 6.3. Do każdej klamerki przymocować z obu stron taśmy zgodnie z jej modelem i w taki sposób by wolne końce wystawały, które następnie należy zakleszczyć w szczękach maszyny wytrzymałościowej tak, aby klamerka znajdowała się pośrodku przestrzeni między szczękami. Uruchomić maszynę i prowadzić rozciąganie do zniszczenia klamerki/rozpięcia klamerki.

PROCEDURA BADAWCZA



PBM – 21

Wyznaczanie wytrzymałości na rozciąganie klamerki

Edycja II
Egzemplarz nr 1

06.2007
strona 2/2

7. Protokół badań

Protokół badań powinien zawierać następujące informacje:

- odniesienie do niniejszej procedury
- wszystkie oznaczenia potrzebne do identyfikacji badanego wyrobu
- wszystkie wyniki z pomiarów
- zjawiska zachodzące podczas badania (rozpięcie klamerki, zniszczenie klamerki, rodzaj zniszczenia itp.)
- zastosowany klimat do aklimatyzacji i badania

OPRACOWAŁ:

Laboratorium Badań Metalurgicznych
KIEROWNIK TECHNICZNY

dr inż.  Małgorzata Cichońska

ZATWIERDZIŁ:

dr inż. Andrzej Cichoński

**Wykaz jednostek Policji wraz z zapotrzebowaniem
na pasy główne**

1. KWP w Białymstoku	- I część –	szt.,	II część –	szt.
2. KWP w Bydgoszczy	- I część –	szt.,	II część –	szt.
3. KWP w Gdańsku	- I część –	szt.,	II część –	szt.
4. KWP w Gorzowie Wlkp.	- I część –	szt.,	II część –	szt.
5. KWP w Katowicach	- I część –	szt.,	II część –	szt.
6. KWP w Kielcach	- I część –	szt.,	II część –	szt.
7. KWP w Krakowie	- I część –	szt.,	II część –	szt.
8. KWP w Lublinie	- I część –	szt.,	II część –	szt.
9. KWP w Łodzi	- I część –	szt.,	II część –	szt.
10. KWP w Olsztynie	- I część –	szt.,	II część –	szt.
11. KWP w Opolu	- I część –	szt.,	II część –	szt.
12. KWP w Poznaniu	- I część –	szt.,	II część –	szt.
13. KWP w Radomiu	- I część –	szt.,	II część –	szt.
14. KWP w Rzeszowie	- I część –	szt.,	II część –	szt.
15. KWP w Szczecinie	- I część –	szt.,	II część –	szt.
16. KWP we Wrocławiu	- I część –	szt.,	II część –	szt.
17. KSP w Warszawie	- I część –	szt.,	II część –	szt.
18. KGP w Warszawie	- I część –	szt.,	II część –	szt.
19. SP w Słupsku	- I część –	szt.,	II część –	szt.
20. SP w Pile	- I część –	szt.,	II część –	szt.
21. CSP w Legionowie	- I część –	szt.,	II część –	szt.
22. WSPoI w Szczytnie	- I część –	szt.,	II część –	szt.

WYKAZ
adresów Odbiorców i osób do kontaktów

Lp.	Jednostka Policji	Wyznaczona osoba adres e-mail	Telefon kontaktowy i faks	Adres dostawy
1.	KGP w Warszawie	Izabela Jakubowska izabela.jakubowska@policja.gov.pl	Tel. 22 601 15 60 Faks 22 601 30 59 i 22 601 38 72	00-699 Warszawa ul. Taborowa 33c
2.	KWP Białystok	Iwona Sopoćko iwona.sopocko@bk.policja.gov.pl	Tel. 85 670 21 54 Faks 85 670 32 71	15-346 Białystok ul. Wspólna 32
3.	KWP Bydgoszcz	Hanna Guzińska hanna.guzinska@bg.policja.gov.pl	Tel. 52 588 15 84 Faks 52 525 55 95	85-720 Bydgoszcz ul. Iławska 1
4.	KWP Gdańsk	Zdzisław Bilejczyk zdzislaw.bilejczyk@gd.policja.gov.pl	Tel. 58 321 48 72 Faks 58 321 48 18	80-044 Gdańsk, ul. Trakt Św. Wojciecha 47
5.	KWP Gorzów Wlkp.	Elżbieta Polomska elzbieta.polomska@go.policja.gov.pl	Tel. 95 738 14 29 Faks 95 721 14 55	Łagodzin, ul. Dobra 2, 66-446 Deszczno
6.	KWP Katowice	Iwona Forma iwona.forma@ka.policja.gov.pl	Tel. 32 200 31 43 Faks 32 200 31 49	40-068 Katowice, ul. Koszarowa 17
7.	KWP Kielce	Małgorzata Tusznió m.tusznió@swietokrzyska.policja.gov.pl	Tel. 41 349 28 15 Faks 41 349 28 05	25-045 Kielce, ul. Kusocińskiego 51
8.	KWP Kraków	Ewa Maślerz ewa.maslerz@malopolska.policja.gov.pl	Tel. 12 615 46 01 Faks 12 615 46 06	31-571 Kraków, ul. Mogilska 109
9.	KWP Lublin	Tomasz Kozak tomasz.kozak@lu.policja.gov.pl	Tel. 81 535 56 96 Faks 81 535 51 07	20-331 Lublin, ul. Grenadierów 3
10.	KWP Łódź	Wioletta Działak gmtzmm@lodzka.policja.gov.pl	Tel. 42 665 32 61 Faks 42 665 12 01	92-104 Łódź, ul. Stokowska 21/25
11.	KWP Olsztyn	Paulina Jaszczuk paulina.jaszczuk@ol.policja.gov.pl	Tel. 89 522 43 67 Faks 89 522 43 45	10-049 Olsztyn, ul. Pstrowskiego 3
12.	KWP Opole	Irena Woszek i.woszek@opolska.policja.gov.pl	Tel. 77 422 37 86 Faks 77 422 25 04	45-222 Opole, ul. Oleska 95
13.	KWP Poznań	Beata Augustyniak beata.augustyniak@po.policja.gov.pl	Tel. 61 841 26 90 Faks 61 841 40 24	60-790 Poznań ul. Taborowa 22
14.	KWP Radom	Elwira Rybicka e.rybicka@mazowiecka.policja.gov.pl	Tel. 48 345 28 59 Faks 48 345 25 57	26-600 Radom, ul. Leśna 15
15.	KWP Rzeszów	Michał Lis m.lis@podkarpacka.policja.gov.pl	Tel. 17 858 28 14 Faks 17 858 28 09	35-036 Rzeszów ul. Podkarpacka 15
16.	KWP Szczecin	Agnieszka Jankowska agnieszka.jankowska@sc.policja.gov.pl	Tel. 91 821 14 96 Faks 91 821 14 99	71-240 Szczecin, ul. Wernyhory 5
17.	KWP Wrocław	Janusz Przemyski janusz.przemyski@wr.policja.gov.pl	Tel. 71 340 37 35 Faks 71 340 41 25	53-676 Wrocław, ul. Sokolnicza 12
18.	KSP Warszawa	Agnieszka Bińska ksp.zaop.mundurówka@policja.waw.pl	Tel. 22 603 36 43 Faks 22 603 30 27	02-033 Warszawa ul. Włochowska 25/33
19.	SP w Katowicach	Małgorzata Klimczyk- Słapa malgorzata.klimczyk@spkatowice.policj a.gov.pl	Tel. 32 606 93 77 Faks 32 606 92 79	40-684 Katowice, ul. Gen. Jankego 276
20.	SP w Pile	Agnieszka Krzyżaniak zaopatrzenie@sppila.policja.gov.pl	Tel. 67 352 22 43 Faks 67 352 23 24	64-920 Piła, Plac Staszica 7
21.	SP w Słupsku	Elżbieta Bukowska sag@słupsk.szkołapolicji.gov.pl	Tel. 59 841 75 55 Faks 59 841 75 61	76-200 Słupsk, ul. Kilińskiego 42
22.	CSP w Legionowie	Paulina Minakowska paulina.minakowska@csp.edu.pl	Tel. 22 605 33 31 Faks 22 605 32 20	05-121 Legionowo, ul. Zegrzyńska 121
23.	WSPol w Szczytnie	Sylwia Umińska s.uminska@wspol.edu.pl	Tel. 89 621 52 02 Faks. 89 621 52 47	12-100 Szczytno, ul. Piłsudskiego 111

WYKAZ PŁATNIKÓW ZGODNIE Z § 6 ust.3-4

L.p.	Jednostka Policji	Wyznaczona osoba do kontaktów	Telefon kontaktowy i faks	Dane Płatnika (do wystawienia faktury VAT)	Dane Płatnika (adres do przesłania FV VAT)	Ilość przedmiotu umowy
1	Komenda Główna Policji w Warszawie	Bogusław Bernacki	Tel. 22 601 16 57 Faks 22 601 30 59	Komenda Główna Policji 02-624 Warszawa, ul. Puławska 148/150 NIP 521-31-72-762 REGON 012137497	Komenda Główna Policji Wydział Koordynacji Gospodarki Kwatermistrzowskiej BLP KGP 02-672 Warszawa, ul. Domaniewska 36/38	15 810 szt.
2	Wyższa Szkoła Policji w Szczytnie	podinsp. Adam Boguszewski	Tel.: 89 621 51 84 Faks: 89 621 52 47	Wyższa Szkoła Policji w Szczytnie 12-100 Szczytno ul. M.J. Piłsudskiego 111 NIP: 745-10-03-168	Wyższa Szkoła Policji w Szczytnie Dział Zaopatrzenia i Transportu 12-100 Szczytno ul. M.J. Piłsudskiego 111	40 szt.

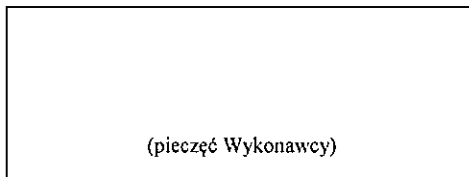

INFORMACJA
o której mowa w art. 26 ust. 2d ustawy Prawo zamówień publicznych

Przystępując do udziału w postępowaniu o zamówienie publiczne na:

„Produkcja i dostawa 15.850 szt. pasów głównych” - numer postępowania 6/Ckt/15/UM

zgodnie z art. 26 ust. 2d ustawy Prawo zamówień publicznych informuję, że:

- nie należę do grupy kapitałowej, o której mowa w art. 24 ust. 2 pkt. 5 ustawy Pzp
- należę do grupy kapitałowej, o której mowa w art. 24 ust. 2 pkt. 5 ustawy Pzp, w skład której wchodzi poniżej wymienione podmioty:

1.

2.

....., dn.

.....

(podpis i pieczęć upoważnionego przedstawiciela)

**GWARANCJA Nr
NALEŻYTEGO WYKONANIA UMOWY**

Dla:

Komendant Główny Policji
ul. Puławska 148/150
02-624 Warszawa
NIP: 521-31-72-762, REGON: 012137497
zwanego dalej "Beneficjentem gwarancji"

1. MY(wpisać nazwę firmy) wystawca gwarancji (wpisać rodzaj gwarancji: ubezpieczeniowa, bankowa) z siedzibą w, ul., zarejestrowana/y w Sądzie Rejonowym..... Wydział Gospodarczy Krajowego Rejestru Sądowego, pod numerem KRS wysokość kapitału zakładowego w całości wpłaconego, o zarządzie w składzie

....., zwaną/y dalej....., reprezentowana/y na podstawie pełnomocnictwa nr z dnia, przez:

..... działając na zlecenie

.....(zwanego dalej „Zobowiązany”) niniejszym gwarantujemy nieodwołalnie i bezwarunkowo na zasadach określonych w niniejszej gwarancji zapłatę należności do kwoty złotych (słownie złotych: bez względu na sprzeciw Zobowiązanego w terminie 14 dni po otrzymaniu pierwszego pisemnego żądania Beneficjenta Gwarancji, do zapłacenia których na rzecz Beneficjenta Gwarancji Zobowiązany jest zobligowany w związku z niewykonaniem lub nienależytym wykonaniem umowy (nr postępowania o zamówienie publiczne), dotyczącej , zwanej dalej „umową objętą gwarancją”, a które to należności nie zostały zapłacone przez Zobowiązanego.

2. Kwota gwarancji stanowi górną granicę odpowiedzialności wystawcy gwarancji a każda wypłata z tytułu gwarancji obniża odpowiedzialnośćwystawcy gwarancji..... o wysokość wypłaconej kwoty.

3. Niniejsza gwarancja jest ważna w okresie od dozwanym dalej "okresem ważności gwarancji".

4. W dniu odpowiedzialność ...wystawcy gwarancji..... z tytułu niniejszej gwarancji ulegnie automatycznemu zmniejszeniu do kwoty..... (słownie:.....).

5. Zapłata przezwystawcę gwarancji kwoty, o której mowa w pkt. 1 i 4 nastąpi zgodnie z następującą procedurą:

- Beneficjent gwarancji winien złożyć pisemne żądanie wypłaty wraz z pisemnym oświadczeniem, że Zobowiązany nie wykonał lub wykonał nienależycie umowę o zamówienie publiczne objętą gwarancją i nie dokonał zapłaty należności o których mowa w pkt. 1 i/lub 4,

6. Żądanie zapłaty powinno:

- 1) być doręczone, pod rygorem nieważności, do ...wystawcy gwarancji ... (wpisać rodzaj gwarancji),
- 2) być podpisane przez Beneficjenta gwarancji lub osoby przez niego upoważnione,
- 3) być doręczone dowystawcy gwarancji najpóźniej w terminie ważności gwarancji w formie pisemnej pod rygorem nieważności,
- 4) dotyczyć wyłącznie należności, które powstały w związku z w/w umową o zamówienie publiczne,
- 5) powinno zawierać oznaczenie rachunku bankowego, na który ma nastąpić wypłata z gwarancji.

7. Odpowiedzialnośćwystawcy gwarancji..... z tytułu niniejszej gwarancji jest wyłączona:

- 1) w przypadku gdy Beneficjent gwarancji doręczy żądanie wypłaty z gwarancji niezgodne z warunkami określonymi w pkt. 5 lub 6,
- 2) w przypadku nieistnienia lub unieważnienia zobowiązania będącego przedmiotem gwarancji,

8. Gwarancja wygasa po upływie okresu jej ważności, a także w następujących przypadkach:

- 1) z chwilą zwrotu gwarancji przed upływem okresu jej ważności,
- 2) z chwilą wypełnienia przez Zobowiązanego zobowiązania będącego przedmiotem gwarancji,
- 3) przez zwolnienie Zobowiązanego przez Beneficjenta gwarancji z zobowiązania będącego przedmiotem gwarancji,
- 4) przez zwolnieniewystawcy gwarancji z zobowiązania wynikającego z gwarancji,
- 5) po wypłacie przez wystawcę gwarancji..... pełnej kwoty gwarancji.

9. Prawa z niniejszej gwarancji nie mogą być przedmiotem przelewu .

10. Niniejsza gwarancja podlega zwrotowi do ...wystawcy gwarancji ... niezwłocznie po jej wygaśnięciu. Jednakże zobowiązanie wystawcy gwarancji wygasa z upływem tego terminu bez względu na to czy niniejszy dokument zostanie zwrócony.

11. Spory mogące wynikać z niniejszej gwarancji podlegają rozpoznaniu przez sąd powszechny właściwy dla siedziby Beneficjenta Gwarancji.