

KOMENDA GŁÓWNA POLICJI
02 – 642 Warszawa
ul. Puławska 148/150

REGON: 012137497
NIP: 521 – 31 – 72 - 762

PZ-5621/M
„ZATWIERDZAM”

Sprawa nr 156/Cut/11/KM

ZASTĘPCA DYREKTORA
BIURA FINANSÓW
KOMENDY GŁÓWNEJ POLICJI

Zbigniew MYCZ

SPECYFIKACJA ISTOTNYCH WARUNKÓW ZAMÓWIENIA (SIWZ)

Dotyczy: przetargu nieograniczonego o wartości poniżej równowartości 125.000 euro, ogłoszonego przez Komendanta Głównego Policji na realizację zamówienia pn.: **zakup pałek szturmowych typu „PS” oraz pałek wielofunkcyjnych „Tonfa”**

Warszawa, dnia *19 września* 2011 r.

Komendant Główny Policji, zwany dalej Zamawiającym, zaprasza do udziału w postępowaniu prowadzonym w trybie przetargu nieograniczonego pn.: **zakup pałek szturmowych typu PS oraz pałek wielofunkcyjnych Tonfa**, zgodnie z wymaganiami określonymi w niniejszej Specyfikacji Istotnych Warunków Zamówienia, zwanej dalej SIWZ.

I. INFORMACJE OGÓLNE:

1. Do udzielenia przedmiotowego zamówienia stosuje się przepisy ustawy z dnia 29 stycznia 2004r. – Prawo zamówień publicznych (t.j. Dz. U. z 2010 r. Nr 113, poz. 759), zwanej dalej ustawą Pzp oraz akty wykonawcze wydane na jej podstawie.
2. Do czynności podejmowanych przez Zamawiającego i Wykonawców w postępowaniu o udzielenie zamówienia publicznego stosuje się przepisy ustawy z dnia 23 kwietnia 1964 r. – Kodeks cywilny (Dz. U. Nr 16, poz. 93 z późn. zm.), jeżeli przepisy ustawy Pzp nie stanowią inaczej.
3. Postępowanie o udzielenie zamówienia publicznego prowadzi się w języku polskim (art. 9 ust. 2 ustawy Pzp). Zamawiający dopuszcza wykorzystanie języka obcego w zakresie określonym w art. 11 ustawy z dnia 7 października 1999r. o języku polskim (Dz. U. Nr 90, poz. 999 z późn. zm.).

II. NAZWA ORAZ ADRES ZAMAWIAJĄCEGO:

KOMENDA GŁÓWNA POLICJI
02-624 Warszawa, ul. Puławska 148/150
Regon: 012137497

Adres do korespondencji:
WYDZIAŁ ZAMÓWIEŃ PUBLICZNYCH
BIURO FINANSÓW KGP,
02-672 Warszawa, ul. Domaniewska 36/38
tel.0-22-60-120-44,
fax 0-22-60-118-57,
strona internetowa: www.policja.pl

Informacje związane z przedmiotowym postępowaniem objęte ustawowym wymogiem publikacji na stronie internetowej Zamawiającego będą udostępniane pod adresem: www.policja.pl

III. TRYB UDZIELENIA ZAMÓWIENIA:

1. Postępowanie prowadzone jest w trybie przetargu nieograniczonego, w którym w odpowiedzi na publiczne ogłoszenie o zamówieniu, oferty mogą składać wszyscy zainteresowani Wykonawcy.
2. Zamawiający przewiduje przeprowadzenie aukcji elektronicznej, o której mowa w art. 91a – 91c ustawy Pzp.

IV. OPIS PRZEDMIOTU ZAMÓWIENIA:

1. Przedmiotem zamówienia jest zakup pałek szturmowych typu PS oraz pałek wielofunkcyjnych Tonfa. Przedmiot zamówienia, został szczegółowo opisany w „OPISIE PRZEDMIOTU ZAMÓWIENIA (OPZ)” - załącznik nr 1 do niniejszej SIWZ.

Zadanie nr 1 – policyjna pałka szturmowa- w ilości 3.324 szt. wykonana zgodnie z opisem przedmiotu zamówienia „Specyfikacja techniczna. Pałka szturmowa typu PS”

Zadanie nr 2 – Pałka wielofunkcyjna TONFA wraz z uchwytem – w ilości 1.067 szt. wykonana zgodnie z opisem przedmiotu zamówienia „Specyfikacja techniczna. Pałka wielofunkcyjna „TONFA”

2. Przedmiot zamówienia określony został we Wspólnym Słowniku Zamówień kodem: CPV 39230000-3
3. Zamawiający dopuszcza składanie ofert częściowych.
4. Zamawiający nie dopuszcza składania ofert wariantowych.
5. Zamawiający nie przewiduje możliwości udzielenia zamówienia uzupełniającego o którym mowa w art. 67 ust. 1 pkt. 6 i 7 ustawy Pzp.
6. Zamawiający dopuszcza powierzenie zamówienia podwykonawcom Wykonawcy. W takim wypadku Wykonawca ma obowiązek (zgodnie z art. 36 ust. 4 ustawy Pzp) zawrzeć w ofercie informacje dot. podwykonawstwa. Brak powyższej informacji w ofercie oznaczać będzie, że Wykonawca nie będzie korzystał z podwykonawstwa przy realizacji zamówienia.
7. Ilekroć w dalszych postanowieniach Specyfikacji Istotnych Warunków Zamówienia, mowa jest o przedmiocie zamówienia bez bliższego oznaczenia, należy przez to rozumieć przedmiot zamówienia opisany w ust. 1, w załączniku nr 1 do SIWZ oraz w projekcie umowy.

V. TERMIN WYKONANIA ZAMÓWIENIA:

Termin realizacji zamówienia: do dnia 15 grudnia 2011 r.

VI. WARUNKI UDZIAŁU W POSTĘPOWANIU ORAZ OPIS SPOSOBU DOKONYWANIA OCENY SPEŁNIANIA TYCH WARUNKÓW:

1. O zamówienie może się ubiegać Wykonawca, który spełnia warunki określone w art. 22 ust. 1 ustawy Pzp w szczególności:
 - a) posiada uprawnienia do wykonywania określonej działalności lub czynności, jeżeli przepisy prawa nakładają obowiązek ich posiadania w tym: posiada ważną koncesję na prowadzenie działalności gospodarczej w zakresie objętym niniejszym zamówieniem, wydaną zgodnie z ustawą z dnia 22 czerwca 2001 r. o wykonywaniu działalności gospodarczej w zakresie wytwarzania i obrotu materiałami wybuchowymi, bronią, amunicją oraz wyrobami i technologią o przeznaczeniu wojskowym lub policyjnym oraz Rozporządzeniem Rady Ministrów z dnia 03 grudnia 2001 r. w sprawie rodzajów broni i amunicji oraz wyrobów i technologii o przeznaczeniu wojskowym lub policyjnym, na których wytwarzanie lub

obrót jest wymagana koncesja wydana przez Ministra Spraw Wewnętrznych i Administracji.

oraz nie podlega wykluczeniu z postępowania na podstawie art. 24 ustawy Pzp.

Zgodnie z zapisami art. 26 ust. 2b ustawy Pzp. Wykonawca może polegać na wiedzy i doświadczeniu, potencjale technicznym, osobach zdolnych do wykonania zamówienia lub zdolnościach finansowych innych podmiotów, niezależnie od charakteru prawnego łączących go z nimi stosunków. Wykonawca w takiej sytuacji zobowiązany jest udowodnić Zamawiającemu, iż będzie dysponował zasobami niezbędnymi do realizacji zamówienia, w szczególności przedstawiając w tym celu pisemne zobowiązanie tych podmiotów do oddania mu do dyspozycji niezbędnych zasobów na okres korzystania z nich przy wykonaniu zamówienia.

2. Zamawiający oceni, czy Wykonawca spełnia warunki, o których mowa w ust. 1 na podstawie złożonego wraz z ofertą (zgodnie z art. 44 ustawy Pzp) oświadczenia o spełnieniu warunków udziału w postępowaniu i na podstawie złożonych wraz z ofertą dokumentów żądanych przez Zamawiającego potwierdzających spełnianie tych warunków, o których mowa w rozdziale VII SIWZ.
3. Jeżeli Wykonawca nie wykaże spełniania warunków udziału w postępowaniu, z zastrzeżeniem art. 26 ust. 3 ustawy Pzp, to Zamawiający wykluczy Wykonawcę odpowiednio na podstawie art. 24 ust. 2 pkt. 4 ustawy Pzp.

VII. WYKAZ OŚWIADCZEŃ LUB DOKUMENTÓW, JAKIE MAJĄ DOSTARCZYĆ WYKONAWCY

Zgodnie z przepisami ustawy Pzp oraz Rozporządzenia Prezesa Rady Ministrów z dnia 30 grudnia 2009 r. *w sprawie rodzajów dokumentów, jakich może żądać zamawiający od wykonawcy, oraz form, w jakich te dokumenty mogą być składane* (Dz. U. Nr 226, poz. 1817.), Wykonawca wraz z ofertą musi złożyć następujące dokumenty:

1. W celu wykazania spełnienia przez Wykonawcę warunków o których mowa w art. 22 ust. 1 ustawy Pzp, których opis sposobu oceny spełnienia został dokonany w ogłoszeniu o zamówieniu, Zamawiający żąda następującego dokumentu:

- 1.1. ważnej koncesji na prowadzenie działalności gospodarczej w zakresie objętym niniejszym zamówieniem, wydaną zgodnie z ustawą z dnia 22 czerwca 2001 r. o wykonywaniu działalności gospodarczej w zakresie wytwarzania i obrotu materiałami wybuchowymi, bronią, amunicją oraz wyrobami i technologią o przeznaczeniu wojskowym lub policyjnym oraz Rozporządzeniem Rady Ministrów z dnia 03 grudnia 2001 r. w sprawie rodzajów broni i amunicji oraz wyrobów i technologii o przeznaczeniu wojskowym lub policyjnym, na których wytwarzanie lub obrót jest wymagana koncesja wydana przez Ministra Spraw Wewnętrznych i Administracji.

2. W celu wykazania braku podstaw do wykluczenia z postępowania o udzielenie zamówienia wykonawcy w okolicznościach o których mowa w art. 24 ust. 1 ustawy Pzp, w postępowaniach określonych w art. 26 ust. 1 ustawy Pzp, Zamawiający żąda następujących dokumentów:

- 2.1. Oświadczenie o braku podstaw do wykluczenia (zalecana treść - załącznik nr 3 do SIWZ);
- 2.2. Aktualny odpis z właściwego rejestru, jeżeli odrębne przepisy wymagają wpisu do rejestru, w celu wykazania braku podstaw do wykluczenia w oparciu o art. 24 ust. 1 pkt 2 ustawy, wystawionego nie wcześniej niż 6 miesięcy przed upływem terminu składania ofert, a w stosunku do osób fizycznych oświadczenia w zakresie art. 24 ust. 1 pkt 2 ustawy

Jeżeli wykonawca wykazując spełnianie warunków, o których mowa w art. 22 ust. 1 ustawy, polega na zasobach innych podmiotów na zasadach określonych w art. 26 ust. 2b ustawy, a podmioty te będą brały udział w realizacji części zamówienia, Zamawiający wymaga od wykonawcy przedstawienia w odniesieniu do tych podmiotów dokumentów wymienionych w punkcie 2.

3. Ponadto Wykonawca musi złożyć:

- 3.1 wypełniony i podpisany Formularz ofertowy (zalecaną treść formularza zawiera załącznik nr 2 do SIWZ),
- 3.2 wzór oferowanego przedmiotu zamówienia, zgodny z wymaganiami zawartymi w opisie przedmiotu zamówienia „specyfikacja techniczna” stanowiącym załącznik nr 1 do SIWZ, w zależności od zadania. Wzór musi być oznakowany i ukompletowany zgodnie z ww. załącznikiem. Dostarczone wzory zostaną poddane testom i mogą ulec zniszczeniu w trakcie badania ofert. Wzór wyrobu załączony do oferty złożonej przez Wykonawcę, który zostanie wybrany przez komisję przetargową jako realizujący zamówienie w ramach poszczególnego zadania, pozostaje u Zamawiającego i zostanie zatwierdzony jako „Wzór do produkcji”.

Zamawiający udostępni do wglądu Wykonawcom wzór poglądowy pałki szturmowej typu „PS” oraz pałki wielofunkcyjnej „TONFA” po wcześniejszym uzgodnieniu terminu.

4. Wykonawca mający siedzibę lub miejsce zamieszkania poza terytorium Rzeczypospolitej Polskiej:

- 1) zamiast dokumentów wymienionych w pkt 2.2, składa dokument lub dokumenty wystawione w kraju, w którym ma siedzibę lub miejsce zamieszkania, potwierdzające odpowiednio, że:
 - nie otwarto jego likwidacji ani nie ogłoszono upadłości - wystawione nie wcześniej niż 6 miesięcy przed upływem terminu składania ofert,
 - nie orzeczono wobec niego zakazu ubiegania się o zamówienie - wystawione nie wcześniej niż 6 miesięcy przed upływem terminu składania ofert.

Jeżeli w miejscu zamieszkania osoby lub w kraju, w którym Wykonawca ma siedzibę lub miejsce zamieszkania, nie wydaje się dokumentów, o których mowa powyżej, zastępuje się je dokumentem zawierającym oświadczenie złożone przed notariuszem, właściwym organem sądowym, administracyjnym albo organem

samorządu zawodowego lub gospodarczego odpowiednio miejsca zamieszkania osoby lub kraju, w którym Wykonawca ma siedzibę lub miejsce zamieszkania przy zachowaniu terminu wystawienia wymaganego dla tego rodzaju dokumentu.

5. Wymagana forma składanych dokumentów:

- 1) dokumenty należy przedstawić w formie oryginałów albo kopii poświadczonych przez Wykonawcę za zgodność z oryginałem,
- 2) wszelkie czynności Wykonawcy związane ze złożeniem wymaganych dokumentów (w tym m.in.: składanie oświadczeń woli w imieniu Wykonawcy, poświadczanie kserokopii dokumentów za zgodność z oryginałem) muszą być dokonywane przez upoważnionych przedstawicieli Wykonawcy,
- 3) w przypadku dokonywania czynności związanych ze złożeniem wymaganych dokumentów przez osobę(y) nie wymienioną(e) w dokumencie rejestracyjnym (ewidencyjnym) Wykonawcy do oferty należy dołączyć stosowne pełnomocnictwo w formie oryginału lub kopii poświadczonej notarialnie za zgodność z oryginałem,
- 4) poświadczenie za zgodność z oryginałem winno być sporządzone w sposób umożliwiający identyfikację podpisu,
- 5) dokumenty sporządzone w języku obcym należy złożyć wraz z ich tłumaczeniem na język polski.

W przypadku nie spełnienia warunków określonych w rozdziale VI Wykonawca zostanie wykluczony z postępowania, a jego oferta zostanie odrzucona zgodnie z art. 89 ust. 1 pkt. 5 ustawy Pzp. O wykluczeniu z postępowania Wykonawca zostanie powiadomiony zgodnie z art. 24 ust. 3 ustawy Pzp

VIII. OSOBY UPRAWNIONE DO POROZUMIEWANIA SIĘ Z WYKONAWCAMI ORAZ INFORMACJE O SPOSOBIE POROZUMIEWANIA SIĘ ZAMAWIAJĄCEGO Z WYKONAWCAMI I PRZEKAZYWANIA OŚWIADCZEŃ ORAZ DOKUMENTÓW:

1. Osobą uprawnioną przez Zamawiającego do porozumiewania się z Wykonawcami jest Katarzyna Majkowska - Wydział Zamówień Publicznych BF KGP, tel. (022) 60 116-10
2. Zamawiający urzęduje w dniach od poniedziałku do piątku w godz. od 8.15 do 16.15 (z wyłączeniem dni ustawowo wolnych od pracy).
3. Wszelkie oświadczenia, wnioski, zawiadomienia oraz informacje Zamawiający oraz Wykonawcy przekazywać będą w formie pisemnej lub faksem z zachowaniem zasad określonych w ustawie Pzp. Zamawiający wymaga aby wszelkie pisma związane z postępowaniem były kierowane na adres do korespondencji określony w rozdziale II niniejszej SIWZ.
4. Korespondencja przesyłana za pomocą faksu po godzinach urzędowania (tj. która wpłynie do Zamawiającego po godzinie 16:15) zostanie zarejestrowana w następnym dniu pracy Zamawiającego.
5. Wykonawca może zwrócić się do Zamawiającego o wyjaśnienie treści specyfikacji istotnych warunków zamówienia. Zamawiający niezwłocznie udzieli wyjaśnień, jednak nie później niż na 2 dni przed upływem terminu składania ofert, pod warunkiem że wniosek o wyjaśnienie treści specyfikacji istotnych warunków zamówienia wpłynął do Zamawiającego nie później niż do końca dnia, w którym upływa połowa wyznaczonego terminu składania ofert. Jeżeli wniosek o wyjaśnienie treści specyfikacji istotnych warunków zamówienia wpłynął po upływie terminu składania wniosku, o którym mowa powyżej lub dotyczy udzielonych wyjaśnień,

Zamawiający może udzielić wyjaśnień albo pozostawić wniosek bez rozpoznania. Przedłużenie terminu składania ofert nie wpływa na bieg terminu składania wniosku o udzielenie wyjaśnień treści SIWZ.

IX. WYMAGANIA DOTYCZĄCE WADIUM:

1. Przystępując do przetargu, Wykonawca zobowiązany jest wnieść wadium, zaznaczając cel wpłaty, w wysokości:

zadanie nr 1: 3000 PLN (słownie: trzy tysiące zł)

zadanie nr 2: 1000 PLN (słownie: jeden tysiąc zł)

2. Forma wnoszenia wadium.

Wadium może być wniesione w jednej lub kilku następujących formach, w:

- pieniądzu,
- poręczeniach bankowych lub poręczeniach spółdzielczej kasy oszczędnościowo-kredytowej, z tym, że poręczenie kasy jest zawsze poręczeniem pieniężnym,
- gwarancjach bankowych,
- gwarancjach ubezpieczeniowych,
- poręczeniach udzielanych przez podmioty, o których mowa w art. 6 b ust. 5 pkt 2 ustawy z dnia 9 listopada 2000 r. o utworzeniu Polskiej Agencji Rozwoju Przedsiębiorczości (Dz. U. Nr 109, poz. 1158 z późn. zm.).

3. Wadium wnoszone w pieniądzu Wykonawca wpłaca przelewem na podany niżej rachunek bankowy Zamawiającego (kserokopię dokumentu potwierdzającego dokonanie powyższej operacji Wykonawca winien dołączyć do oferty):

Komenda Główna Policji Narodowy Bank Polski O/O Warszawa 07 1010 1010 0071 2613 9120 0000 z dopiskiem nr sprawy 156/Cut/11/KM
--

4. Wadium wnosi się przed upływem terminu składania ofert, tj. wadium musi być złożone lub wpłynąć na rachunek Zamawiającego przed upływem terminu składania ofert i musi obejmować cały okres związania ofertą.
5. Wadium wniesione w jednej z form określonych w pkt 2 (z wyłączeniem formy pieniężnej), należy złożyć w formie oryginału w Biurze Finansów KGP przy ul. Domaniewskiej 36/38 w Warszawie pok. 523 (w dniach od poniedziałku do piątku, w godz. 9.00-15.00).
Nie należy załączać oryginału dokumentu wadialnego do oferty.
6. Dokumenty, o których mowa w pkt 5, muszą być podpisane przez przedstawiciela Gwaranta. Podpis winien być sporządzony w sposób umożliwiający jego identyfikację, np. złożony wraz z imienną pieczętką lub czytelny (z podaniem imienia i nazwiska). Z treści gwarancji winno wynikać bezwarunkowe zobowiązanie Gwaranta do wypłaty Zamawiającemu pełnej kwoty wadium w okolicznościach określonych w art. 46 ust. 4a oraz art. 46 ust. 5 ustawy Prawo zamówień publicznych na każde pisemne żądanie zgłoszone przez Zamawiającego w terminie związania ofertą.

7. Wykonawca, który nie zabezpieczy złożonej oferty wadium w wymaganej formie zostanie wykluczony z postępowania na podstawie art. 24 ust. 2 pkt 2 ustawy Pzp, a jego oferta zostanie uznana za odrzuconą (art. 24 ust. 4 ustawy Pzp).
8. Zamawiający dokona zwrotu wadium lub zatrzyma wadium na zasadach określonych w ustawie Pzp.
9. Zamawiający zatrzymuje wadium wraz z odsetkami, jeżeli wykonawca w odpowiedzi na wezwanie, o którym mowa w art. 26 ust. 3 nie złożył dokumentów lub oświadczeń, o których mowa w art. 25 ust. 1, lub pełnomocnictw, chyba że udowodni, że wynika to z przyczyn nieleżących po jego stronie.

X. TERMIN ZWIĄZANIA OFERTĄ:

Termin związania ofertą wynosi 30 dni. Bieg terminu rozpoczyna się wraz z upływem terminu składania ofert.

XI. OPIS SPOSOBU PRZYGOTOWANIA OFERTY:

1. Wykonawcy przedstawią ofertę zgodnie z wymaganiami określonymi w niniejszej SIWZ poprzez wypełnienie i podpisanie formularza ofertowego (zalecaną treść formularza stanowi załącznik nr 2 do SIWZ).
2. Wykonawca ma prawo złożyć tylko jedną ofertę we własnym imieniu lub w imieniu innego Wykonawcy (ów).
3. Oferta wraz ze wszystkimi załącznikami - pod rygorem jej odrzucenia - musi być sporządzona w języku polskim (zgodnie z art. 9 ust. 2 ustawy Pzp). Oferta musi być podpisana przez osobę(y) upoważnioną(e) do reprezentowania Wykonawcy wobec osób trzecich.
4. Zgodnie z art. 23 ustawy Pzp Wykonawcy mogą wspólnie ubiegać się o udzielenie zamówienia (np. w formie konsorcjum) pod warunkiem, że ustanowią oni pełnomocnika określając zgodnie z art. 23 ust. 2 zakres jego uprawnień wobec Zamawiającego, a złożona przez nich oferta spełniać będzie następujące wymagania:
 - a) wraz z ofertą Wykonawcy wspólnie ubiegający się o zamówienie przedłożą dokument (np. pełnomocnictwo), określający co najmniej: strony występujące wspólnie oraz wskazujący pełnomocnika Wykonawców wspólnie ubiegających się o udzielenie zamówienia,
 - b) po dokonaniu wyboru najkorzystniejszej oferty (przed podpisaniem umowy), Zamawiający wymagać będzie przedłożenia umowy regulującej współpracę Wykonawców wspólnie ubiegających się o udzielenie zamówienia,
 - c) oferta Wykonawców wspólnie ubiegających się o zamówienie musi być podpisana w taki sposób, aby prawnie zobowiązywała wszystkich Wykonawców wspólnie ubiegających się o udzielenie zamówienia,
 - d) każdy z Wykonawców wspólnie ubiegających się o udzielenie zamówienia, musi oddzielnie udokumentować fakt, że nie podlega wykluczeniu z postępowania na podstawie art. 24 ustawy Pzp poprzez złożenie dokumentów określonych w rozdziale VII pkt 2.
 - e) w odniesieniu do wymogów określonych w art. 22 ust.1 ustawy Pzp Zamawiający będzie brał pod uwagę łączne uprawnienia Wykonawców do wykonywania czynności/działalności wchodzących w zakres zamówienia, ich łączny potencjał techniczny, kadrowy, kwalifikacje, wiedzę i doświadczenie, a także ich łączną

sytuację ekonomiczną i finansową, które zostaną potwierdzone poprzez złożenie dokumentów wymienionych w rozdz. VII pkt. 1.

- f) wszelka korespondencja dokonywana będzie wyłącznie z pełnomocnikiem,
 - g) wypełniając formularz ofertowy, jak również inne dokumenty powołujące się na Wykonawcę, w miejscu „nazwa i adres Wykonawcy” należy wpisać dane dotyczące pełnomocnika.
 - h) z treści formularza ofertowego powinno wynikać, że oferta składana jest w imieniu Wykonawców wspólnie ubiegających się o udzielenie zamówienia, w miejsce „pełna nazwa Wykonawcy, adres, ...” należy wpisać nazwy Wykonawców i dane umożliwiające ich identyfikację.
5. Oferta i załączniki do oferty (oświadczenia Wykonawcy, zaświadczenia z organów administracji publicznej oraz inne dokumenty) muszą być podpisane przez upoważnionych przedstawicieli Wykonawcy (w sposób zgodny z opisanym w rozdziale VII niniejszej SIWZ - Forma składanych dokumentów).
 6. Zamawiający zaleca, by każda strona oferty (wraz z załącznikami do oferty) była ponumerowana kolejnymi numerami, a oferta wraz z załącznikami była zestawiona w sposób uniemożliwiający jej samoistną dekompletację oraz uniemożliwiający zmianę jej zawartości bez widocznych śladów naruszenia.
 7. Wszelkie poprawki lub zmiany w treści oferty (w tym w załącznikach do oferty) muszą być parafowane (lub podpisane) własnoręcznie przez osobę(y) upoważnioną(e). Parafka (podpis) winna być naniesiona w sposób umożliwiający identyfikację podpisu (np. wraz z imienną pieczętką osoby sporządzającej parafkę).
 8. Zamawiający informuje, iż zgodnie z art. 96 ust. 3 ustawy Pzp protokół postępowania jest jawny, z zastrzeżeniem art. 8 ust. 3 ustawy Pzp.
 9. Wykonawcy ponoszą wszelkie koszty związane z przygotowaniem i złożeniem oferty. Wykonawcy zobowiązują się nie podnosić jakichkolwiek roszczeń z tego tytułu względem Zamawiającego
 10. Zgodnie z art. 8 ust. 3 ustawy Pzp, Wykonawca ma prawo zastrzec informacje stanowiące tajemnicę przedsiębiorstwa w rozumieniu przepisów ustawy o zwalczaniu nieuczciwej konkurencji. Zastrzeżenie musi zostać dokonane nie później niż w terminie składania ofert. Informacje zawarte w ofercie, stanowiące tajemnicę przedsiębiorstwa, w rozumieniu przepisów o zwalczaniu nieuczciwej konkurencji, należy oznaczyć klauzulą: „Dokument stanowi tajemnicę przedsiębiorstwa w rozumieniu Ustawy o zwalczaniu nieuczciwej konkurencji” i wydzielić w formie załącznika. Zamawiający nie ujawnia informacji stanowiących „tajemnicę przedsiębiorstwa”, a Wykonawca nie może zastrzec informacji, o których mowa w art. 86 ust. 4 ustawy Pzp.

XII. MIEJSCE ORAZ TERMIN SKŁADANIA I OTWARCIA OFERT:

1. Miejsce i termin składania ofert:

- 1.) Ofertę wraz ze wszystkimi wymaganymi oświadczeniami i dokumentami, należy umieścić w zamkniętej kopercie, zabezpieczonej w sposób gwarantujący zachowanie poufności jej treści oraz zabezpieczającej jej nienaruszalność do terminu otwarcia ofert.
- 2.) Koperta powinna być zaadresowana w następujący sposób:

Komenda Główna Policji, Biuro Finansów
ul. Domaniewska 36/38 02-672 Warszawa
Przetarg nr 156/Cut/11/KM
Oferta na zakup pałek szturmowych typu PS oraz pałek wielofunkcyjnych Tonfa.
Nie otwierać przed dniem 29.08.2011 r.

- 3.) Koperta poza oznakowaniem jak wyżej powinna być opatrzona dokładną nazwą i adresem Wykonawcy.
- 4.) Ofertę należy złożyć do dnia2011 r. do godz. 10:30 w Biurze Finansów KGP, 02-672 Warszawa, ul. Domaniewska 36/38, pokój 531A, tel. 0-22-601 32 04, w godz. 8.30 – 15.30 (od poniedziałku do piątku).
- 5.) Konsekwencje złożenia oferty niezgodnie z ww. opisem (np. potraktowanie oferty jako zwykłej korespondencji i nie dostarczenie jej na miejsce składania ofert w terminie określonym w SIWZ) ponosi Wykonawca.
- 6.) Oferta złożona po terminie zostanie niezwłocznie zwrócona Wykonawcy.

2. Miejsce i tryb otwarcia ofert

Publiczna sesja otwarcia ofert odbędzie się w siedzibie Zamawiającego w Warszawie przy ul. Domaniewskiej 36/38, w dniu 29.08.2011 r. o godz. 11:00.

3. Modyfikacja i wycofanie oferty:

- 1) Wykonawca może wprowadzić zmianę do treści złożonej oferty pod warunkiem, że Zamawiający otrzyma pisemne powiadomienie o wprowadzeniu zmiany przed terminem składania ofert. Zmiana do oferty musi być dokonana według zasad obowiązujących przy składaniu oferty, tj. musi być złożona w zamkniętej kopercie odpowiednio oznakowanej z dopiskiem „ZMIANA”.
- 2) Koperty oznakowane dopiskiem „ZMIANA” zostaną otwarte przy otwieraniu oferty Wykonawcy, który wprowadził zmiany. Po stwierdzeniu poprawności procedury dokonania zmiany zawartość koperty zostanie dołączona do oferty.
- 3) Wykonawca ma prawo wycofać ofertę pod warunkiem, że Zamawiający otrzyma pisemne powiadomienie (oświadczenie) o wycofaniu oferty przed terminem składania

ofert. Wycofanie oferty z postępowania nastąpi poprzez złożenie pisemnego powiadomienia (oświadczenia) w kopercie opatrzonej napisem „WYCOFANIE” - według takich samych zasad, jakie obowiązują przy wprowadzaniu zmian do oferty.

UWAGA:

Do składanego oświadczenia (zmiana lub wycofanie oferty) należy dołączyć stosowny dokument potwierdzający prawo osoby podpisującej oświadczenie do występowania w imieniu Wykonawcy.

XIII. OPIS SPOSOBU OBLICZENIA CENY OFERTOWEJ ORAZ INFORMACJA O WALUCIE W JAKIEJ BĘDĄ PROWADZONE ROZLICZENIA MIĘDZY ZAMAWIAJĄCYM A WYKONAWCĄ:

1. Przez łączną cenę oferty brutto należy rozumieć cenę w rozumieniu art. 3 ust. 1 pkt 1 ustawy z dnia 5 lipca 2001 r. o cenach (Dz. U. Nr 97, poz. 1050 z późn. zm.).
2. Wartość oferty brutto (podana w Formularzu ofertowym), musi obejmować wszelkie koszty ponoszone przez Wykonawcę, a związane z wykonaniem przedmiotu zamówienia, w szczególności musi obejmować: opłaty i podatki, opłaty celne, koszty opakowania oraz ewentualne upusty i rabaty, a także koszty dostawy (transportu) przedmiotu umowy do magazynu Zamawiającego.
3. Jeżeli w postępowaniu zostanie złożona oferta, której wybór prowadziłby do powstania obowiązku podatkowego Zamawiającego na podstawie przepisów o podatku od towarów i usług, Zamawiający w celu oceny takiej oferty doliczy do przedstawionej w niej ceny podatek od towarów i usług, który miałby obowiązek odprowadzić zgodnie z obowiązującymi przepisami.
4. Rozliczenia pomiędzy Zamawiającym, a Wykonawcą dokonywane będą w złotych polskich.

XIV. OPIS KRYTERIÓW Z PODANIEM ICH ZNACZENIA I SPOSOBU OCENY OFERT:

W odniesieniu do Wykonawców, którzy spełnią warunki udziału w postępowaniu o udzielenie zamówienia publicznego Zamawiający dokona oceny ofert nie odrzuconych na podstawie kryterium – cena oferty brutto 100%.

Oceniane kryterium i jego znaczenie:

Lp.	Nazwa kryterium	Waga w %	Sposób oceny
1.	Cena oferty brutto (C)	100	Minimalizacja

1. **Sposób obliczenia punktów w odniesieniu do kryterium „cena oferty brutto”:**
 $C = (\text{cena ofertowa minimalna} / \text{cena ofertowa badana}) \times \text{waga kryterium}$
2. **Zasady wyboru oferty i udzielenia zamówienia:**

Zamawiający udzieli zamówienia Wykonawcy, którego oferta odpowiada wszystkim wymaganiom określonym w ustawie Pzp. i niniejszej SIWZ oraz uzyska najwyższą liczbę punktów obliczoną według powyższego wzoru.

**XV. INFORMACJA O FORMALNOŚCIACH, JAKIE POWINNY ZOSTAĆ
DOPEŁNIONE PO WYBORZE OFERTY W CELU ZAWARCIA UMOWY W
SPRAWIE ZAMÓWIENIA PUBLICZNEGO:**

1. Zamawiający przewiduje dokonanie wyboru najkorzystniejszej oferty z zastosowaniem aukcji elektronicznej, na zasadach określonych w art. 91a-91c ustawy Pzp. Aukcja zostanie przeprowadzona na stronie www.ppp.pwpw.pl.
2. Zamawiający drogą elektroniczną zaprosi do udziału w aukcji elektronicznej wszystkich Wykonawców, którzy złożyli oferty niepodlegające odrzuceniu.
3. Zamawiający prześle dane dotyczące zaproszonych Wykonawców do PWPW S.A. w celu przekazania przez PWPW S.A. drogą elektroniczną bezpłatnych instrukcji obsługi systemu aukcyjnego oraz loginu i hasła dostępu do systemu aukcyjnego.
4. Kryterium oceny ofert, które będzie stosowane w toku aukcji elektronicznej będzie „cena”
5. Wymagania techniczne urządzeń informatycznych:
 - komputer klasy PC,
 - system operacyjny Windows 2000 lub wyższy,
 - zegar 300Mhz, 64MB RAM, stałe łącze internetowe,
 - przeglądarka Internet Explorer 5.5 bądź wyższa,
 - aplet java pobrany jednorazowo przy pierwszym połączeniu ze stroną,
 - wyłączona autoryzacja na serwerze proxy,
 - ważny kwalifikowany certyfikat podpisu elektronicznego.

Istnieje możliwość udziału w odpłatnym szkoleniu dla Wykonawców dotyczącym obsługi systemu aukcyjnego – informacje pod numerem telefonu (22) 464 79 79.

PWPW S.A udziela informacji technicznych związanych z organizacją aukcji elektronicznej pod numerem tel. (22) 464 79 79, e-mail: ppp@pwpw.pl.

XVI. INFORMACJA O FORMALNOŚCIACH, JAKIE POWINNY ZOSTAĆ DOPEŁNIONE PO WYBORZE OFERTY W CELU ZAWARCIA UMOWY W SPRAWIE ZAMÓWIENIA PUBLICZNEGO:

1. Zamawiający po dokonaniu wyboru najkorzystniejszej oferty zawiadomi pisemnie o wynikach postępowania wszystkich Wykonawców, którzy złożyli oferty.
2. Zamawiający poinformuje Wykonawcę, którego oferta została uznana za najkorzystniejszą, o terminie i miejscu zawarcia umowy.
3. W przypadku, gdy za najkorzystniejszą zostanie uznana oferta Wykonawcy prowadzącego działalność w formie spółki z ograniczoną odpowiedzialnością, a wartość złożonej przez niego oferty przekroczy dwukrotność kapitału zakładowego spółki, wówczas przed podpisaniem umowy Wykonawca ten przedłoży dokument wymagany treścią art. 230 ustawy z dnia 15 września 2000 r. – Kodeks spółek handlowych (Dz. U. z 2000 r., Nr 94, poz. 1037 z późn. zm.), chyba, że ww. dokument został złożony przez Wykonawcę w ofercie.
4. Przed podpisaniem umowy Wykonawcy wspólnie ubiegający się o udzielenie zamówienia publicznego, których oferta została uznana za najkorzystniejszą, w wypadku dołączenia do oferty pełnomocnictwa (o którym mowa w art. 23 ust. 2 ustawy Pzp) tylko do reprezentowania ich w postępowaniu o udzielenie zamówienia publicznego, przedłożą stosowne pełnomocnictwo do podpisania umowy w sprawie zamówienia publicznego. Ponadto, przed podpisaniem umowy, Zamawiający wymagać będzie przedłożenia umowy regulującej współpracę Wykonawców występujących wspólnie.

XVII. WYMAGANIA DOTYCZĄCE ZABEZPIECZENIA NALEŻYTEGO WYKONANIA UMOWY.

Przed podpisaniem umowy Zamawiający nie będzie wymagał od Wykonawcy, którego oferta została wybrana, wniesienia zabezpieczenia należytego wykonania umowy.

XVIII. ISTOTNE DLA STRON POSTANOWIENIA, KTÓRE ZOSTANĄ WPROWADZONE DO TREŚCI ZAWARTEJ UMOWY W SPRAWIE ZAMÓWIENIA PUBLICZNEGO:

Umowa na wykonanie zamówienia zostanie zawarta na warunkach określonych w projekcie umowy – Załącznik nr 4 do SIWZ.

XIX. WARUNKI DOKONANIA ZMIAN POSTANOWIEŃ ZAWARTEJ UMOWY.

1. Strony przewidują możliwość dokonywania zmian w treści umowy w stosunku do treści oferty Wykonawcy w sytuacji, gdy:
 - 1) powstała możliwość zastosowania nowszych i korzystniejszych dla Zamawiającego rozwiązań technologicznych lub technicznych, niż istniejące w chwili podpisania umowy,
 - 2) realizacja przedmiotu umowy wymaga uzyskania stosownych dokumentów z urzędów administracji państwowej, a z przyczyn niezależnych od Wykonawcy niemożliwe było uzyskanie tych dokumentów w terminach przewidzianych w przepisach prawa,

- 3) niezbędna jest zmiana sposobu wykonania zobowiązania, o ile zmiana taka jest korzystna dla Zamawiającego oraz konieczna w celu prawidłowego wykonania przedmiotu umowy.

XX. POUCZENIE O ŚRODKACH OCHRONY PRAWNEJ PRZYSŁUGUJĄCYCH WYKONAWCY W TOKU POSTĘPOWANIA O UDZIELENIE ZAMÓWIENIA PUBLICZNEGO:

6. Wykonawcom przysługują środki ochrony prawnej określone w Dziale VI ustawy Pzp.
7. Odwołanie w przedmiotowym postępowaniu przysługuje wyłącznie od niezgodnej z przepisami ustawy czynności zamawiającego podjętej w postępowaniu o udzielenie zamówienia lub zaniechania czynności, do której był zobowiązany na podstawie ustawy.
3. Odwołanie wnosi się w terminie 5 dni od dnia przesłania informacji o czynności Zamawiającego stanowiącej podstawę jego wniesienia – jeżeli zostały przesłane w sposób określony w art. 27 ust. 2 ustawy Pzp. albo w terminie 10 dni – jeżeli zostały przesłane w inny sposób.
4. Odwołanie wobec treści ogłoszenia o zamówieniu oraz wobec postanowień SIWZ wnosi się w terminie 5 dni od dnia zamieszczenia ogłoszenia w Biuletynie Zamówień Publicznych lub SIWZ na stronie internetowej.
5. Odwołanie wobec czynności innych niż określone w pkt. 3 i 4 wnosi się w terminie 5 dni od dnia, w którym powzięto lub przy zachowaniu należytej staranności można było powziąć wiadomość o okolicznościach stanowiących podstawę jego wniesienia.
6. Odwołanie wnosi się do Prezesa Krajowej Izby Odwoławczej w formie pisemnej albo elektronicznej opatrzonej bezpiecznym podpisem elektronicznym weryfikowanym za pomocą ważnego kwalifikowanego certyfikatu.

Załączniki do specyfikacji istotnych warunków zamówienia, stanowiące jej integralną część:

- Załącznik nr 1 – Opis przedmiotu zamówienia,
- Załącznik nr 2 – Formularz ofertowy,
- Załącznik nr 3 – Oświadczenie o braku podstaw do wykluczenia,
- Załącznik nr 4 – Projekt umowy.

OPIS PRZEDMIOTU ZAMÓWIENIA

Zadanie nr 1 Przedmiotem zamówienia jest policyjna pałka szturmowa- w ilości 3.324 szt. wykonana zgodnie ze „Specyfikacją techniczną. Pałka szturmowa typu PS”

Specyfikacja techniczna- pałka szturmowa typu „PS”

1. Przeznaczenie

Policyjna pałka szturmowa jest środkiem przymusu bezpośredniego przeznaczonym do obezwładniania niebezpiecznych osób i wymuszania posłuszeństwa.

2. Warunki eksploatacji

Policyjna pałka szturmowa musi:

- 1) zachowywać nie pogorszone parametry użytkowe i wytrzymałościowe w temperaturach z zakresu od -25 [°C] do +50 [°C],
- 2) być odporna na oddziaływanie niekorzystnych czynników atmosferycznych i środowiskowych (deszcz, śnieg, duża wilgotność powietrza, silne nasłonecznienie, zapylenie, wibracje itp.).

Pałka nie może ulegać trwałemu odkształceniu.

3. Konstrukcja

Pałka musi się składać z:

- 1) karbowanej, ergonomicznie ukształtowanej rękojeści,
- 2) gardy spełniającej rolę osłony dłoni policjanta,
- 3) ramienia długiego.

4. Podstawowe wymiary

- 1) długość całkowita pałki - 765 [mm],
- 2) średnica ramienia długiego pałki - 28 [mm],
- 3) maksymalna średnica rękojeści - 34 [mm],
- 4) długość rękojeści - 130 [mm],
- 5) średnica gardy - 70 [mm].

Uwaga: Tolerancja wymiarowa +/- 1 mm.

5. Masa

Masa całkowita pałki - 500 ± 20 [g]

6. Materiał

Pałka musi być wykonana w kolorze czarnym, z wysokowytrzymałego tworzywa sztucznego i musi posiadać rdzeń usztywniający konstrukcję.

7. Ukompletowanie

Pałka musi być wyposażona w skórzany trok mocowany do tylnej części rękojeści wykonany w kolorze czarnym.

Uwaga: Poglądowy wzór policyjnej pałki szturmowej do obejrzenia w siedzibie Zamawiającego

8. Badania wytrzymałościowe

Do każdej partii dostarczanych pałek, Wykonawca musi dołączyć sprawozdanie z badań wytrzymałościowych przeprowadzonych w uprawnionym, niezależnym od Wykonawcy laboratorium badawczym. Sprawozdanie musi zawierać wyniki n/w badań:

a) Badanie odkształcenia trwałego po obciążeniu statycznym

Wykonanie próby

- | | |
|------------------------------|--|
| - odległość między podporami | - 580 [mm], |
| - położenie pałki | - poziome, |
| - obciążenie | - siła o wartości $Q=1,5$ [kN] przyłożona w połowie odległości między podporami, w kierunku prostopadłym do osi podłużnej pałki, |
| - temperatura | - badania wykonać przy temp. -25, +20, +50 [$^{\circ}$ C]. |

Uwaga: Po usunięciu obciążenia pałka nie może wykazywać odkształceń trwałych

b) Badanie odkształcenia trwałego po obciążeniu przyłożonym dynamicznie

Wykonanie próby:

- | | |
|--------------------------------|---|
| - odległość pomiędzy podporami | - 580 [mm], |
| - położenie pałki | - poziome, |
| - obciążenie | - należy na pałkę zrzucić walec stalowy o masie $m=5,0$ [kg] z wysokości $h=1,0$ [m]. Miejsce uderzenia ciężarka winno się znajdować w połowie odległości pomiędzy podporami, |
| - temperatura | - badania wykonać przy temp. -25, +20, +50 [$^{\circ}$ C]. |

Uwaga: Po uderzeniu ciężarka pałka nie może wykazywać odkształceń trwałych

c) Badanie odkształcenia trwałego pałki przy zginaniu

Wykonanie próby

- | | |
|---------------------|---|
| - zamocowanie pałki | - część chwytowa pałki umieszczona w uchwycie, |
| - obciążenie | - siła o wartości $Q=184$ [N] prostopadła do osi podłużnej pałki, |
| - temperatura | - badania wykonać przy temp. -25, +20, +50 [$^{\circ}$ C]. |

Uwaga:

Po usunięciu obciążenia pałka nie może wykazywać odkształceń trwałych

9. Wymagania gwarancyjne:

Gwarancja minimum 24 miesiące licząc od daty dostawy do Zamawiającego

10. Znakowanie:

Pałka musi posiadać trwałe oznakowanie zawierające co najmniej: nazwę producenta i rok produkcji lub miesiąc i rok produkcji.

Zadanie nr 2 – Przedmiotem zamówienia jest pałka wielofunkcyjna TONFA wraz z uchwytem – w ilości 1.067 szt. wykonana zgodnie ze „Specyfikacją techniczną. Pałka wielofunkcyjna „TONFA”

Specyfikacja techniczna- Pałka wielofunkcyjna „TONFA”

1. Wymagania ogólne

- 1) Pałka wielofunkcyjna typu „TONFA” jest pałką sztywną, wykonaną z tworzywa w kolorze czarnym i składa się z:
 - rękojeści,
 - końca rękojeści,
 - ramienia krótkiego,
 - końca ramienia krótkiego,
 - gardy,
 - ramienia długiego,
 - końca ramienia długiego.
- 2) Konstrukcja i materiał z jakiego wykonana jest pałka musi umożliwiać wykonywanie technik obrotowych.

2. Parametry techniczne

- 1) długość całkowita - 600 mm,
- 2) średnica pałki - 30 mm,
- 3) długość rękojeści - 150 mm ,
- 4) masa pałki - 600 g,
- 5) barwa - czarna-matowa,
- 6) materiał - tworzywo sztuczne,
- 7) kształt - wzór wyrobu znajduje się do wglądu u Zamawiającego

3. Parametry wytrzymałościowe pałki wielofunkcyjnej „Tonfa”

1) Badania statyczne

Badania statyczne należy przeprowadzić przy obciążeniu statycznym $P=1,5$ [kN] zamocowaniu pałki wg rys. nr 1 i 2.

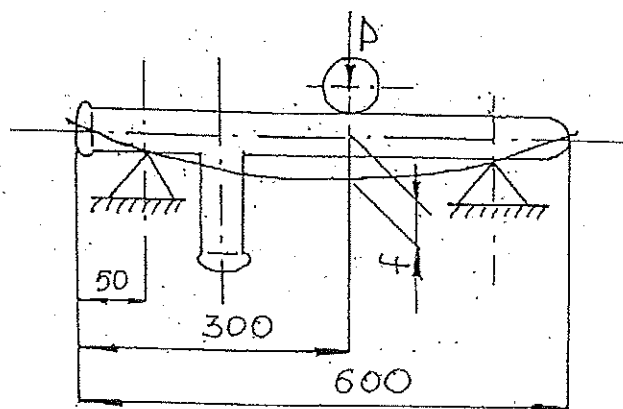

Rys. nr 1

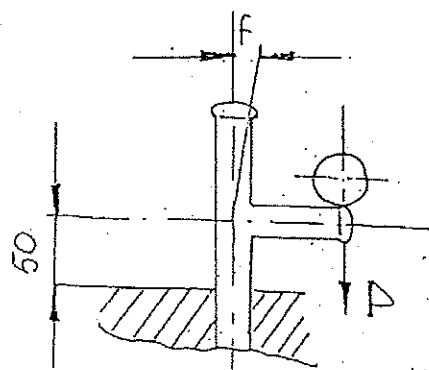

Rys. nr 2

Uwaga:

Wartość siły przy której nie mogą wystąpić trwałe odkształcenia min. 1,5 kN

2) Badania dynamiczne

Badania dynamiczne należy wykonać na pałce zamocowanej jak na rys. 1 i 2 zrzucając ciężarek w kształcie walca o masie 5 [kg] z wysokości 1 [m].

Badania statyczne i dynamiczne należy wykonać:

- po 24 h wymrażaniu pałki w temperaturze $t = - 40 [^{\circ}\text{C}]$
- po 24 h wygrzewaniu pałki w temperaturze $t = + 50 [^{\circ}\text{C}]$
- po 24 h termostatowaniu w temperaturze pokojowej $t = + 20 [^{\circ}\text{C}]$

4. Uchwyt do pałki wielofunkcyjnej „Tonfa”

- 1) Uchwyt do mocowania pałki wielofunkcyjnej typu „TONFA” na pas główny. Element łączący uchwyt z pasem wykonany z taśmy w kolorze czarnym.
- 2) Uchwyt musi umożliwiać łatwe wkładanie i wyjmowanie pałki.
- 3) Konstrukcja uchwytu musi uniemożliwiać obracanie się pałki po jej włożeniu i utrzymywać pałkę w jednym położeniu.
- 4) Uchwyt na pałkę musi być wykonany z metalu (lakierowany lub oksydowany na kolor czarny).



Rys. nr 3

5. Wymagania gwarancyjne:

Gwarancja minimum 24 miesiące licząc od daty dostawy do Zamawiającego

6. Znakowanie:

Pałka musi posiadać trwałe oznakowanie zawierające co najmniej: nazwę producenta i rok produkcji lub miesiąc i rok produkcji.

(pieczęć Wykonawcy)

FORMULARZ OFERTOWY

DO PRZETARGU 156/CUT/11/KM

dotyczy postępowania na zakup pałek szturmowych typu „PS” oraz pałek wielofunkcyjnych „Tonfa” prowadzonego w trybie przetargu nieograniczonego.

1. Dane dotyczące Wykonawcy:

- Pełna nazwa

.....
.....

- adres, nr telefonu i faksu, e-mail

.....
.....

- Imiona, nazwiska osoby/osób upoważnionych do kontaktu ze strony Wykonawcy

.....

My niżej podpisani, w odpowiedzi na ogłoszenie o przetargu nieograniczonym oświadczamy, że zapoznaliśmy się ze SIWZ udostępnioną przez Zamawiającego i nie wnosimy do niej żadnych zastrzeżeń oraz, że zamówienie będzie realizowane zgodnie z wszystkimi wymaganiami Zamawiającego określonymi w SIWZ.

2. Oferujemy realizację zamówienia zgodną z opisem przedmiotu zamówienia „specyfikacja techniczna” (załącznik nr 1 do SIWZ)

Zadanie nr 1 za cenęzł netto.

(Ceny należy podać z zaokrągleniem do dwóch miejsc po przecinku)

(słownie złotych.....0/100)

co wraz z podatkiem VAT stanowi łącznie.....zł brutto.

(Ceny należy podać z zaokrągleniem do dwóch miejsc po przecinku)

(słownie złotych.....0/100)

Zadanie nr 2 za cenęzł netto.

(Ceny należy podać z zaokrągleniem do dwóch miejsc po przecinku)

(słownie złotych.....0/100)

co wraz z podatkiem VAT stanowi łącznie.....zł brutto.

(Ceny należy podać z zaokrągleniem do dwóch miejsc po przecinku)

(słownie złotych.....0/100)

3. Potwierdzamy wykonanie przedmiotu zamówienia w terminie : **do dnia 15 grudnia 2011 r.**

4. Akceptujemy termin płatności wynoszący 14 dni od daty dostarczenia Zamawiającemu prawidłowo wystawionej faktury VAT wraz z podpisanym bez zastrzeżeń protokołem, o którym mowa w §2 ust. 7 oraz sprawozdaniem z przeprowadzonych badań wytrzymałościowych, o których mowa w załączniku nr 1 do umowy.

5. Udzielamy gwarancji na przedmiot zamówienia na okres miesięcy *(wymagane minimum 24 miesiące)* na zasadach określonych w §4 pkt 2 projektu umowy .

6. Oświadczamy, że:

a) zapoznaliśmy się z treścią SIWZ i nie wnosimy do niej zastrzeżeń,

b) otrzymaliśmy konieczne informacje do przygotowania oferty,

c) uważamy się za związanych niniejszą ofertą przez czas wskazany w specyfikacji istotnych warunków zamówienia,

e) akceptujemy zawarty w Załączniku nr 4 projekt umowy w sprawie zamówienia publicznego i zobowiązujemy się, w przypadku wyboru naszej oferty, do zawarcia umowy na wyżej wymienionych warunkach, w miejscu i terminie wskazanym przez Zamawiającego.

e) ofertę składamy na kolejno ponumerowanych i podpisanych stronach.

7. Oświadczamy, że spełniamy warunki udziału w postępowaniu określone w art. 22 ust. 1 ustawy Pzp, na potwierdzenie spełniania tych warunków do oferty załączamy dokumenty wymagane w SIWZ.

8. Oświadczamy, że następujące części zamówienia zamierzam powierzyć podwykonawcy (om)*:.....

.....

....., dn.

.....

(podpis i pieczęć upoważnionego przedstawiciela)

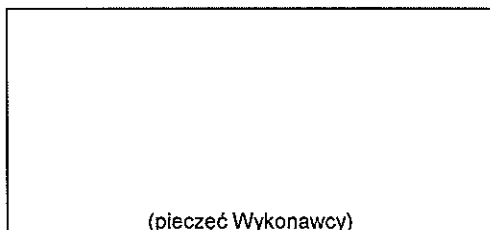

OŚWIADCZENIE

Dotyczy postępowania nr 156/Cu/11/KM

Przystępując do udziału w postępowaniu o zamówienie publiczne na:

pn. zakup pałek szturmowych typu „PS” oraz pałek wielofunkcyjnych „Tonfa”

oświadczamy, że:

nie podlegamy wykluczeniu z postępowania o udzielenie zamówienia na podstawie art. 24 ust. 1 ustawy Prawo zamówień publicznych .

....., dn.

.....
(podpis i pieczęć upoważnionego przedstawiciela)

UMOWA (projekt) nr156/Cut/11/KM

zawarta w Warszawie w dniu2011 roku pomiędzy:

pomiędzy:

Komendantem Głównym Policji z siedzibą w Warszawie przy ul. Puławskiej 148/150,
zwanym w treści umowy „**Zamawiającym**”, reprezentowanym przez:

_____ –

Przy kontrasygnacie:

_____ – Dyrektora Biura Finansów KGP

oraz

_____ – Naczelnika Wydziału Księgowości BF KGP

a

firmą z siedzibą, prowadzącą działalność
gospodarczą na podstawie wpisu dopod numerem
....., zwanym w dalszej treści „**Wykonawcą**”, reprezentowaną przez:
.....

Niniejsza umowa została zawarta na podstawie przeprowadzonego postępowania o
udzielenie zamówienia publicznego w trybie „przetargu nieograniczonego”, numer
sprawy 156/Cut/11/KM

§ 1

1. Przedmiotem umowy jest dostawa pałek typu ...^(w zależności od asortymentu) .. w ilości
szt., fabrycznie nowych wykonanych zgodnie ze „Specyfikacją techniczną. Pałka ...”
stanowiącą załącznik nr 1.
2. Wartość netto przedmiotu umowy Strony ustalają na kwotę zł (słownie zł:
.....).
3. Wartość brutto przedmiotu umowy Strony ustalają na kwotę zł (słownie:),
która obejmuje wszelkie koszty związane z realizacją umowy, w tym opłaty i podatki,
opłaty celne, koszty opakowania oraz ewentualne upusty i rabaty, a także koszty
dostawy (transportu) przedmiotu umowy do magazynu Zamawiającego.

§ 2

1. Wykonawca zobowiązany jest dostarczyć przedmiot umowy do magazynu
Zamawiającego tj.: Centralna Składnica Uzbrojenia KSP Stara Wieś k/Celestynowa,
gdzie zostanie on zdeponowany do czasu przeprowadzenia odbioru.
2. O terminie dostawy przedmiotu umowy Wykonawca powiadomi Zamawiającego
faksem na nr(0-22) 601-18-46 z minimum 5-dniowym wyprzedzeniem wysyłając
informację o planowanej dacie dostawy.

3. Przedmiot umowy zostanie oznakowany i dostarczony przez Wykonawcę w standardowych opakowaniach, bezzwrotnych, odpowiadających właściwościom przedmiotu umowy i zabezpieczającymi go przed uszkodzeniami w czasie transportu i przechowywania.
4. Zamawiający dopuszcza sukcesywne dostawy przedmiotu umowy, nie więcej jednak niż dwie.
5. Zamawiający dokonywać będzie odbioru przedmiotu umowy w oparciu o wybrany wzór dostarczony Zamawiającemu do oceny wraz z ofertą Wykonawcy.
6. Odbiór nastąpi w terminie, który uzgodniony zostanie przez Strony w trybie roboczym, jednak nie później niż w terminie 5 dni roboczych (pn.- pt. w godz. 8.00-14.00), licząc od dnia zdeponowania przedmiotu umowy w magazynie Zamawiającego.
7. Odbiór przedmiotu umowy dokonany zostanie przy udziale przedstawicieli Zamawiającego oraz Wykonawcy, z którego zostanie sporządzony protokół odbioru dostawy w dwóch jednobrzmiących egzemplarzach i podpisany przez upoważnionych przedstawicieli Zamawiającego i Wykonawcy - po jednym egzemplarzu dla każdej ze Stron.
8. Odbiór przedmiotu umowy polegać będzie na przeprowadzeniu odbioru dostawy oraz sprawdzeniu:
 - 1) dokumentów z badań wytrzymałościowych, o których mowa w zał. nr 1 do umowy,
 - 2) zgodności z przedstawionym Zamawiającemu wzorem i opisem parametrów konstrukcyjno-technicznych, o których mowa w zał. nr 1 do umowy,
 - 3) ilości przedmiotu umowy.
9. Pozytywny wynik odbioru nie zwalania Wykonawcy od odpowiedzialności za wady ujawnione w terminie późniejszym.
10. Wymagany końcowy termin wykonania umowy – 15.12.2011 r., przy czym za termin wykonania umowy przyjmuje się datę podpisania bez zastrzeżeń protokołu, o którym mowa w ust. 8.
11. W razie nie dostarczenia przedmiotu umowy w terminie określonym w ust. 10 Zamawiający zastrzega sobie prawo do odstąpienia od umowy w całości lub w części bez wyznaczania dodatkowego terminu z przyczyn leżących po stronie Wykonawcy.

§ 3

1. Płatność za przedmiot umowy będzie dokonana przelewem na rachunek Wykonawcy w ciągu 14 dni od daty dostarczenia Zamawiającemu prawidłowo wystawionej faktury wraz z podpisanym bez zastrzeżeń protokołem, o którym mowa w § 2 ust. 7 oraz sprawozdaniem z przeprowadzonych badań wytrzymałościowych, o których mowa w zał. nr 1 do niniejszej umowy.
2. Wykonawca wystawi fakturę VAT, wskazując jako płatnika Komendę Główną Policji 02-624 Warszawa, ul. Puławska 148/150 NIP 521-31-72-762.
3. Podstawą wystawienia faktury jest podpisanie bez zastrzeżeń protokołu, o którym mowa w § 2 ust. 7.
4. Za termin zapłaty przyjmuje się datę obciążenia przez bank rachunku Zamawiającego.
5. Wszelkie rozliczenia finansowe między Zamawiającym a Wykonawcą będą prowadzone wyłącznie w złotych polskich.

§ 4

1. Wykonawca gwarantuje, że dostarczony Zamawiającemu przedmiot umowy będzie zgodny ze wzorem złożonym wraz z ofertą, fabrycznie nowy, oraz wolny od wad fizycznych i prawnych.
2. Na dostarczony przedmiot umowy Wykonawca udziela ... - miesięcznej gwarancji. Początkowy termin gwarancji rozpocznie się od dnia podpisania bez zastrzeżeń protokołu odbioru ostatniej dostawy przedmiotu umowy.
3. W przypadku stwierdzenia wad jakościowych, w okresie objętym gwarancją, Zamawiający zgłosi niezwłocznie, pisemnie reklamację do Wykonawcy.
4. Załatwienie reklamacji, o której mowa w ust. 4, następować będzie poprzez wymianę wadliwego przedmiotu umowy na wolny od wad, na koszt Wykonawcy, w terminie 30 dni od daty jej zgłoszenia.

§ 5

1. W przypadku niewykonania lub nienależytego wykonania umowy, Wykonawca zobowiązuje się zapłacić Zamawiającemu następujące kary umowne:
 - 1) 20% wartości brutto nie zrealizowanego przedmiotu umowy, w razie odstąpienia w całości lub części od umowy z powodu okoliczności, za które odpowiedzialność spoczywa na Wykonawcy,
 - 2) 0,2% wartości brutto nie dostarczonego przedmiotu umowy w terminie określonym w § 2 ust. 10, za każdy rozpoczęty dzień zwłoki, nie więcej jednak niż 20 % jego wartości brutto,
 - 3) 0,2% wartości brutto przedmiotu umowy zgłoszonego jako wadliwy, nie wymieniony na wolny od wad, w terminie o którym mowa w § 4 ust. 4, za każdy rozpoczęty dzień zwłoki, nie więcej jednak niż 20% jego wartości brutto.
2. Ustalenia zawarte w ust. 1 pkt. 1 nie ograniczają dochodzenia przez Zamawiającego roszczeń odszkodowawczych na zasadach ogólnych, jeżeli poniesiona szkoda przewyższy wysokość ustalonej kary umownej.
3. Zamawiający może egzekwować kary umowne przy opłacaniu faktury za nieterminową realizację przedmiotu umowy.
4. Zapłata kary umownej określonej w ust. 1 pkt. 2 nie zwalnia Wykonawcy z obowiązku dostarczenia przedmiotu umowy.

§ 6

1. W razie zaistnienia istotnej zmiany okoliczności powodującej, że wykonanie umowy nie leży w interesie publicznym, czego nie można było przewidzieć w chwili zawarcia umowy, Zamawiający może odstąpić od umowy w terminie 30 dni od powzięcia wiadomości o tych okolicznościach.
2. Strony przewidują możliwość dokonywania zmian w treści umowy w stosunku do treści oferty Wykonawcy w sytuacji, gdy:
 - 1) powstała możliwość zastosowania nowszych i korzystniejszych dla Zamawiającego rozwiązań technologicznych lub technicznych, niż istniejące w chwili podpisania umowy,
 - 2) realizacja przedmiotu umowy wymaga uzyskania stosownych dokumentów z urzędów administracji państwowej, a z przyczyn niezależnych od Wykonawcy niemożliwe było uzyskanie tych dokumentów w terminach przewidzianych w przepisach prawa,
 - 3) niezbędna jest zmiana sposobu wykonania zobowiązania, o ile zmiana taka jest korzystna dla Zamawiającego oraz konieczna w celu prawidłowego wykonania przedmiotu umowy.

3. Wszelkie zmiany lub uzupełnienia niniejszej umowy wymagają formy pisemnego aneksu pod rygorem nieważności.

§ 7

1. Wykonawca posiada koncesję nr z dnia na prowadzenie działalności gospodarczej w zakresie objętym niniejszym zamówieniem – wydaną zgodnie z ustawą z dnia 22 czerwca 2001 r. o wykonywaniu działalności gospodarczej w zakresie wytwarzania i obrotu materiałami wybuchowymi, bronią, amunicją oraz wyrobami i technologią o przeznaczeniu wojskowym lub policyjnym (Dz. U. nr 2001, nr 67, poz. 679 z późn. zm.) oraz Rozporządzeniem Rady Ministrów z dnia 03 grudnia 2001 r. w sprawie rodzajów broni i amunicji oraz wyrobów i technologii o przeznaczeniu wojskowym lub policyjnym, na których wytwarzanie lub obrót jest wymagana koncesja wydana przez Ministra Spraw Wewnętrznych i Administracji (Dz.U.z 2001,nr 145,poz.1625 z późn. zm.).
2. Wykonawca zapewnia, że korzysta z praw do własności przemysłowej i intelektualnej, związanych z przedmiotem niniejszej umowy w sposób zgodny z normami ustalonymi w ustawie z dnia 30 czerwca 2000 r. – Prawo własności przemysłowej (tekst jednolity Dz.U. z 2003 r. Nr 119, poz. 1117 z późn. zm.) oraz w ustawie z dnia 4 lutego 1994 r. o prawie autorskim i prawach pokrewnych (t. jednolity Dz.U. z 2006 r. Nr 90, poz. 631 z późn. zm.). Wszelkie zobowiązania wynikające z praw własności przemysłowej, w szczególności patentów, praw ochronnych, jak również praw autorskich oraz praw pokrewnych, ponosi Wykonawca.
3. W sprawach nieuregulowanych umową zastosowanie mają obowiązujące przepisy ustawy z dnia 23.04.1964 r. Kodeks cywilny (Dz. U. z 1964 r. Nr 16, poz. 93 z późn. zm.) oraz ustawy z dnia 29.01.2004 r. Prawo zamówień publicznych (t. jedn. Dz. U. z 2010 r. Nr 113, poz. 759).
4. Właściwym do rozstrzygania sporów pomiędzy Stronami będzie Sąd powszechny dla siedziby Zamawiającego.
5. Wykonawca nie może bez zgody Zamawiającego dokonać przelewu wierzytelności wynikającej z umowy.
6. Umowę sporządzono w trzech jednobrzmiących egzemplarzach, z których dwa otrzymuje Zamawiający, a jeden Wykonawca.

§ 8

Integralną część umowy stanowią następujące załączniki:

Załącznik nr 1 – „Specyfikacja techniczna. Pałka ...”.

Załącznik nr 2 – Kserokopia formularza ofertowego.

ZAMAWIAJĄCY

WYKONAWCA